



## KIT DI ESPANSIONE FAX

## MANUALE DI ISTRUZIONI

	Pagina
• <b>PRIMA DI UTILIZZARE LA FUNZIONE FAX</b> .....	<b>7</b>
• <b>OPERAZIONI FONDAMENTALI</b> ...	<b>17</b>
• <b>METODI DI TRASMISSIONE AVANZATA</b> .....	<b>32</b>
• <b>TRASMISSIONE MEDIANTE F-CODE</b> .....	<b>48</b>
• <b>METODI DI UTILIZZO UTILI</b> .....	<b>60</b>
• <b>PROGRAMMAZIONE</b> .....	<b>62</b>
• <b>RISOLUZIONE DEI PROBLEMI</b> ...	<b>86</b>
• <b>IMPOST SISTEMA</b> .....	<b>92</b>
• <b>APPENDICE</b> .....	<b>108</b>

Per trarre il massimo vantaggio dall'uso del prodotto, è importante leggere e capire a fondo le istruzioni fornite in questo manuale.

Prima di installare l'unità, leggete i requisiti d'installazione e le sezioni dedicate alle avvertenze del "Manuale di istruzioni (informazioni generali e copiatrice)".

Tenete a portata di mano, per eventuale consultazione, tutti i manuali di istruzioni tra cui il presente, il "Manuale di istruzioni (informazioni generali e copiatrice)" e i manuali di istruzioni di ogni dispositivo opzionale eventualmente installato.

## Cavo della linea telefonica:

Usare solo il cavo di linea fornito in dotazione alla macchina.



## Avviso per gli Utenti europei

Hereby, SHARP Electronics (Europe) GmbH declares that this Facsimile Expansion Kit MX-FX10 is in compliance with the essential requirements and other relevant provisions of Directive 1999/5/EC.

Par la présente, SHARP Electronics (Europe) GmbH déclare que l'appareil Facsimile Expansion Kit MX-FX10 est conforme aux exigences essentielles et aux autres dispositions pertinentes de la directive 1999/5/CE.

Hiermit erklärt SHARP Electronics (Europe) GmbH, dass sich das Gerät Facsimile Expansion Kit MX-FX10 in Übereinstimmung mit den grundlegenden Anforderungen und den übrigen einschlägigen Bestimmungen der Richtlinie 1999/5/EG befindet.

С настоящето SHARP Electronics (Europe) GmbH декларира, че Facsimile Expansion Kit MX-FX10 отговаря на съществените изисквания и другите приложими изисквания на Директива 1999/5/EC.

SHARP Electronics (Europe) GmbH tímto prohlašuje, že Facsimile Expansion Kit MX-FX10 splňuje základní požadavky a všechna příslušná ustanovení Směrnice 1999/5/ES.

Undertegnede SHARP Electronics (Europe) GmbH erklærer herved, at følgende udstyr Facsimile Expansion Kit MX-FX10 overholder de væsentlige krav og øvrige relevante krav i direktiv 1999/5/EF.

Käesolevaga kinnitab SHARP Electronics (Europe) GmbH seadme Facsimile Expansion Kit MX-FX10 vastavust direktiivi 1999/5/EÜ põhinõuetele ja nimetatud direktiivist tulenevatele teistele asjakohastele sätetele.

ΜΕ ΤΗΝ ΠΑΡΟΥΣΑ SHARP Electronics (Europe) GmbH ΔΗΛΩΝΕΙ ΟΤΙ Facsimile Expansion Kit MX-FX10 ΣΥΜΜΟΡΦΩΝΕΤΑΙ ΠΡΟΣ ΤΙΣ ΟΥΣΙΩΔΕΙΣ ΑΠΑΙΤΗΣΕΙΣ ΚΑΙ ΤΙΣ ΛΟΙΠΕΣ ΣΧΕΤΙΚΕΣ ΔΙΑΤΑΞΕΙΣ ΤΗΣ ΟΔΗΓΙΑΣ 1999/5/EK.

Por la presente, SHARP Electronics (Europe) GmbH, declara que este Facsimile Expansion Kit MX-FX10 cumple con los requisitos esenciales y otras exigencias relevantes de la Directiva 1999/5/EC.

SHARP Electronics (Europe) GmbH vakuuttaa täten että Facsimile Expansion Kit MX-FX10 tyyppinen laite on direktiivin 1999/5/EY oleellisten vaatimusten ja sitä koskevien direktiivin muiden ehtojen mukainen.

Con la presente SHARP Electronics (Europe) GmbH dichiara che questo Facsimile Expansion Kit MX-FX10 è con-forme ai requisiti essenziali ed alle altre disposizioni pertinenti stabilite dalla direttiva 1999/5/CE.

Alulírott, SHARP Electronics (Europe) GmbH nyilatkozom, hogy a Facsimile Expansion Kit MX-FX10 megfelel a vonatkozó alapvető követelményeknek és az 1999/5/EC irányelv egyéb előírásainak. A Megfelelőségi Nyilatkozat a következő címen érhető el: <http://www.sharp.de/doc/MX-FX10.pdf>.

Ar šo SHARP Electronics (Europe) GmbH deklarē, ka Facsimile Expansion Kit MX-FX10 atbilst Direktīvas 1999/5/EK būtiskajām prasībām un citiem ar to saistītajiem noteikumiem.

Šiuo SHARP Electronics (Europe) GmbH deklaruoja, kad šis Facsimile Expansion Kit MX-FX10 atitinka esminius reikalavimus ir kitas 1999/5/EB Direktyvos nuostatas.

Hierbij verklaart SHARP Electronics (Europe) GmbH dat het toestel Facsimile Expansion Kit MX-FX10 in overeenstemming is met de essentiële eisen en de andere relevante bepalingen van richtlijn 1999/5/EG.

Niniejszym SHARP Electronics (Europe) GmbH deklaruje że Facsimile Expansion Kit MX-FX10 jest zgodny z zasadniczymi wymaganiami i innymi właściwymi postanowieniami Dyrektywy 1999/5/EC.

Prin prezenta, SHARP Electronics (Europe) GmbH, declară că aparatul Facsimile Expansion Kit MX-FX10 este în conformitate cu cerințele esențiale și cu alte prevederi pertinente ale Directivei 1999/5/CE.

SHARP Electronics (Europe) GmbH tímto vyhlasuje, že Facsimile Expansion Kit MX-FX10 splňa základné požiadavky a všetky príslušné ustanovenia Smernice 1999/5/ES.

SHARP Electronics (Europe) GmbH izjavlja, da je ta Facsimile Expansion Kit MX-FX10 v skladu z bistvenimi zahtevami in drugimi relevantnimi določili direktive 1999/5/ES.

Härmed intygar SHARP Electronics (Europe) GmbH att denna Facsimile Expansion Kit MX-FX10 står i överensstämmelse med de väsentliga egenskapskrav och övriga relevanta bestämmelser som framgår av direktiv 1999/5/EG.

SHARP Electronics (Europe) GmbH erklærer herved at udstyret Facsimile Expansion Kit MX-FX10 er i samsvar med de grunnleggende krav og øvrige relevante krav i direktiv 1999/5/EF.

Questo apparecchio è stato concepito per funzionare sulla rete telefonica pubblica italiana commutata ed analogica. Questo apparecchio è stato testato in conformità alla normativa paneuropea ES 203 021.

È previsto per il funzionamento su tutte le reti telefoniche analogiche conformi alla normativa ES 203 021.

Se non si è certi che la propria rete sia conforme alla ES 203 021, consultare il rivenditore o l'operatore di rete.

---

---

# INTRODUZIONE

Grazie di avere comprato questo prodotto. Questo manuale si limita a spiegare le funzioni fax del prodotto. Per le precauzioni di sicurezza e le informazioni generali sull'utilizzo della macchina quali caricamento carta, risoluzione inceppamento carta e gestione delle periferiche, si veda il "Manuale di istruzioni (informazioni generali e copiatrice)". Per le altre funzioni, si vedano i seguenti manuali come opportuno:

**Funzionalità copiatrice:** Si veda "Manuale di istruzioni (informazioni generali e copiatrice)".

**Funzionalità stampante:** Si veda "Manuale di istruzioni (per la stampante e lo scanner)".

**Funzione scanner di rete:** Si veda "Manuale de istruzioni (per scanner di rete)" (se l'opzione scanner di rete è installata).

Le spiegazioni nel presente manuale presumono che siano installate determinate periferiche facoltative.

Il presente manuale si riferisce all'alimentatore invertitore a singola passata ("RSPF" = Reverse Single Pass Feeder) e all'alimentatore a singola passata ("SPF" = Single Pass Feeder). A meno che non sia menzionato specificatamente, sia l'RSPF sia l'SPF sono indicati semplicemente con "SPF".

---

---

## COLLEGAMENTO DI UN TELEFONO INTERNO

È possibile collegare un telefono all'unità e utilizzarlo come telefono interno per effettuare e ricevere chiamate come un qualsiasi telefono normale. La ricezione fax può pure essere attivata da un telefono interno collegato alla macchina. (funzionamento remoto)



- Se si collega una combinazione telefono/segreteria telefonica all'unità, non è possibile utilizzare la funzione di segreteria telefonica.
- E' possibile effettuare chiamate anche in caso di interruzione della corrente elettrica.

## COLLEGAMENTO DI UN TELEFONO INTERNO

- 1** Inserire l'estremità del cavo del telefono interno nella presa corrispondente sulla parte sinistra dell'apparecchio.



Premere fino ad udire un "clic" che indica che il cavo è fissato correttamente.

# INDICE

INTRODUZIONE .....	1
COLLEGAMENTO DI UN TELEFONO INTERNO .....	1
COME UTILIZZARE CORRETTAMENTE IL PRODOTTO COME UN FAX .....	4

## 1

### PRIMA DI UTILIZZARE LA FUNZIONE FAX

<b>PUNTI DA CONTROLLARE E PROGRAMMARE DOPO L'INSTALLAZIONE..</b>	<b>7</b>
<b>NOMENCLATURA DELLE PARTI E FUNZIONI</b>	<b>8</b>
● PANNELLO OPERATIVO .....	8
● MODALITA' FAX (SCHERMATA DI PARTENZA) ..	10
● MODO NUMERO DI CONTO .....	11
<b>ORIGINALI</b> .....	<b>12</b>
● ORIGINALI CHE POSSONO ESSERE TRASMESSI VIA FAX.....	12
<b>POSIZIONAMENTO DELL'ORIGINALE</b> .....	<b>13</b>
● USO DELL'SPF.....	13
● USO DELLA LASTRA DI ESPOSIZIONE.....	13
<b>CONTROLLARE IL FORMATO DELL'ORIGINALE POSIZIONATO</b> .....	<b>14</b>
● IMPOSTAZIONE MANUALE DEL FORMATO DI SCANSIONE .....	14
<b>SELEZIONE DELLE IMPOSTAZIONI DI RISOLUZIONE ED ESPOSIZIONE</b> .....	<b>15</b>
<b>COMODI METODI DI SELEZIONE (SELEZIONE AUTOMATICA)</b> .....	<b>16</b>

## 2

### OPERAZIONI FONDAMENTALI

<b>INVIO DI UN FAX</b> .....	<b>18</b>
● PROCEDURA DI BASE PER L'INVIO DI FAX.....	18
● TRASMISSIONE CON SELEZIONE AUTOMATICA (SELEZIONE RAPIDA E SELEZIONE DI GRUPPO) .....	20
● INVIO DI UN FAX CON LA SELEZIONE ABBREVIATA .....	20
● RICERCA DESTINAZIONE PROGRAMMATA (UTILIZZANDO IL TASTO [INDIRIZZO]) Ricerca destinazione .....	21
● INVIARE VIA FAX UN ORIGINALE A 2 FACCIATE .....	22
● ANNULLAMENTO DI UNA TRASMISSIONE FAX.....	26
<b>RICEZIONE DI FAX</b> .....	<b>28</b>
● RICEZIONE DI UN FAX.....	28
● FUNZIONE STAMPA FAX IN ATTESA .....	30

## 3

### METODI DI TRASMISSIONE AVANZATA

<b>INVIO DELLO STESSO DOCUMENTO A PIÙ DESTINAZIONI IN UN'OPERAZIONE UNICA (TRASMISSIONE SERIALE)</b> .....	<b>32</b>
● UTILIZZO DELLA TRASMISSIONE SERIALE.....	33
<b>TRASMISSIONE AUTOMATICA AD UN ORARIO SPECIFICATO (TRASMISSIONE DIFFERITA)</b> .....	<b>34</b>
● IMPOSTAZIONE DI UNA TRASMISSIONE PROGRAMMATA .....	34
<b>TRASMISSIONE E RICEZIONE TRAMITE LA FUNZIONE POLLING</b> .....	<b>36</b>
● USO DELLA FUNZIONE POLLING .....	37
● UTILIZZO DELLA MEMORIA POLLING .....	39
<b>INSERIRE SUI FAX LE INFORMAZIONI DEL MITTENTE</b> .....	<b>42</b>
<b>TRASMISSIONE VIA FAX DI UN ORIGINALE DIVISO (SCANSIONE MODO LIBRO)</b> .....	<b>43</b>
<b>AGGIUNTA DI UNA COPERTINA (MESSAGGIO) AD UNA TRASMISSIONE FAX</b> .....	<b>44</b>
<b>USO DELLE IMPOSTAZIONI MEMORIZZATE COME PROGRAMMA</b> .....	<b>45</b>
● USO DI UN PROGRAMMA.....	45
<b>INOLTRO DI FAX RICEVUTI AD UN ALTRO APPARECCHIO QUALORA NON SIA POSSIBILE STAMPARE (FUNZIONE DI INOLTRO)</b> .....	<b>46</b>
● USO DELLA FUNZIONE DI INOLTRO .....	46
<b>INVIO DI UN FAX DIRETTAMENTE DA UN COMPUTER (PC-Fax)</b> .....	<b>47</b>

## 4

### TRASMISSIONE MEDIANTE F-CODE

<b>TRASMISSIONE TRA APPARECCHI CHE SUPPORTANO LO STANDARD F-CODE</b> .....	<b>48</b>
● CASELLE E INDIRIZZI SECONDARI/CODICI D'ACCESSO NECESSARI PER LA TRASMISSIONE F-CODE.....	48
● CREAZIONE DI UNA CASELLA PER LA TRASMISSIONE F-CODE .....	49
<b>MEMORIA POLLING F-CODE</b> .....	<b>50</b>
● COME FUNZIONA LA MEMORIA POLLING F-CODE .	50
● USO DELLA MEMORIA POLLING F-CODE .	51
● PROCEDURA PER IL POLLING F-CODE ....	53

**TRASMISSIONE CONFIDENZIALE F-CODE . 55**

- TRASMISSIONE F-CODE (TRASMISSIONE RISERVATA F-CODE).....55
- STAMPA DI UN DOCUMENTO RICEVUTO IN UNA CASELLA DI MEMORIA CONFIDENZIALE F-CODE.....57

**TRASMISSIONE BROADCAST RILANCIATA F-CODE.....58**

- USO DELLA FUNZIONE SERIALE RILANCIATA F-CODE (il vostro apparecchio è l'apparecchio di rilancio) .....59
- USO DELLA FUNZIONE RICHIESTA DI RILANCIO F-CODE (il vostro apparecchio richiede una trasmissione rilanciata) .....59

**5 METODI DI UTILIZZO UTILI**

**COLLEGAMENTO DI UN TELEFONO INTERNO....60**

- COLLEGAMENTO DI UN TELEFONO INTERNO.....60
- IMPOSTAZIONE DEL MODO DI RICEZIONE.....61

**6 PROGRAMMAZIONE**

**PROGRAMMAZIONE ..... 62**

**MEMORIZZARE, MODIFICARE E CANCELLARE I NUMERI DI SELEZIONE AUTOMATICA E DI PROGRAMMI .....62**

- MEMORIZZARE, MODIFICARE E CANCELLARE I NUMERI DI SELEZIONE AUTOMATICA (TASTI DI SELEZIONE RAPIDA, NUMERI DI SELEZIONE ABBREVIATA E TASTI DI GRUPPO).....62
- MEMORIZZARE, MODIFICARE E CANCELLARE I PROGRAMMI .....72

**PROGRAMMARE, MODIFICARE E CANCELLARE LE CASELLE DI MEMORIA F-CODE.....74**

- PROGRAMMAZIONE DI UNA CASELLA DI MEMORIA F-CODE .....74

**STAMPARE LE LISTE DI DATI PROGRAMMATI, DELLE IMPOSTAZIONI E DELL'ATTIVITÀ DI COMUNICAZIONE .....81**

**IMMISSIONE DI CARATTERI..... 82**

- CARATTERI AMMISSIBILI .....82
- PASSARE ALLA MODALITÀ DI INSERIMENTO ...82
- TASTI DI INSERIMENTO CARATTERE .....83
- PROCEDURA INIZIALE PER IMMETTERE I CARATTERI.....84

**7 RISOLUZIONE DEI PROBLEMI**

**STAMPA DI UN REPORT TRANSAZIONI ..... 86**

- INFORMAZIONI VISUALIZZATE NELLA COLONNA TIPO/NOTA ..... 86

**VISUALIZZAZIONE DEL GIORNALE DELLE COMUNICAZIONI A INTERVALLI REGOLARI (Giornale delle comunicazioni) ..... 88**

**EMISSIONE UN ALLARME E VISUALIZZAZIONE DI UN MESSAGGIO DI AVVERTIMENTO ..... 88**

- FUNZIONE DI AUTODIAGNOSI..... 89
- MESSAGGI DURANTE IL NORMALE FUNZIONAMENTO ..... 89

**PROBLEMI E SOLUZIONI ..... 90**

**8 IMPOST SISTEMA**

- LISTA IMPOST AMMINISTRATORE..... 92
- MENU IMPOST AMMINISTRATORE ..... 93

**PROCEDURA PER L'UTILIZZO DELLE IMPOSTAZIONI SISTEMA ..... 94**

- PROCEDURA INIZIALE ..... 94

**IMPOSTAZIONI SISTEMA PER LA FUNZIONE FAX ...95**

- STAMPA/IMPOSTA LISTA ..... 95
- IMPOST.INIZIALE..... 96
- FUNZ. TRASMISS ..... 100
- FUNZIONE . RICEZIONE ..... 103
- SICUREZZA POLL. .... 107

**9 APPENDICE**

**SPECIFICHE..... 108**

**INDICE ..... 109**

---

---

# COME UTILIZZARE CORRETTAMENTE IL PRODOTTO COME UN FAX

Nell'utilizzare il prodotto come un fax devono essere considerati diversi punti.  
Si noti quanto segue:

## Collegamento linea

Assicuratevi di utilizzare il cavo della linea telefonica in dotazione per collegare la macchina alla presa della linea telefonica. Inserire un'estremità del cavo della linea telefonica nella presa LINEA sul lato sinistro dell'apparecchio come illustrato. Inserire l'altra estremità del cavo della linea telefonica in una presa linea telefonica.

Inserire bene la spina fino ad udire un "click".

Presse LINEA

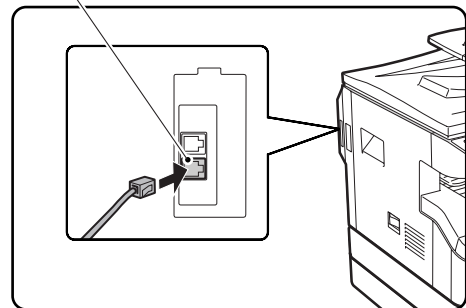

In alcuni paesi si deve usare un adattatore per collegare il cavo della linea telefonica alla presa telefonica a muro.

## Interruttore di alimentazione

Tenere sempre acceso l'interruttore di alimentazione dell'apparecchio. Non spegnere l'apparecchio. Se l'apparecchio è spento, la funzione fax non può essere utilizzata.

Quando la macchina è spenta, non è in grado di ricevere fax.

Prima di spegnere l'apparecchio, accertarsi che questo non sia in funzione. Se l'apparecchio viene spento mentre è in funzione, la carta potrebbe incepparsi. Le impostazioni configurate saranno cancellate.

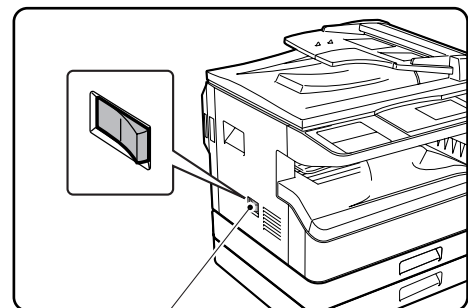

Interruttore di alimentazione

## Impostazione data e ora e programmazione nome e numero del mittente.

Prima di utilizzare la funzione fax, impostare la data e l'ora e programmare il nome e il numero del mittente nell'apparecchio. Questa procedura viene illustrata nel paragrafo PUNTI DA CONTROLLARE E PROGRAMMARE DOPO L'INSTALLAZIONE alla pagina 7 del presente manuale.

## Batteria al litio

L'apparecchio utilizza una batteria al litio per mantenere le impostazioni e le informazioni programmate quali i numeri di selezione automatica (pagina 62).

- Quando la batteria è scarica, le impostazioni e le informazioni programmate andranno perse. Vi suggeriamo pertanto di trascrivere queste informazioni. (Consultare "STAMPARE LE LISTE DI DATI PROGRAMMATI, DELLE IMPOSTAZIONI E DELL'ATTIVITÀ DI COMUNICAZIONE" a pagina 81.)
- La batteria dura indicativamente 5 anni con l'interruttore sempre spento.
- Quando la batteria è scarica, contattare il proprio rivenditore Sharp o un centro d'assistenza autorizzato per informazioni su come smaltire la batteria. L'apparecchio non funziona quando la batteria è scarica.

## Nota bene

Durante un temporale, staccare il cavo elettrico dalla presa elettrica per ragioni di sicurezza. Le informazioni saranno conservate nella memoria anche se il cavo elettrico viene scollegato.

## INFORMAZIONI IMPORTANTI DI SICUREZZA

- Se un qualunque dispositivo telefonico non funziona correttamente, scollegarlo immediatamente dalla linea telefonica per evitare danni alla rete.
- La presa di corrente AC deve essere installata vicino all'apparecchio e risultare facilmente accessibile.
- Non installare cavi telefonici durante temporali e fulmini.
- Non installare prese telefoniche in luoghi umidi, a meno che la presa sia appositamente prevista per tale uso.
- Non toccare cavi o terminali telefonici non isolati, a meno che la linea telefonica sia stata scollegata in corrispondenza dell'interfaccia di rete.
- Procedere con cautela durante l'installazione o la modifica di linee telefoniche.
- Evitare di usare il telefono (a parte quelli senza fili) durante un temporale. Anche se remoto, sussiste il rischio di folgorazione a causa dei fulmini.
- Non utilizzare un telefono per comunicare una fuga di gas in prossimità della fuga stessa.
- Non installare e non utilizzare l'apparecchio vicino all'acqua o se non si è perfettamente asciutti. Evitare di far cadere sostanze liquide sull'apparecchio.

# 1

# PRIMA DI UTILIZZARE LA FUNZIONE FAX

Il presente capitolo contiene le informazioni di base in merito all'uso della funzione fax dell'apparecchio. Leggere questo capitolo prima di utilizzare la funzione fax.

## PUNTI DA CONTROLLARE E PROGRAMMARE DOPO L'INSTALLAZIONE

Dopo aver installato la macchina e prima di utilizzarla come fax, controllare i punti indicati a seguire e programmare le informazioni richieste.

### Impostare la data e l'ora

L'apparecchio è dotato di un orologio interno. È importante impostare la data e l'orario corretti poiché questi sono utilizzati per funzioni quali la Trasmissione differita (pagina 34).

La data e l'ora vengono configurate nei programmi nelle impostazioni di sistema. (Consultare pagina 99)

La data e l'ora compaiono sul display. Accertatevi che sul display siano visualizzate la data e l'ora corrette. Correggere la data e l'ora, in caso siano errate.

### Programmazione del nome e del numero del mittente

Il nome e il numero di fax dell'utilizzatore dell'apparecchio sono programmati in "IMP. PR. COD. PASS." (pagina 97) nelle impostazioni sistema. (È possibile programmare solo un nome e un numero).

Il nome e il numero programmati sono stampati sul margine superiore di ogni pagina fax trasmessa. Il numero del mittente è utilizzato anche come numero di identificazione quando si utilizza la funzione Polling per richiedere la trasmissione da un altro apparecchio fax (si veda USO DELLA FUNZIONE POLLING a pagina 37).



È possibile controllare il nome e il numero programmati stampando la "Lista Impost Amministratore" nelle impostazioni sistema. (Consultare "STAMPA ELENCO" a pagina 95.)

### Formati della carta che possono essere utilizzati per la modalità fax

L'apparecchio può utilizzare i seguenti formati A3, B4, A4, A4R, B5, B5R, A5, 11" x 17", 8-1/2" x 14", 8-1/2" x 11", 8-1/2" x 11"R, e 5-1/2" x 8-1/2"\*; tuttavia, i formati 11" x 17", 8-1/2" x 14" e 5-1/2" x 8-1/2" non possono essere utilizzati in modalità fax. (Tra i formati in POLLICI, possono essere utilizzati solo i formati 8-1/2" x 11" e 8-1/2" x 11"R). (Se l'apparecchio utilizza formati carta basati sui pollici, i formati A3, B4, B5, B5R e A5 non possono essere utilizzati in modalità fax). (Tra i formati AB, possono essere utilizzati solo i formati A4 e A4R). Per questa ragione, se nell'apparecchio sono caricati solo formati di carta che possono essere utilizzati in altre modalità ma non in modalità fax, i fax ricevuti non possono essere stampati. (Per altri punti relativi alla ricezione di fax, si veda "RICEZIONE DI FAX" alla pagina 28).

\* I formati A5 (5-1/2" x 8-1/2") possono essere caricati solo nel vassoio 1, indipendentemente dalla modalità. I formati A5 (5-1/2" x 8-1/2") non possono essere caricati nel vassoio 2 o nell'unità di alimentazione carta 250 fogli o nell'unità di alimentazione carta 2 x 250 fogli opzionali.



Per le procedure di caricamento della carta nei vassoi, si veda il "Manuale di istruzioni (informazioni generali e uso della copiatrice)".

# NOMENCLATURA DELLE PARTI E FUNZIONI

## PANNELLO OPERATIVO

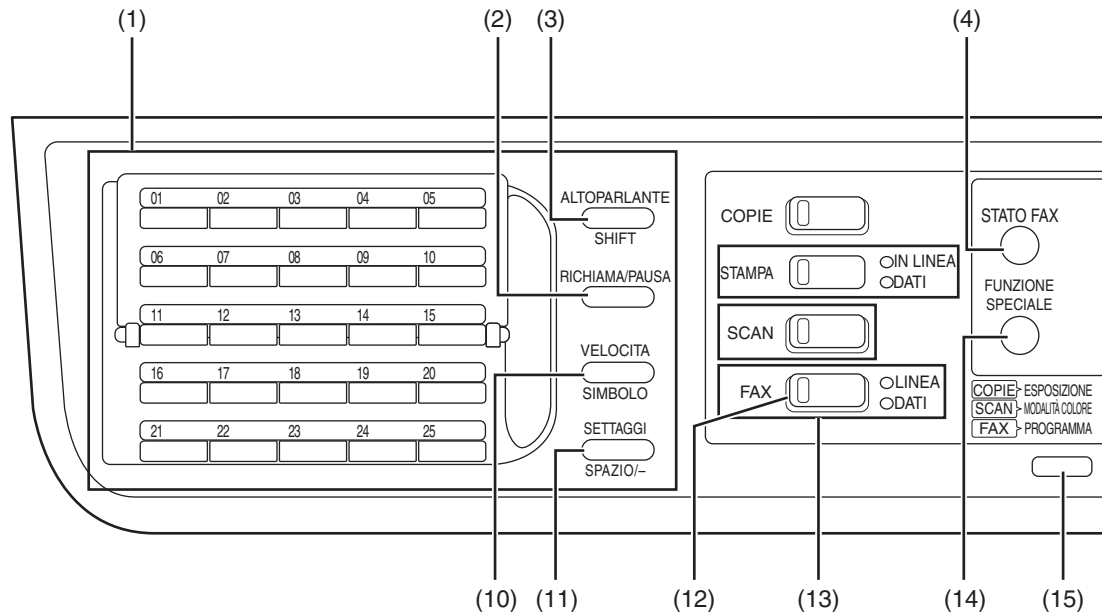

- (1) **Indicazione pagina (pagina 82)**
- (2) **Tasto [RICHIAMA/PAUSA] (pagine 16)**  
Si utilizza per rifelezionare l'ultimo numero composto ed inserire uno spazio durante l'inserimento di un numero di fax.
- (3) **Tasto [ALTOPARLANTE/SHIFT] (pagine 16, 82)**  
Questo tasto viene utilizzato senza sollevare un telefono interno collegato all'apparecchio e per passare dai caratteri maiuscoli a quelli minuscoli, durante l'inserimento dei caratteri.
- (4) **Tasto [STATO FAX] (pagina 26)**  
E' utilizzato per cancellare una trasmissione fax o una trasmissione fax in memoria.
- (5) **Display (pagina 10)**  
Questo tasto mostra la schermata di partenza e la schermata impostazione funzioni.
- (6) **Tasto [DIETRO]**  
In una schermata di impostazione o programmazione, questo tasto viene utilizzato per tornare alla schermata precedente.
- (7) **Tasto [OK]**  
Questo tasto è utilizzato per inserire un'impostazione selezionata con la freccia o altri tasti (▼▲◀▶).
- (8) **Tasti numerici**  
Sono utilizzati per inserire numeri di fax, indirizzi secondari, codici d'accesso e impostazioni numeriche. (Consultare "CASELLE E INDIRIZZI SECONDARI/CODICI D'ACCESSO NECESSARI PER LA TRASMISSIONE F-CODE" a pagina 48.)
- (9) **Tasto [C]**  
E' utilizzato per cancellare un errore quando si inseriscono numeri di fax, indirizzi secondari, codici d'accesso e impostazioni numeriche. Ogni volta che viene premuto il tasto, viene cancellata una cifra. Durante la scansione di un originale, questo tasto può pure essere utilizzato per annullare la scansione.
- (10) **Tasto [VELOCITA'/SIMBOLO] (pagina 16, 84)**  
Si utilizza per la Selezione abbreviata e per inserire un simbolo durante l'inserimento dei caratteri.
- (11) **Tasto [SETTAGGI/ SPAZIO/-] (pagina 23)**  
Questo tasto si utilizza per passare dalla trasmissione da memoria alla trasmissione diretta e per passare dalla ricezione automatica alla ricezione manuale. Si utilizza anche per inserire uno spazio o "-" quando si inseriscono i caratteri.
- (12) **Tasto [FAX] / Indicatore FAX / Indicatore LINEA / Indicatore DATI**  
Premere questo tasto per commutare alla modalità fax. La schermata di partenza della modalità fax comparirà sul display.  
L'indicatore LINEA si accende durante la trasmissione o la ricezione di un fax. Quando è stato ricevuto un fax, l'indicatore DATI lampeggia. (Quando in memoria ci sono dei dati di trasmissione di un fax, l'indicatore DATI si accende).
- (13) **Tasto [COPIE]**
- (14) **Tasto [STAMPA]**
- (15) **Tasto [SCAN]**

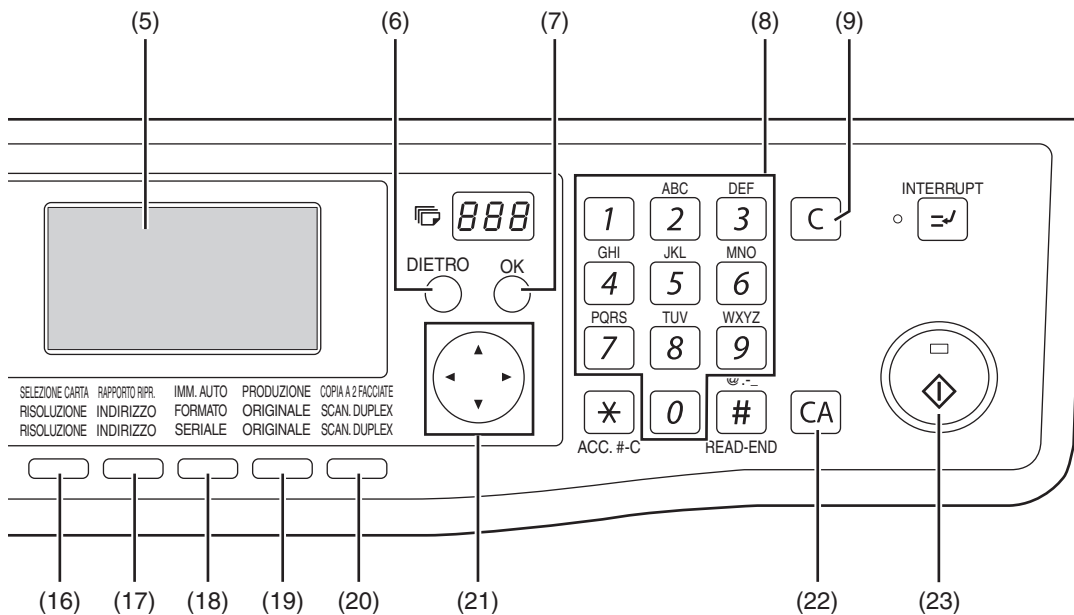

**(13) Tasto [SELEZIONA MODO] (passo 1 a pagina 18)**  
Questi tasti sono utilizzati per cambiare modalità.

**(14) Tasto [FUNZIONE SPECIALE]**  
Questo tasto è utilizzato per selezionare una funzione di trasmissione o ricezione speciale, configurare le impostazioni di funzione e memorizzare i numeri di selezione automatica.

**(15) Tasto [PROGRAMMA] (pagina 45)**  
Premere questo tasto per utilizzare un programma.

**(16) Tasto [RISOLUZIONE] (pagina 15)**  
Questo tasto viene utilizzato per selezionare le impostazioni di risoluzione e esposizione.

**(17) Tasto [INDIRIZZO] (pagina 21)**  
Questo tasto si utilizza per cercare un numero di fax memorizzato o un numero di selezione automatica nella rubrica degli indirizzi.

**(18) Tasto [SERIALE] (pagina 32)**  
Si utilizza per effettuare una trasmissione seriale.

**(19) Tasto [ORIGINALE] (pagina 14)**  
E' utilizzato per impostare il formato dell'originale da inviare via fax.

**(20) Tasto [SCAN.DUPLEX] (pagina 22)**  
Premere questo tasto per utilizzare la funzione di scansione duplex.  
(Solo sui modelli con RSPF installato).

**(21) Tasti freccia (▼ ▲ ◀ ▶)**  
Sono utilizzati per selezionare le voci e spostarsi da una pagina all'altra.

**(22) Tasto [CA]**  
Si utilizza per annullare una trasmissione o programmare un'operazione. Se premuto durante un'operazione, questa viene annullata e il display torna nella schermata di partenza descritta a pagina 10. Questo tasto viene anche utilizzato per annullare un'impostazione di risoluzione, il formato carta o un'impostazione funzione speciale selezionata durante l'invio di un fax.

**(23) Tasse [INVIO] (Ⓜ)**  
Si utilizza nei seguenti casi:  
(1) Per iniziare una trasmissione  
(2) Per scansionare un originale  
(3) Per iniziare una ricezione manuale  
(4) Per configurare e memorizzare le impostazioni



- Quando la funzione di spegnimento automatico è attiva, tutte le spie ad eccezione dell'indicatore del tasto [INVIO] si spengono. Per maggiori informazioni in merito alla funzione di spegnimento automatico, si veda il "Manuale di istruzioni (informazioni generali e copiatrice)."
- Per ulteriori informazioni sui tasti e sulle luci utilizzati nella funzione di copiatura e nelle altre funzioni, si veda "Pannello operativo" nel manuale relativo ad ogni funzione.

## MODALITA' FAX (SCHERMATA DI PARTENZA)

La schermata di partenza della modalità fax viene visualizzata premendo il tasto [FAX] quando compare la schermata modalità stampa, copia o scansione.

### Schermata di partenza della modalità fax



#### (1) Display dei messaggi

In questo punto vengono visualizzati i messaggi che indicano lo stato attuale dell'unità. L'icona (☎) compare sulla destra quando è stato ricevuto un fax riservato.

#### (2) Visualizzazione data e ora

Mostra la data e l'ora.

#### (3) Display modo trasmissione (pagina 23)

Ci sono tre modalità di trasmissione: trasmissione da memoria, trasmissione diretta e trasmissione manuale. La schermata mostra la modalità di trasmissione attualmente selezionata.

#### (4) Display esposizione (pagina 15)

Mostra l'esposizione di scansione dell'originale selezionata con il tasto [RISOLUZIONE].

#### (5) Display risoluzione (pagina 15)

Mostra la risoluzione di scansione dell'originale selezionata con il tasto [RISOLUZIONE].



#### (6) Display memoria libera

Mostra la percentuale della memoria libera del fax.

#### (7) Display modalità ricezione (pagina 61)

I fax si possono ricevere in due modi: ricezione automatica e ricezione manuale. La schermata mostra la modalità di ricezione attualmente selezionata.

#### (8) Display originale (pagina 14)

Mostra un'icona che indica il modo di scansione dell'originale qualora sia stato inserito.  
 : Scansione di un lato dell'originale nell'SPF.  
 : Lastra di esposizione  
 : Scansione duplex dell'originale nell'RSPF.  
 Mostra inoltre il formato dell'originale posizionato.



Le seguenti funzioni sono attive quanto è selezionata la modalità di copiatura:

- Ricezione automatica (compresa la ricezione riservata F-code)
- Trasmissione differita
- Funzione polling da memoria
- Invio di lavori di trasmissione in memoria
- Chiamate vocali (è possibile rispondere a chiamate locali, ma non effettuarle).
- Ricezione remota
- Ricezione manuale
- Funzione stazione rilancio per trasmissione rilanciata seriale F-code

## MODO NUMERO DI CONTO

È possibile definire dei conti che possono trasmettere dei fax (fino a 50) e per ogni conto è possibile rintracciare l'orario di trasmissione e altre informazioni. Il Listato Uso Conti (pagina 95) può essere stampato e riporta l'ora di trasmissione e le pagine trasmesse per ogni conto.

- Questa funzione viene attivata utilizzando "CONTROLLO CONTI" e "IMPOST.N CONTO" nelle impostazioni sistema. (Consultare pagina 98)

### Utilizzo modo numero di conto

Quando è attivato il modo numero di conto, viene visualizzata la schermata di immissione del numero di conto. Inserire il numero di conto (numero identificativo a cinque cifre) come indicato a seguire prima di procedere all'invio di fax.

1

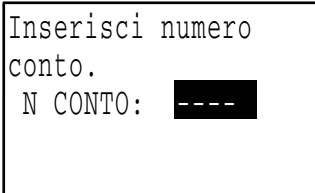

#### 1 Inserire il proprio numero di conto (cinque cifre) mediante i tasti numerici.

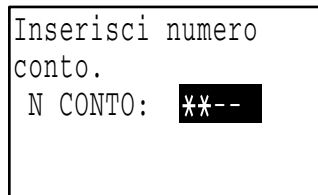
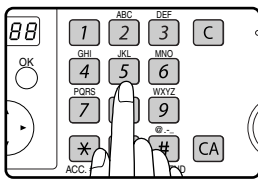

#### 2 Terminata l'operazione fax, premere il tasto [ACC.#-C] (\*).

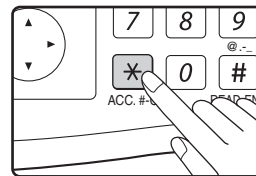

- Non appena è inserito il numero di conto, il trattino "-" si modifica in un asterisco "\*". Nel caso di errore di immissione, premere il tasto [C] e reinserire la cifra esatta.
- Dopo aver inserito il numero di conto, appare la schermata di partenza della modalità fax. (Consultare pagina 10)



- Qualora si inserisca un numero di conto per la modalità di copiatura programmata per la modalità fax, è possibile passare al modo fax dopo aver completato l'operazione di copiatura e continuare con l'operazione fax senza reinserire il numero di conto. Se si inserisce un numero di conto per la modalità di copiatura non programmata per il modo fax, inserire il numero di conto per la modalità fax dopo aver premuto il tasto [FAX] per passare al modo fax.
- Quando è attivata la "PROTEZ. N. CONTO" nelle impostazioni sistema (si veda la "Guida alle impostazioni sistema" nel "Manuale di istruzioni (informazioni generali e copiatrice)."), comparirà per un minuto il messaggio "Richiedere l'assistenza dell'amministratore" nel caso in cui abbiate inserito un numero di conto errato o non valido per tre volte di fila. Durante quel periodo, non sarà possibile utilizzare l'apparecchio.

# ORIGINALI

## ORIGINALI CHE POSSONO ESSERE TRASMESSI VIA FAX

### Formati originale

	Formato minimo dell'originale	Formato massimo dell'originale
Utilizzo SPF	A5: 210 mm (larghezza) x 148 mm (lunghezza) (8-1/2" (larghezza) x 5-1/2" (lunghezza))	297 mm (larghezza) x 800 mm* (lunghezza) (11" (larghezza) x 31-1/2"* (lunghezza)) * E' possibile trasmettere documenti lunghi
Uso della lastra di esposizione	A5R: 148 mm (larghezza) x 210 mm (lunghezza) (5-1/2" (larghezza) x 8-1/2" (lunghezza))	297 mm (larghezza) x 432 mm (lunghezza) (11" (larghezza) x 17" (lunghezza))



- Se la macchina utilizza formati carta basati sui pollici, è possibile inviare via fax anche originali che non sono di dimensioni standard (A5, A4, A4R, B4, A3, 8-1/2" x 11", 8-1/2" x 11"R (5-1/2" x 8-1/2", 5-1/2" x 8-1/2"R, 8-1/2" x 11", 8-1/2" x 11"R, 8-1/2" x 14", 11" x 17", A4, A4R)).
- Esistono limitazioni per gli originali che possono essere scansionati utilizzando l'SPF. Per ulteriori informazioni, si veda "COPIATURA NORMALE" nel "Manuale di istruzioni (informazioni generali e copiatrice)".

### \* Originali lunghi

A seconda dell'impostazione della risoluzione e della larghezza dell'originale, potrebbe non esserci spazio sufficiente in memoria per memorizzare un originale lungo. Quando non è possibile scansionare completamente un originale lungo, selezionare un'impostazione di risoluzione inferiore e/o accorciare l'originale.

### Area di scansione dell'originale

Nell'inviare via fax un originale, si noti che non è possibile scansionare i bordi dell'originale.

Le dimensioni dei bordi che non possono essere scansionati sono le seguenti:  
5 mm dai bordi superiore e inferiore, 6 mm (o meno) dai bordi sinistro e destro.

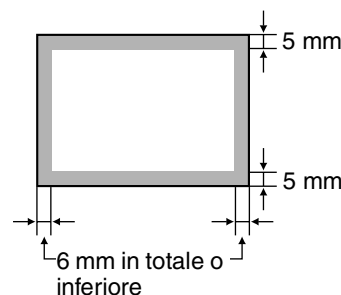

### Riduzione automatica di un documento trasmesso via fax

Se le dimensioni (larghezza) del documento da inviare via fax sono superiori del formato della carta della macchina che riceve il documento, le dimensioni saranno ridotte automaticamente.

Larghezza documento trasmesso via fax	Larghezza carta dell'apparecchio ricevente	Dimensioni dopo la riduzione	Rapporto
A3 (11" x 17")	B4 (8-1/2" x 14")	B4 (8-1/2" x 14")	1 : 0.78 (1 : 0.64)
A3 (11" x 17")	A4 (8-1/2" x 11")	A4R (8-1/2" x 11"R)	1 : 0.5 (1 : 0.5)
B4 (8-1/2" x 14")	A4 (8-1/2" x 11")	A4R (8-1/2" x 11"R)	1 : 0.64 (1 : 0.78)

E' possibile disattivare la riduzione automatica. In tal caso, i bordi sinistro e destro non vengono trasmessi. (Consultare "RIDUZ.AUTO TX" a pagina 100.)

# POSIZIONAMENTO DELL'ORIGINALE

Un originale può essere caricato nell'SPF o posizionato sulla lastra di esposizione. Utilizzare l'SPF solo quando si invia via fax un numero elevato di fogli originali. Utilizzare la lastra di esposizione per inviare via fax gli originali che non possono essere scansionati con l'SPF come, ad esempio, fogli sottili, libri o altri originali rilegati.

## USO DELL'SPF

- 1** Aprire l'SPF, assicurarsi che un originale non sia rimasto sulla lastra di esposizione quindi chiudere delicatamente l'SPF.

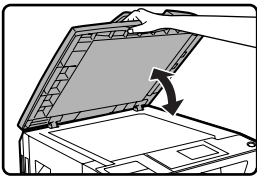

- 2** Regolare le guide degli originali sul vassoio di alimentazione in base alla larghezza del documento.

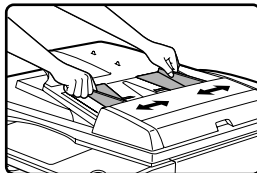

- 3** Allineare i bordi delle pagine del documento e posizionare la risma nel vassoio di alimentazione con la prima pagina rivolta verso l'alto.

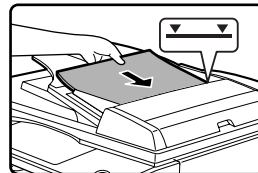

- Inserire gli originali fino in fondo nel vassoio di alimentazione.
- Accertarsi che la risma non superi l'indicatore di carico massimo (40 fogli al massimo o 30 fogli di carta da 90 g / m<sup>2</sup> (24 lbs.), spessore 4 mm (5/32") o inferiore).



- Non caricare originali di formato diverso anche se la larghezza è la stessa. Ciò potrebbe causare inceppamenti.
- Per gli originali lunghi utilizzare l'SPF. Non è possibile utilizzare la lastra di esposizione.
- Quando si inserisce un originale lungo, questo deve essere a contatto con la superficie del vassoio di alimentazione. Se l'originale non è in contatto con la superficie del vassoio di alimentazione, potrebbe essere rilevato un formato errato.

## USO DELLA LASTRA DI ESPOSIZIONE

- 1** Aprire l'SPF, posizionare l'originale sulla lastra di esposizione con il fronte rivolto verso il basso e chiudere delicatamente l'SPF.

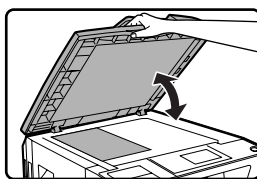

- Se è attivato lo spegnimento automatico, premere il tasto [AVVIO], attendere fino a quando la macchina non è tornata al funzionamento normale e posizionare l'originale.
- Nel trasmettere un originale di piccole dimensioni quale una cartolina, assicurarsi di premere il tasto [ORIGINALE] e impostare il formato dell'originale. (Consultare pagina 14)

Indipendentemente dal formato, posizionare l'originale nell'estremo angolo sinistro della lastra di esposizione. (Allineare l'angolo superiore sinistro dell'originale con la punta del segno ▲). Posizionare l'originale nella posizione adatta al formato come illustrato a seguire.

Scala lastra di esposizione

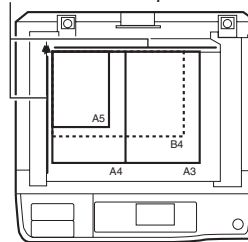

Scala lastra di esposizione

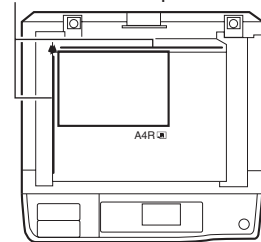

### Differenza tra A4 (8-1/2" x 11") e A4R (8-1/2" x 11"R)

Il presente manuale si riferisce sia a A4 (8-1/2" x 11") sia a A4R (8-1/2" x 11"R) per indicare i formati della carta e degli originali. La "R" viene utilizzata per distinguere l'orientamento degli originali e della carta. (a tal fine, la "R" viene utilizzata anche per altri formati).

**[Esempio] Differenza tra gli orientamenti del formato A4 (8-1/2" x 11") e del formato A4R (8-1/2" x 11"R)**

A4 (8-1/2" x 11") sta ad indicare un originale posizionato come illustrato a seguire:





A4R (8-1/2" x 11"R) sta ad indicare un originale posizionato come illustrato a seguire:



# CONTROLLARE IL FORMATO DELL'ORIGINALE POSIZIONATO

Quando si posiziona un originale dal formato standard \*, il formato dell'originale viene automaticamente rilevato (funzione di rilevamento automatico dell'originale) e visualizzato nel display originale. Assicurarsi che il formato della carta sia stato rilevato correttamente.

(1) Quando si posiziona un originale, compare un'icona che indica il modo di scansione dell'originale.

-  : Scansione di un solo lato nell'SPF.
-  : Scansione sulla lastra di esposizione
-  : Scansione duplex nell'RSPF.

(2) Visualizza il formato dell'originale.

Se è stato caricato un originale di formato non standard o si desidera cambiare il

formato di scansione, è necessario eseguire la procedura illustrata a seguire per impostare manualmente il formato di scansione dell'originale.



(1) (2)



## \*Formati standard

I seguenti formati sono standard: A3, B4, A4, A4R, A5 (11" x 17", 8-1/2" x 14", 8-1/2" x 11", 8-1/2" x 11"R, 5-1/2" x 8-1/2", se l'apparecchio utilizza formati della carta basati sui pollici). Caricando un originale non standard (incluso i formati speciali), verrà visualizzato il formato standard più vicino o il formato dell'originale potrebbe non essere visualizzato.

## IMPOSTAZIONE MANUALE DEL FORMATO DI SCANSIONE

Se viene caricato un originale di formato non standard (ad esempio un originale lungo) o se il formato non viene rilevato correttamente, è necessario premere il tasto [ORIGINALE] ed impostare manualmente il formato dell'originale.

Eseguire la procedura qui indicata dopo aver posizionato l'originale nel vassoio di alimentazione o sulla lastra di esposizione (pagina 13).



Se, durante la scansione di un originale fronte/retro nell'RSPF, si specifica un formato diverso dal formato effettivo dell'originale, può verificarsi un errore di scansione o l'immagine potrebbe risultare tagliata.

### 1 Premere il tasto [ORIGINALE].

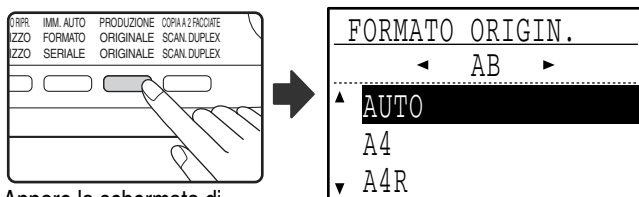

Appare la schermata di selezione del formato originale.

### 2 Selezionare il formato originale tramite il tasto [▼] o [▲].

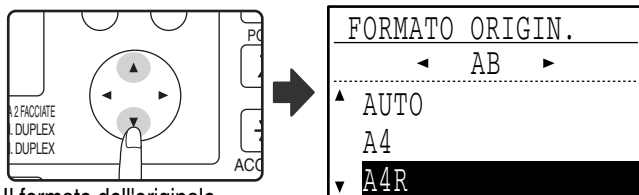

Il formato dell'originale selezionato viene evidenziato.

Per selezionare il formato in POLLICI, premere il tasto [▶] e passare al punto 4.

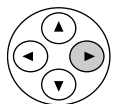

Premuto il tasto [▶], compare la schermata di selezione del formato originale per i POLLICI.

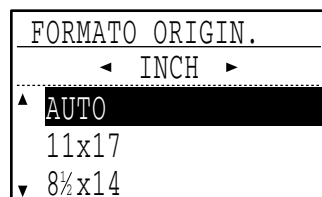

### 3 Premere il tasto [OK].

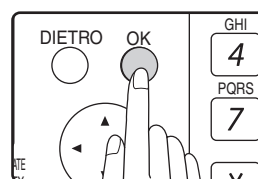

Si torna alla schermata di partenza e il formato dell'originale selezionato appare sul display originale.

### Selezione di un formato originale in POLLICI

### 4 Selezionare il formato originale tramite il tasto [▼] o [▲].

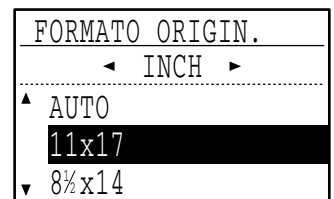
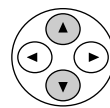

Per tornare alla selezione dei formati originali AB, premere [◀] e tornare al punto 2.

### 5 Premere il tasto [OK].



Si torna alla schermata di partenza e il formato dell'originale selezionato appare sul display originale.



Per annullare un'impostazione relativa al formato di scansione dell'originale in manuale, premere [CA]. Se non è possibile, selezionare il formato effettivo dell'originale, selezionare un formato più grande rispetto al formato effettivo. Qualora si selezionasse un formato più piccolo, parte dell'originale non sarà trasmessa.

# SELEZIONE DELLE IMPOSTAZIONI DI RISOLUZIONE ED ESPOSIZIONE

La risoluzione e l'esposizione possono essere regolate per adattarsi al formato ed alla nitidezza del testo sull'originale oppure ad un documento originale quale una foto. Per modificare le impostazioni, eseguire la procedura illustrata a seguire dopo aver selezionato la modalità fax e posizionato l'originale. (Consultare pagina 13)

## 1 Premere [RISOLUZIONE].

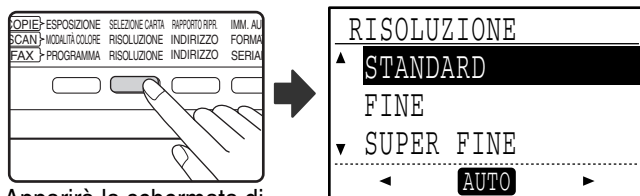

Apparirà la schermata di selezione della risoluzione.

## 2 Selezionare la risoluzione desiderata tramite il tasto [▼] o [▲].

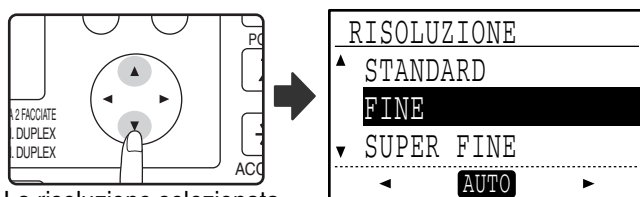

La risoluzione selezionata viene evidenziata.

<b>STANDARD</b>	Utilizzare questa impostazione per originali il cui testo è di dimensioni normali (come in questo manuale).
<b>FINE</b>	Utilizzare questa impostazione per originali con lettere piccole o disegni particolareggiati. L'originale verrà scansionato ad una risoluzione doppia rispetto a quella Standard.
<b>SUPER FINE</b>	Utilizzare questa impostazione per originali con disegni o schemi complessi. Questa impostazione consente di produrre un'immagine di qualità superiore a quella dell'impostazione Fine.
<b>ULTRA FINE</b>	Utilizzare questa impostazione per originali con disegni o schemi complessi. Questa impostazione fornisce la migliore qualità dell'immagine. Tuttavia, la trasmissione necessiterà di un tempo maggiore rispetto alle altre impostazioni.

<b>(FINE / MEZZOTONO) (S-FINE / MEZZOTONO) (U-FINE / MEZZOTONO)</b>	Se l'originale contiene una foto o gradazioni di colore (come un originale a colori), usare mezzotoni. Questa impostazione produce un'immagine più nitida rispetto a "FINE", "SUPER FINE" o "ULTRA FINE" usate singolarmente. Se è selezionata l'impostazione mezzotoni, la trasmissione impiegherà più tempo.
---	--

Per impostare l'esposizione, premere il tasto [◀] o [▶] e passare al punto 4.

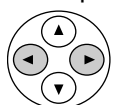

Premuto il tasto [◀] o [▶], il display esposizione passa da "AUTO" al display a 5 fasi.

## 3 Premere il tasto [OK].



Si torna alla schermata di partenza e la risoluzione selezionata appare sul display risoluzione.

## 4 Selezionare il formato esposizione tramite il tasto [◀] o [▶].

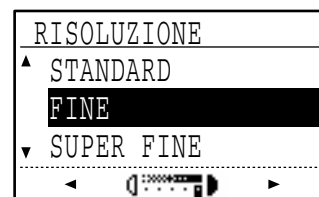
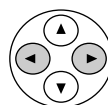

- Per scegliere un'impostazione chiara per un originale scuro, tipo un giornale, premere [◀] per spostare l'impostazione verso (◀).
- Per scegliere un'impostazione scura per un originale chiaro, quale un testo a matita o di colore chiaro, premere il tasto [▶] per spostare l'impostazione verso (▶).
- Quando l'impostazione dell'esposizione raggiunge il lato sinistro o quello destro, premendo il tasto [◀] o [▶] si modifica il display esposizione dal display a 5 fasi a quello "AUTO".

## 5 Premere il tasto [OK].











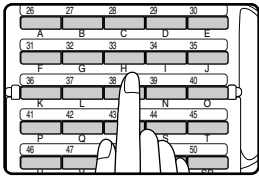

Si torna alla schermata di partenza e l'esposizione selezionata appare sul display esposizione.

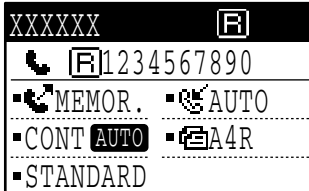
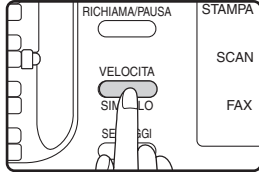
### Note

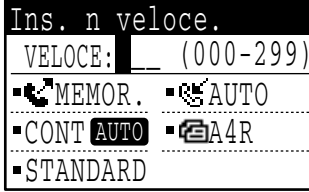
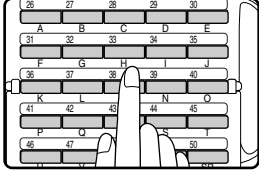
- L'impostazione della risoluzione predefinita è "STANDARD" e l'impostazione dell'esposizione predefinita è "AUTO". Le impostazioni predefinite di risoluzione e esposizione possono essere modificate nelle impostazioni di sistema. (Consultare "IMP.RISOL.CONT." a pagina 100.) Nell'utilizzare la lastra di esposizione per scansionare più pagine di un originale, l'impostazione dell'esposizione può essere modificata ad ogni cambio di pagina. Quando si utilizza l'SPF, non è possibile modificare le impostazioni di risoluzione e esposizione, una volta iniziata la scansione.
- Anche se si invia un fax utilizzando un'impostazione di risoluzione elevata come "FINE", "SUPER FINE" o "ULTRA FINE", alcune macchine fax riceventi possono stampare il fax ad una risoluzione inferiore.
- Per annullare una selezione di risoluzione o esposizione, premere il tasto [CA].

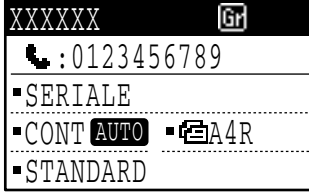
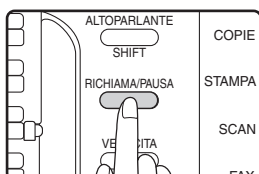
# COMODI METODI DI SELEZIONE (SELEZIONE AUTOMATICA)

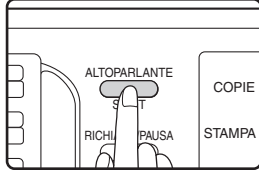
La funzione fax comprende una comoda funzione di selezione automatica (selezione rapida, selezione abbreviata e selezione di gruppo). Programmando i numeri utilizzati più frequentemente, è possibile chiamare e inviare fax a queste destinazioni per mezzo di una semplice operazione di selezione (pagina 20). Sono disponibili tre tipi di selezione automatica: Selezione rapida, selezione abbreviata e selezione di gruppo. Per la programmazione di numeri di selezione automatica, vedere pagina 62.

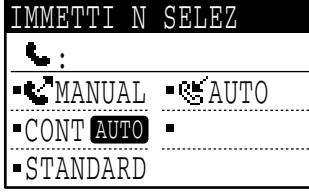
<ul style="list-style-type: none"> <li>• <b>Selezione rapida</b> Un numero memorizzato può essere selezionato semplicemente premendo un tasto di scelta rapida ([01] a [50]). Per ogni posizione, può essere programmato un nome di 36 caratteri (sono visualizzati fino a 12 caratteri). Quando si utilizza la trasmissione F-code, è possibile programmare anche un indirizzo secondario e un codice di accesso (Consultare pagina 48).</li> </ul>	   <p>Viene visualizzato il nome utente specificato.</p>
<ul style="list-style-type: none"> <li>• <b>Selezione abbreviata (300 stazioni)</b> Un numero memorizzato può essere selezionato premendo il tasto [VELOCITA], inserendo un numero di tre cifre (da 000 a 299) e premendo [INVIO] (Ⓢ). Per ogni destinazione può essere memorizzato un nome (36 caratteri al massimo). Quando si utilizza la trasmissione F-code, è possibile programmare anche un indirizzo secondario e un codice di accesso (Consultare pagina 48).</li> </ul>	   <p>Compare la schermata di immissione numero di selezione abbreviata.</p>
<ul style="list-style-type: none"> <li>• <b>Selezione di gruppo</b> Possono essere memorizzate più destinazioni di Selezione rapida e/o Selezione abbreviata in un tasto di scelta rapida per una Selezione di gruppo. Le destinazioni possono inoltre essere memorizzate per la Selezione di gruppo inserendo in numeri di fax con i tasti numerici. E' utile per comunicare con un gruppo di altre macchine fax.</li> </ul>	   <p>Vengono visualizzati i nomi dei gruppi programmati.</p>
<ul style="list-style-type: none"> <li>• <b>RISELEZIONE</b> La macchina memorizza l'ultimo numero di telefono o di fax composto. Questo numero può essere selezionato di nuovo premendo semplicemente [RICHIAMA] e poi il tasto [INVIO] (Ⓢ).             <ul style="list-style-type: none"> <li>• Se è stato premuto un tasto numerico durante la chiamata precedente, il tasto [RICHIAMA] può non essere in grado di selezionare il numero corretto.</li> <li>• La riselezione non è possibile per le destinazioni in trasmissione seriale (pagina 32), polling seriale (pagina 38), trasmissione differita (pagina 34), selezione di gruppo (pagina 20) o trasmissione F-code (pagina 55).</li> </ul> </li> </ul>	   <p>Viene visualizzato l'ultimo numero selezionato.</p>
<ul style="list-style-type: none"> <li>• <b>SELEZIONE CON MICROTELEFONO AGGANCIATO</b> Questa funzione consente di effettuare una selezione senza dover sollevare un telefono interno collegato alla macchina. Premere il tasto [ALTOPARLANTE], verificare la presenza di un tono di selezione, quindi effettuare la selezione.             <ul style="list-style-type: none"> <li>• Se qualcuno risponde, sollevare la cornetta del telefono interno per rispondere. (E' possibile parlare all'altra persona solo se un telefono interno è collegato alla macchina).</li> <li>• Quando si utilizza la selezione con microtelefono agganciato, i fax devono essere inviati manualmente. (Consultare pagina 24)</li> <li>• Non è possibile effettuare la selezione con microtelefono agganciato utilizzando un tasto di scelta rapida che comprende un indirizzo secondario e un codice di accesso o un tasto di selezione di gruppo.</li> </ul> </li> </ul>	  



- Possono essere memorizzati in totale 50 tasti di scelta rapida e di gruppo combinati e 300 numeri di selezione abbreviata.
- Le destinazioni memorizzate nei tasti di scelta rapida, di gruppo e di selezione abbreviata possono essere richiamate utilizzando un nome di ricerca inserito al momento della memorizzazione del tasto o della destinazione. (Consultare pagina 21)
- Per evitare di selezionare un numero errato e di inviare un fax ad un destinatario sbagliato, controllare attentamente il display messaggi mentre si memorizza il numero. E' inoltre possibile controllare i numeri memorizzati stampando le informazioni programmate dopo aver memorizzato il numero (Consultare pagina 81).

# 2

## OPERAZIONI FONDAMENTALI

Il presente capitolo descrive le procedure di base per l'invio e la ricezione di fax.

Esistono tre metodi fondamentali di trasmissione fax: trasmissione da memoria, trasmissione diretta e trasmissione manuale. Quando si utilizza la trasmissione da memoria, il documento viene memorizzato temporaneamente nella memoria prima di essere trasmesso. Quando si utilizza la trasmissione diretta o manuale, il documento viene trasmesso senza essere memorizzato nella memoria. L'impostazione di trasmissione predefinita può essere "TX DA MEMORIA" o "TX DIRETTA" utilizzando "MODO TRASMISS" (pagina 101) nelle impostazioni sistema. Per passare manualmente da "TX DA MEMORIA" a "TX DIRETTA" utilizzare il tasto [SETTAGGI COM]. (Consultare "Invio di un fax mediante trasmissione diretta" a pagina 23.)

Le seguenti spiegazioni presumono, in linea generale, che sia utilizzata la trasmissione da memoria.

# INVIO DI UN FAX

## PROCEDURA DI BASE PER L'INVIO DI FAX

### 1 Assicurarsi che l'unità sia in modalità fax.

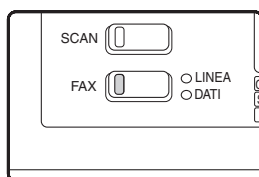

L'indicatore FAX è acceso quando la macchina è in modalità fax. Se l'indicatore non è acceso, premere il tasto [FAX]. Se il modo numero di conto è stato attivato per la funzione fax nelle impostazioni di sistema, appare

un messaggio che vi invita ad inserire il vostro numero di conto quando si passa alla modalità fax. Inserire il proprio numero di conto (5 cifre) mediante i tasti numerici.

(Consultare "CONTROLLO CONTI" a pagina 98.)

### 2 Posizionare l'originale/gli originali nel vassoio di alimentazione o sulla lastra di esposizione.

- Utilizzo SPF: pagina 13
- Uso della lastra di esposizione: pagina 13

Se utilizzate la lastra di esposizione per inviare più pagine, inserire per prima la prima pagina.



Non è possibile posizionare gli originali nell'SPF e sulla lastra di esposizione contemporaneamente ed inviarli in un'unica trasmissione fax.

### 3 Controllare il formato dell'originale. Se l'originale non ha un formato standard, o se il formato non è rilevato correttamente, premere il tasto [ORIGINALE].

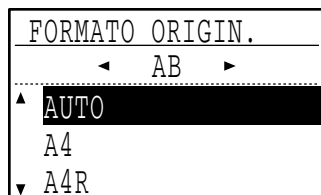
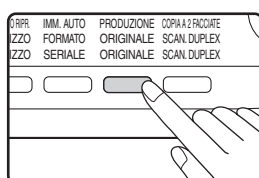

Quando il tasto [ORIGINALE] è premuto, compare la schermata selezione formato. Si veda "IMPOSTAZIONE MANUALE DEL FORMATO DI SCANSIONE" (pagina 14) per impostare il formato dell'originale.

### 4 Se necessario, regolare le impostazioni di risoluzione ed esposizione. (Consultare pagina 15)

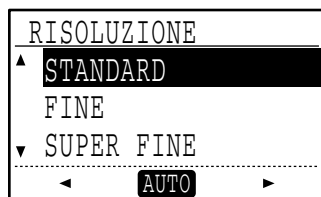
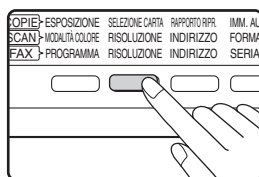

Per regolare le impostazioni di risoluzione ed esposizione, premere il tasto [RISOLUZIONE].

(Consultare "SELEZIONE DELLE IMPOSTAZIONI DI RISOLUZIONE ED ESPOSIZIONE" a pagina 15.)

### 5 Selezione del numero di fax.

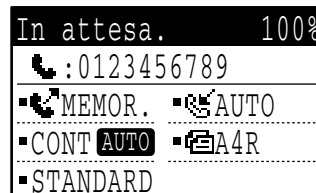
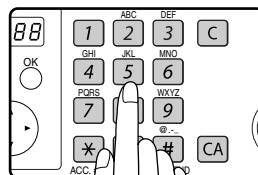

- Il numero composto appare nel display messaggi. Possono essere inserite fino a 50 cifre. Se si inserisce una cifra errata, premere il tasto [C] e digitare il numero corretto.
- Anche la rilesione e la selezione automatica possono essere utilizzate (pagine 16, 20).

## Utilizzo SPF

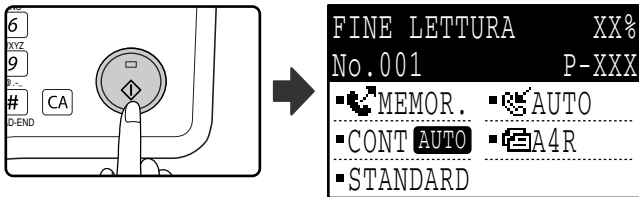
**6** Premere il tasto [INVIO] (Ⓢ).

- La scansione ha inizio.
- Se la linea è libera, l'apparecchio chiamerà la macchina ricevente e inizierà la trasmissione non appena viene scansionata la prima pagina. (Trasmissione invio rapido: pagina 25)
- Se è presente un lavoro memorizzato precedentemente o è in corso un lavoro oppure la linea è occupata, tutte le pagine del documento vengono scansionate in memoria e memorizzate come lavoro di trasmissione. (Questa modalità è chiamata trasmissione da memoria: la destinazione viene richiamata automaticamente e il documento viene trasmesso dopo il completamento dei lavori memorizzati in precedenza).

Se la scansione è completata normalmente, compare brevemente la seguente schermata e il display torna alla schermata di partenza.

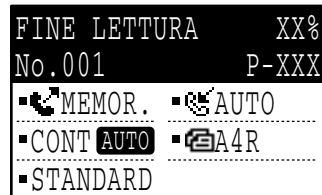

## Uso della lastra di esposizione

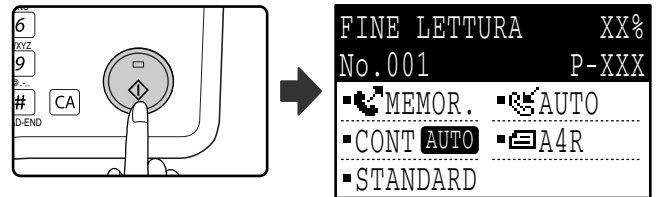
**6** Premere il tasto [INVIO] (Ⓢ).

La scansione ha inizio.

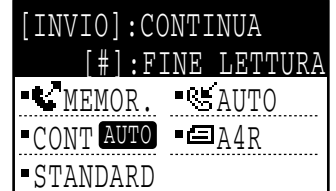
**7** Se si desidera scansionare un'altra pagina, sostituire le pagine e premere il tasto [INVIO] (Ⓢ).

- Ripetere questa sequenza fino a quando tutte le pagine sono state scansionate.
- E' possibile modificare le impostazioni di risoluzione ed esposizione come necessario, per ogni pagina 15.
- Se per un minuto non viene eseguita nessuna operazione (il tasto [INVIO] (Ⓢ) non viene premuto), la scansione termina automaticamente e il lavoro di trasmissione viene memorizzato. (Questa funzione può essere disattivata nelle impostazioni di sistema).

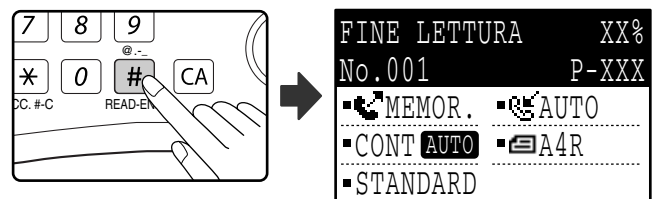
**8** Dopo aver scansionato l'ultima pagina, premere [FINE LETTURA] (#).

Aprire l'SPF e togliere l'originale. Tolto l'originale o effettuata un'operazione con i tasti, il display ritorna alla schermata di partenza. (La destinazione viene richiamata automaticamente ed il documento viene trasmesso dopo il completamento dei lavori memorizzati in precedenza).

**Per annullare la trasmissione**

- Per annullare la trasmissione mentre è visualizzato "LETTURA" o prima di premere il tasto [#] premere [C] o [CA]. Per annullare un lavoro di trasmissione già memorizzato, premere il tasto [STATO FAX] e annullare il lavoro come spiegato a pagina 26.
- Compare un numero di lavoro (3 cifre) sul display assieme a "FINE LETTURA" mentre viene effettuata la trasmissione da memoria. Se si è preso nota del numero dopo aver effettuato una trasmissione seriale, è possibile utilizzarlo per controllare i risultati della trasmissione nel rapporto di transazione o nel giornale.
- Se la macchina è spenta o si interrompe la corrente durante la scansione di un originale nell'SPF, la macchina si arresta e si verifica un inceppamento del documento originale. Dopo il ripristino della corrente, togliere l'originale come indicato nel paragrafo "ORIGINALE INCEPPATO NELL'SPF" del "Manuale di istruzioni (informazioni generali e copiatrice)".

## TRASMISSIONE CON SELEZIONE AUTOMATICA (SELEZIONE RAPIDA E SELEZIONE DI GRUPPO)

I numeri di fax possono essere composti dalla selezione automatica (selezione rapida e selezione di gruppo) e non è necessario premere in tasti numerici. Eseguire la procedura seguente per inviare un fax utilizzando un numero di selezione automatica. Per utilizzare un numero di selezione automatica, è necessario prima memorizzare il nome e il numero di fax della destinazione. Si veda pagina 16 per informazioni relative alla selezione automatica e pagina 62 per informazioni relative alla programmazione delle destinazioni della selezione automatica.

**1** Seguire i passi da 1 a 4 del paragrafo "PROCEDURA DI BASE PER L'INVIO DI FAX" (pagina 18).

**2** Premere il tasto di scelta rapida o il tasto di gruppo per la destinazione desiderata.

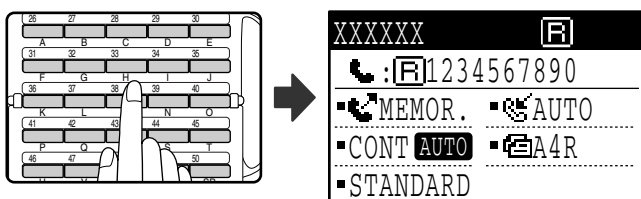

Il nome programmato per quella destinazione può essere visualizzato premendo il tasto di scelta rapida.

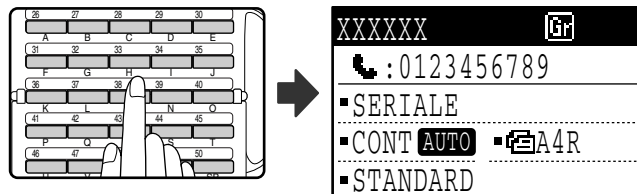

Il nome programmato per quel gruppo può essere visualizzato premendo il tasto di gruppo.

**3** Continuare dal punto 6 di "PROCEDURA DI BASE PER L'INVIO DI FAX" (pagina 19).

Se è stato posizionato un originale, la scansione dello stesso inizierà automaticamente senza bisogno di premere il tasto [INVIO] nel passo 6 di pagina 19.

## INVIO DI UN FAX CON LA SELEZIONE ABBREVIATA

Oltre alla selezione rapida ed alla selezione di gruppo, è possibile inviare un fax premendo [VELOCITA] e digitando il numero di selezione abbreviata a 3 cifre. Seguire i passi qui indicati per inviare un fax mediante selezione abbreviata. Il numero di selezione abbreviata a 3 cifre, quanto programmato, viene inserito con i tasti numerici. (Consultare "MEMORIZZARE, MODIFICARE E CANCELLARE I NUMERI DI SELEZIONE AUTOMATICA E DI PROGRAMMI" a pagina 62.)

**1** Seguire i passi da 1 a 4 del paragrafo "PROCEDURA DI BASE PER L'INVIO DI FAX" (pagina 18).

**2** Premere il tasto [VELOCITA].

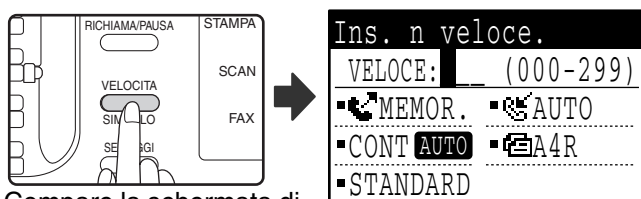

Compare la schermata di immissione numero di selezione abbreviata.

**3** Inserire il numero di selezione abbreviata a 3 cifre mediante i tasti numerici.

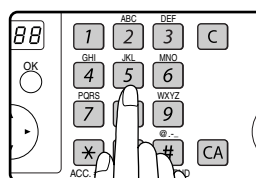

• Inserire il numero di selezione abbreviata a 3 cifre immesso al momento della programmazione del numero di selezione abbreviata. (Si veda punto 7 del paragrafo "Memorizzazione tasti di scelta rapida e numeri di selezione abbreviata" a pagina 63).

• Se si inserisce una cifra errata, premere il tasto [C] e digitare il numero corretto. Se si inserisce un numero a 3 cifre che non era stato programmato nell'apparecchio, premere [C] e poi inserire il numero corretto. Se non si conosce il numero di selezione abbreviata, stampare la "LISTA # VELOCI". (Consultare "STAMPARE LE LISTE DI DATI PROGRAMMATI, DELLE IMPOSTAZIONI E DELL'ATTIVITÀ DI COMUNICAZIONE" a pagina 81.)

**4** Continuare dal punto 6 di "PROCEDURA DI BASE PER L'INVIO DI FAX" (pagina 19).



**Note**

- Per annullare la trasmissione  
Per annullare la trasmissione mentre è visualizzato "LETTURA" o prima di premere il tasto [#] premere [C] o [CA]. Per annullare un lavoro di trasmissione già memorizzato, premere il tasto [STATO FAX] ed annullare il lavoro come spiegato a pagina 26.
- Compare un numero di lavoro (3 cifre) sul display assieme a "FINE LETTURA" mentre viene effettuata la trasmissione. Se si è preso nota del numero dopo aver effettuato un trasmissione seriale, è possibile utilizzarlo per controllare i risultati della trasmissione nel rapporto di transazione o nel giornale.

# RICERCA DESTINAZIONE PROGRAMMATA (UTILIZZANDO IL TASTO [INDIRIZZO]) Ricerca destinazione

Al momento della selezione, è possibile inserire delle lettere per ricercare una destinazione memorizzata in un tasto di scelta rapida, un numero di selezione abbreviata o un tasto di gruppo.

**1** Seguire i passi da 1 a 4 del paragrafo "PROCEDURA DI BASE PER L'INVIO DI FAX" (pagina 18).

**2** Premere il tasto [INDIRIZZO].

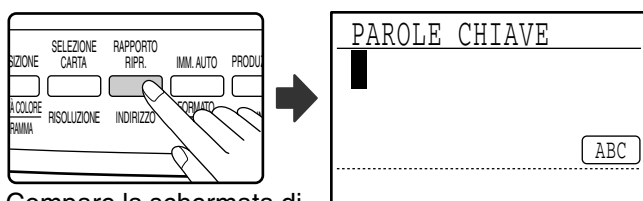

Compare la schermata di immissione della lettera di ricerca.

**3** Inserire le lettere di ricerca mediante i tasti di immissione lettera (indicazione pagina) (è inoltre possibile saltare l'immissione delle lettere di ricerca e passare direttamente al passo successivo per visualizzare la prima destinazione nella rubrica degli indirizzi).

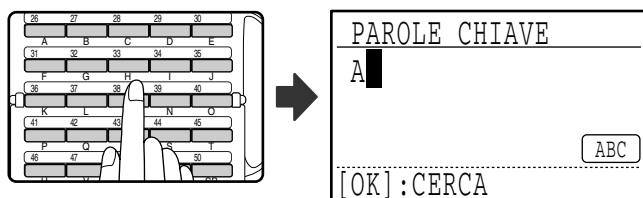

Possono essere inseriti fino a 10 dei seguenti tipi di caratteri.

Lettere maiuscole, lettere minuscole, numeri, caratteri speciali (si veda "IMMISSIONE DI CARATTERI" a pagina 82).

Inserire in numeri mediante i tasti numerici.

**4** Premere il tasto [OK].

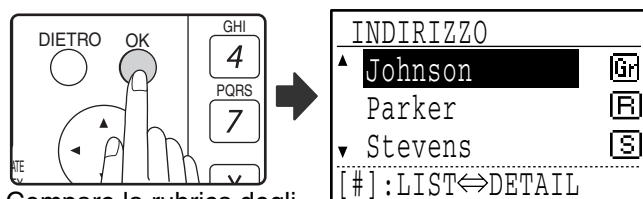

Compare la rubrica degli indirizzi.

**5** Selezionare la destinazione desiderata tramite il tasto [▼] or [▲] key.

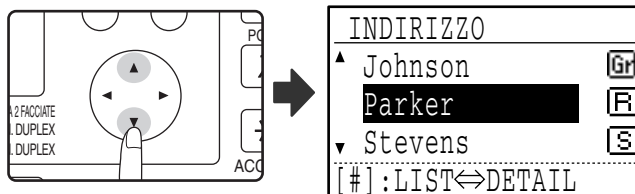

- I risultati della ricerca compaiono nel seguente ordine: lettere maiuscole, lettere minuscole, caratteri speciali e numeri.
- Se non compaiono tutte le lettere del nome della destinazione, premere il tasto [#] per visualizzare il nome completo. Premere ancora una volta il tasto [#] per tornare alla schermata originale.

**6** Premere il tasto [OK].



Viene immessa la destinazione selezionata.

**7** Continuare dal punto 6 di "PROCEDURA DI BASE PER L'INVIO DI FAX" (pagina 19).



**Per annullare la trasmissione**

Per annullare la trasmissione mentre è visualizzato "LETTURA" o prima di premere il tasto [#] premere [C] o [CA]. Per annullare un lavoro di trasmissione già memorizzato, premere il tasto [STATO FAX] e annullare il lavoro come spiegato a pagina 26.

- Compare un numero di lavoro (3 cifre) sul display assieme a "FINE LETTURA" mentre viene effettuata la trasmissione. Se si è preso nota del numero dopo aver effettuato un trasmissione seriale, è possibile utilizzarlo per controllare i risultati della trasmissione nel rapporto di transazione o nel giornale.

# INVIARE VIA FAX UN ORIGINALE A 2 FACCIATE

Eseguire la procedura seguente per trasmettere automaticamente entrambi i lati di un originale a 2 facciate. (Possibile solo nei modelli che hanno installato l'RSPF).



Non utilizzare originali che non abbiano un formato standard (A3, B4, A4, A4R, A5, 8-1/2" x 11", 8-1/2" x 11"R (11" x 17", 8-1/2" x 14", 8-1/2" x 11", 8-1/2" x 11"R, A4, A4R se la macchina utilizzata dimensioni della carta basate sui pollici)). In caso contrario, potrebbe verificarsi un errore di scansione o l'immagine potrebbe risultare tagliata.

## 1 Assicurarsi che l'unità sia in modalità fax.

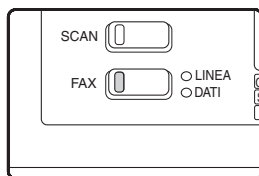

Quando la macchina è in modalità fax, l'indicatore del tasto [FAX] è acceso. Se l'indicatore non è acceso, premere il tasto [FAX]. Se il modo numero di conto è stato attivato per la funzione fax nelle

impostazioni di sistema, appare un messaggio che vi invita ad inserire il vostro numero di conto quando si passa alla modalità fax. Inserire il proprio numero di conto (cinque cifre) mediante i tasti numerici. (Consultare "CONTROLLO CONTI" a pagina 98.)

## 2 Posizionare l'originale nel vassoio alimentatore originali. (Consultare "USO DELL'SPF" a pagina 13.)

## 3 Controllare il formato dell'originale.

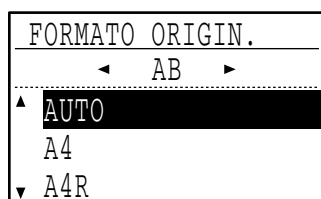
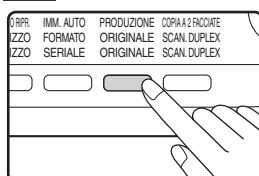

Quando il tasto [ORIGINALE] è premuto, compare la schermata selezione formato. Se il formato dell'originale non è stato rilevato correttamente, vedere "IMPOSTAZIONE MANUALE DEL FORMATO DI SCANSIONE" (pagina 14) ed impostare il formato dell'originale corretto.

## 4 Premere il tasto [SCANSIONE DUPLEX].

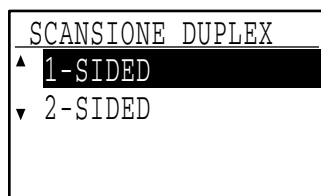
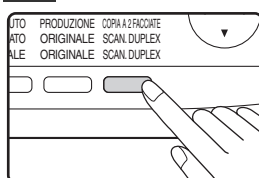

Appare la schermata di selezione della modalità a 2 facciate (duplex).

## 5 Selezionare "2-SIDED" con il tasto [▼] o [▲].

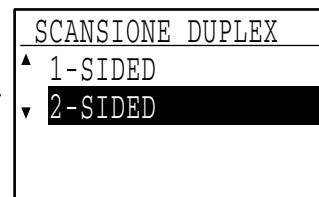
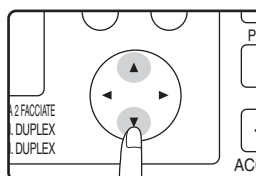

## 6 Premere il tasto [OK].



Compare la schermata selezione del tipo originale a 2 facciate.

## 7 Selezionare libro o blocco per il tipo di originale a 2 facciate mediante il tasto [▼] o [▲].

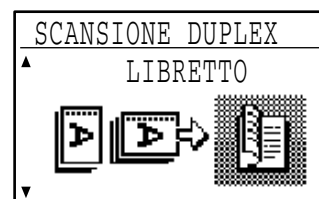
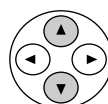

## 8 Premere il tasto [OK].

Si ritorna nella schermata di partenza e compare l'icona modalità scansione a 2 facciate (duplex).



- Libretti e blocchetti  
Gli originali fronte/frontera retro rilegati su un lato sono "libri", mentre gli originali a 2 facciate rilegati sul bordo superiore sono "blocchi".
- La scansione a 2 facciate (duplex) è annullata al completamento della trasmissione o quando viene premuto il tasto [CA].
- La scansione di originali a 2 facciate (duplex) è possibile solo se viene utilizzato l'RSPF. La scansione automatica di entrambi i lati di un originale non è possibile quando si utilizza la lastra di esposizione.
- La scansione automatica di entrambi i lati di un originale più lungo di A3 (11" x 17") non è possibile.
- L'immagine del retro dell'originale viene ruotata di 180°, se necessario, al momento della trasmissione e non è quindi necessario modificare l'orientamento del foglio nell'apparecchio ricevente.
- Per annullare la scansione fronte retro (duplex), selezionare "1-SIDED" nel passo 5 e premere il tasto [OK].
- Quando la scansione a 2 facciate (duplex) è attivata, non può essere attivata la scansione modo libro (pagina 43).

Libretto



Tabloid

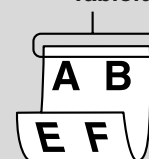

## Impostazioni di trasmissione (modalità trasmissione da memoria e modalità trasmissione diretta)

I tipi di trasmissione comprendono la trasmissione da memoria, quando l'originale è scansionato temporaneamente in memoria prima della trasmissione, e la trasmissione diretta, quando l'originale è trasmesso direttamente senza essere scansionato in memoria.

Esistono due tipi di trasmissione da memoria: "Memorizzazione di una trasmissione" (pagina 24), quando tutte le pagine del documento originale sono scansionate in memoria prima dell'inizio della trasmissione e "Selezione invio rapido" (pagina 25), quanto viene selezionata la destinazione dopo aver scansionato la prima pagina, mentre le restanti pagine vengono trasmesse mano a mano che sono scansionate.

Durante una trasmissione da memoria, può accadere che la memoria si riempia durante la scansione degli originali. (Consultare Se la memoria si riempie durante la trasmissione di un lavoro di trasmissione memorizzato a pagina 24 e Se la memoria si riempie durante una trasmissione invio rapido a pagina 25.) Il numero delle pagine che possono essere memorizzate varia a seconda del contenuto di ogni pagina, delle impostazioni di trasmissione e se è stata aggiunta della memoria.

Se vi sono troppe pagine e la trasmissione da memoria non è possibile, si può premere il tasto [SETTAGGI] per passare dalla modalità trasmissione da memoria alla modalità trasmissione diretta. Quando si utilizza la trasmissione diretta, la trasmissione inizia dopo il completamento del lavoro in corso e ciò consente di dare la priorità ad un lavoro di trasmissione. In quanto tale, la trasmissione diretta è un modo pratico di effettuare una trasmissione quando ci sono molti lavori di trasmissione memorizzati.

Per passare dalla trasmissione da memoria alla trasmissione diretta, consultare "Invio di un fax mediante trasmissione diretta".



Se la trasmissione è effettuata manualmente utilizzando un telefono interno collegato alla macchina o utilizzando la selezione con microtelefono agganciato, la trasmissione diretta viene selezionata automaticamente. (La trasmissione da memoria non è possibile).

2

### Invio di un fax mediante trasmissione diretta

**1** Seguire i passi da 1 a 4 del paragrafo "PROCEDURA DI BASE PER L'INVIO DI FAX" (pagina 18).

**2** Premere il tasto [SETTAGGI].

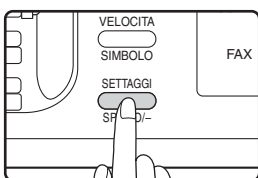

Compare la schermata impostazioni di comunicazione.



La schermata impostazioni di comunicazione può pure essere visualizzata anche dalla schermata selezione funzioni. Premere il tasto [FUNZIONE SPECIALE] per visualizzare la schermata di selezione funzione speciale, selezionare "SETTAGGI" con il tasto [▼] o [▲] e premere il tasto [OK].

**3** Selezionare "TX" con il tasto [▼] o [▲].

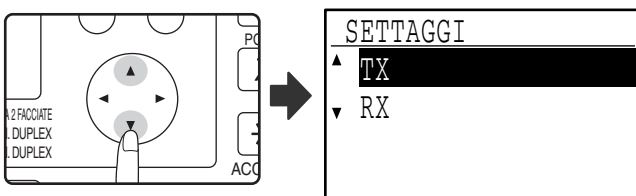

**4** Premere il tasto [OK].



**5** Selezionare "TX DIRETTA" con il tasto [▼] o [▲].

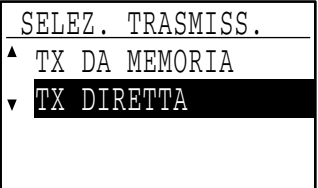
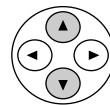

**6** Premere il tasto [OK].



**7** Selezione del numero di fax.

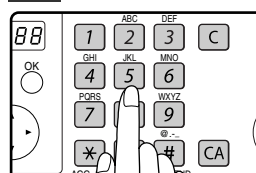

La selezione di gruppo non può essere utilizzata.

## 8 Premere il tasto [INVIO].

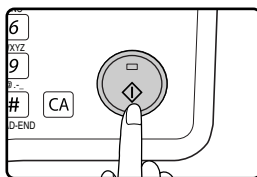

Quando si utilizza la lastra di esposizione, non è possibile trasmettere più pagine originali in una sola trasmissione.



- Per tornare dalla "Trasmissione diretta" alla "Trasmissione da memoria", selezionare "TX DA MEMORIA" nel passo 5.
- Per annullare una trasmissione diretta, premere il tasto [C].

**Invio di un fax mediante trasmissione manuale (utilizzando il tasto [ALTOPARLANTE]).**

## 1 Seguire i passi da 1 a 4 del paragrafo "PROCEDURA DI BASE PER L'INVIO DI FAX" (pagina 18).

## 2 Premere il tasto [ALTOPARLANTE].

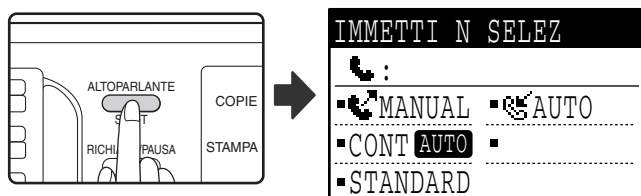

Premuto il tasto, compare brevemente un messaggio relativo alla regolazione del volume seguito dalla schermata di inserimento selezione. E' possibile regolare il volume dell'altoparlante (alto, medio o basso) premendo il tasto [▼] o [▲]. Si noti che questa operazione non modifica le impostazioni del volume nelle impostazioni sistema. Quando il tasto [ALTOPARLANTE] viene utilizzato per la selezione, si ode uno squillo provenire dall'altoparlante che si trova sul fianco sinistro della macchina (verso la parte posteriore).

## 3 Seguire i passi 7 e 8 del paragrafo Invio di un fax mediante trasmissione diretta (pag. da 23 a 24).



- Per annullare la selezione con il tasto [ALTOPARLANTE] qualora si desideri ricomporre il numero o se la trasmissione è stata interrotta, premere nuovamente il tasto [ALTOPARLANTE].
- Siccome l'originale non viene memorizzato in memoria quando si utilizza una trasmissione diretta o una trasmissione manuale, le seguenti funzioni non sono disponibili. Trasmissione seriale (pagina 32), trasmissione differita (pagina 34), trasmissione seriale rilanciata F-code (pagina 59), rifelezione (pagina 102), rotazione immagine (pagina 100), scansione fronte/retro (duplex), il modo libro e altre funzioni.
- Quando si invia un fax mediante trasmissione diretta o trasmissione manuale, l'invio avviene dopo che è stato stabilito il collegamento con l'apparecchio ricevente.

## Memorizzazione di lavori di trasmissione (trasmissione da memoria)

Quando la linea è occupata, il lavoro di trasmissione viene temporaneamente memorizzato. Completati il lavoro attuale e quelli precedentemente memorizzati, la trasmissione inizia automaticamente. (Questa modalità è chiamata trasmissione da memoria). Ciò significa che i lavori di trasmissione possono essere memorizzati effettuando un'operazione di trasmissione mentre la macchina è occupata in un'altra operazione di trasmissione/ricezione. La memoria può contenere fino a 50 lavori contemporaneamente. Dopo la trasmissione, i dati del documento scansionato vengono eliminati dalla memoria. E' possibile controllare i lavori di trasmissione memorizzati consultando la schermata relativa allo stato dei lavori del fax. (Pagina 27) Si noti che, a seconda del numero di pagine memorizzate in memoria e delle impostazioni di trasmissione, può non essere possibile memorizzare 50 lavori.

- La procedura di memorizzazione di un lavoro di trasmissione è uguale a quella descritta nel paragrafo "PROCEDURA DI BASE PER L'INVIO DI FAX" a pagina 18.
- Se il tasto [INVIO] non è stato premuto (⊗), è possibile annullare un lavoro di trasmissione premendo il tasto [C].
- Se il tasto [INVIO] è già stato premuto (⊗), vedere "Annullare un lavoro di trasmissione memorizzato" (pagina 27). Se, dopo aver premuto il tasto [INVIO] (⊗), la scansione del documento originale è ancora in corso, è possibile premere il tasto [C] per annullare la trasmissione.
- Qualora si memorizzi un lavoro di trasmissione nel modo trasmissione diretta, non sarà possibile memorizzare ulteriori lavori di trasmissione.

Dopo la trasmissione, i dati del documento scansionato vengono eliminati dalla memoria. E' possibile controllare i lavori di trasmissione memorizzati consultando la schermata relativa allo stato dei lavori del fax. (Consultare pagina 27)

### Se la memoria si riempie durante la trasmissione di un lavoro di trasmissione memorizzato

Se la memoria si riempie durante la scansione della prima pagina di un documento, il lavoro di trasmissione viene annullato automaticamente.

Se la memoria si riempie durante la scansione della seconda pagina o di una pagina successiva, la scansione si interrompe. In questo caso, è possibile premere [C] per annullare la trasmissione o [OK] per trasmettere solo le pagine che sono state scansionate completamente.

## Invio rapido

Quando si utilizza l'SPF per inviare un documento di più pagine e non ci sono lavori precedentemente memorizzati in attesa o in corso (e la linea non è occupata), la macchina compone il numero dopo aver scansionato la prima pagina ed inizia a trasmettere le pagine scansionate durante la scansione delle restanti pagine. Questo metodo di trasmissione è chiamato Invio rapido. Durante una trasmissione invio rapido, sul display messaggi compare "LETTURA" – "SELEZIONE" – "COM." - "TRASSMISS." in questo ordine, fino al completamento della scansione delle restanti pagine. Quando tutte le pagine sono scansionate, compare "FINE LETTURA" prima del messaggio riportato qui sopra.

Se l'apparecchio ricevente è occupato, la trasmissione invio rapido diventa un lavoro di trasmissione memorizzato (trasmissione da memoria). (Consultare "Memorizzazione di lavori di trasmissione (trasmissione da memoria)" a pagina 24.)

### Se la memoria si riempie durante una trasmissione invio rapido

Se la memoria si riempie durante la scansione della prima pagina di un documento, il lavoro di trasmissione viene annullato automaticamente. Se la memoria si riempie durante la scansione della seconda pagina o di una pagina successiva, le pagine scansionate completamente saranno trasmesse.



L'unità è inizialmente impostata (impostazione predefinita) per eseguire la trasmissione Invio rapido. Eventualmente, è possibile disattivare questa funzione nelle impostazioni di sistema. (Consultare "TX RAPID.ON LINE" a pagina 101.) Quando si trasmette un documento originale utilizzando i metodi seguenti, il lavoro sarà memorizzato. (La trasmissione invio rapido non sarà effettuata).

- Trasmissione di un fax dalla lastra di esposizione.
- Trasmissione seriale (pagina 32)
- Trasmissione differita (pagina 34)
- Trasmissione F-code (pagina 48, Capitolo 4)

2

## Se il ricevente è occupato

Se la linea dell'apparecchio ricevente è occupata, la trasmissione è annullata temporaneamente e l'apparecchio ritenta automaticamente la trasmissione dopo un breve intervallo. (Vengono effettuati due tentativi ad un intervallo di 3 minuti.\* 1)

Se non si desidera che la macchina ritenti la trasmissione, premere il tasto [STATO FAX] e annullare il lavoro. (Consultare pagina 27)

È possibile modificare le impostazioni nelle impostazioni di sistema. (Consultare "IMPOST.RICHIAM. (OCCUPATO)" a pagina 102.)

## Se si verifica un errore di trasmissione

Se si verifica un errore di trasmissione che impedisce la trasmissione o l'apparecchio ricevente non risponde alla chiamata entro 45 secondi \* 2, la trasmissione viene interrotta e la macchina ritenta automaticamente successivamente. Un tentativo viene effettuato nell'intervallo di 1 minuto \* 2 Se non si desidera che la macchina ritenti la trasmissione, premere [STATO FAX] per annullare il lavoro. (Pagina 27) La macchina supporta la modalità di correzione degli errori (ECM) ed è impostata per rinviare automaticamente le parti del fax che risultano distorte a causa di disturbi nella linea.

\*2 È possibile modificare le impostazioni nelle impostazioni di sistema. (Si veda "SQUILLO TIMEOUT IN TX AUTO" (pagina 103) e "IMP. RICH. (ERR.)" (pagina 102)).

## Rotazione dell'immagine

L'impostazione predefinita dell'apparecchio prevede la rotazione di un documento verticale (☐) di 90 ° in modo che venga orientato orizzontalmente (☐) prima della trasmissione (gli originali in formato A4 (8-1/2" x 11") vengono ruotati in formato A4R (8-1/2" x 11"R), mentre gli originali in formato A5R vengono ruotati in formato A5). Gli originali A4R (8-1/2" x 11"R) e A5 non vengono ruotati. Se si preferisce, è possibile disattivare la funzione di rotazione nelle impostazioni sistema, come indicato al paragrafo "ROTAZIONE TX" (pagina 100).



Posizionare gli originali in formato A5 così che siano orientati verticalmente (☐). Se sono orientati orizzontalmente (☐) orientamento A5R), premere il tasto [ORIGINALE] e precisare il formato dell'originale corretto (selezionare "A5R") (Si veda paragrafo "IMPOSTAZIONE MANUALE DEL FORMATO DI SCANSIONE" a pagina 14).

# ANNULLAMENTO DI UNA TRASMISSIONE FAX

Per annullare una trasmissione in corso o un lavoro di trasmissione memorizzato, eseguire la procedura seguente. Una trasmissione in corso o un lavoro di trasmissione memorizzato si cancellano a partire dalla schermata relativa allo stato del fax. (La stampa di un fax ricevuto non può essere annullata).



Per annullare una trasmissione durante la scansione di un originale (sul display messaggi compare "LETTURA") o prima che sia premuto il [FINE]tasto [FINE LETTURA] ([FINE]) in caso di scansione di un documento originale dalla lastra di esposizione, è possibile premere il tasto [C] o [CA].

## Annullamento di una trasmissione fax

### 1 Premere il tasto [STATO FAX].

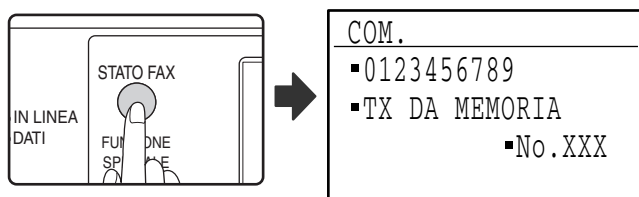

- Quando una trasmissione è in corso, viene visualizzato il lavoro trasmesso.
- Se il lavoro trasmesso non è quello che si desidera annullare, è possibile che il lavoro da annullare sia un lavoro memorizzato, in attesa di essere trasmesso. Premere il tasto [DIETRO] per visualizzare la schermata di selezione dello stato del fax e seguire la procedura indicata in "Annullare un lavoro di trasmissione memorizzato" a pagina 27 per annullare il lavoro.



Quando non è in corso alcuna trasmissione, compare la seguente schermata di selezione dello stato del fax.

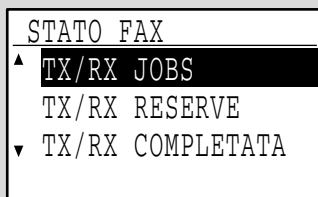

### 2 Premere il tasto [C].

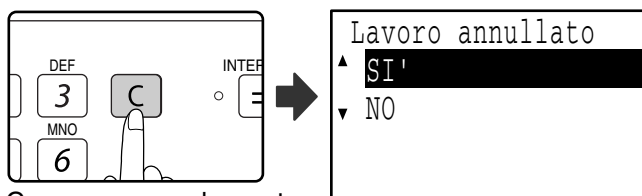

Compare una schermata che chiede di confermare l'annullamento della trasmissione.

### 3 Premere il tasto [OK].



La trasmissione è annullata.



- Se non si desidera annullare la trasmissione, premere il tasto [▼] nella schermata del passo 2, scegliere "NO" e premere [OK].
- E' possibile controllare nel Giornale le operazioni annullate. Nella colonna "TIPO/NOTE" del Giornale compare "ANNULLA". Ulteriori informazioni sul display durante la trasmissione

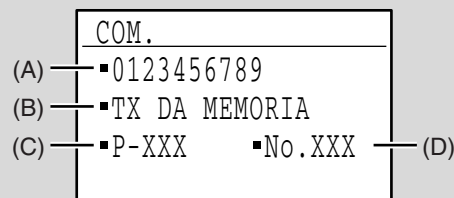

- (A) Nome destinazione  
Il nome della destinazione appare se programmato.
- (B) Nome metodo di trasmissione  
Nel caso di una trasmissione differita, compare l'icona del timer "⌚" all'inizio del nome del metodo di trasmissione.
- (C) Numero di pagine attualmente trasmesse  
Compare durante la trasmissione.
- (D) Numero documento  
Compare il numero di documento attribuito al momento della scansione nella modalità di trasmissione da memoria.

## Annullare un lavoro di trasmissione memorizzato

Se non si desidera annullare un lavoro di trasmissione memorizzato ma solo controllarne lo stato, premere [INDIETRO] invece di [C] nel passaggio 4 per uscire.

### 1 Premere il tasto [STATO FAX].

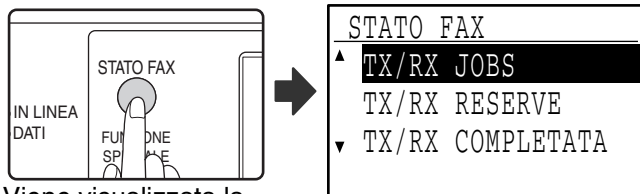

Viene visualizzata la schermata dello stato dei lavori fax.



Quando una trasmissione è in corso, viene visualizzato il lavoro trasmesso. Premere [INDIETRO] per visualizzare la schermata di selezione dello stato del fax.

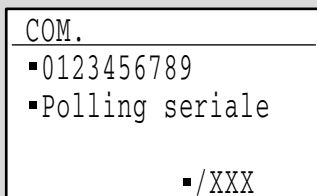

### 2 Selezionare "PRENOTA TX/RX" con il tasto [▼] o [▲].

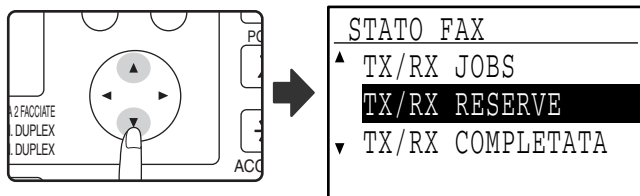

### 3 Premere il tasto [OK].

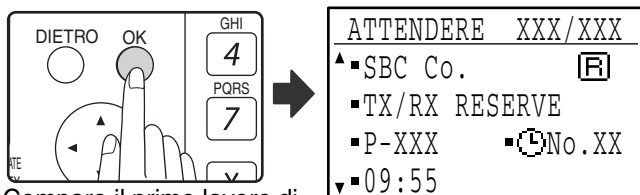

Compare il primo lavoro di trasmissione memorizzato.

Premere il tasto [▼] o [▲] fino a quando compare il lavoro di trasmissione che si desidera annullare.

### 4 Premere il tasto [C].

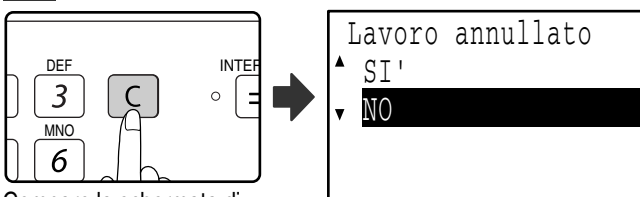

Compare la schermata di conferma dell'annullamento della trasmissione.

### 5 Selezionare "SI" con il tasto [▼] o [▲].

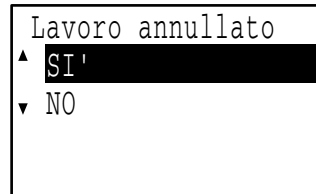
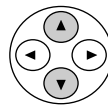

### 6 Premere il tasto [OK].



Il lavoro di trasmissione selezionato viene annullato.

2

Se si desidera annullare un altro lavoro di trasmissione, ripetere i punti da 1 a 6.



E' possibile verificare nel Giornale le operazioni di rifelezione annullate. Nella colonna "TIPO/NOTE" del Giornale compare "ANNULLA".

Contenuto della schermata dei lavori memorizzati (schermata del punto 3)

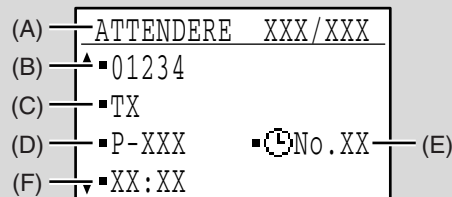

- (A) Stato attuale  
A fianco dei lavori di trasmissione memorizzati e dei lavori di trasmissione differita, compare "ATTENDERE". A fianco delle operazioni di richiamata compare "RICHIAMATA".
- (B) Destinazione  
Il nome della destinazione appare se programmato.
- (C) Nome metodo di trasmissione  
Nel caso di una trasmissione differita, compare l'icona del timer "⌚" all'inizio del nome del metodo di trasmissione.
- (D) Numero di pagine memorizzate  
Nel caso di un lavoro di trasmissione memorizzato, compare il numero di documento assegnato al momento della scansione.
- (E) Nel caso di una trasmissione differita, compare il numero del relativo lavoro.
- (F) Nel caso di una trasmissione differita, compare il numero del relativo lavoro. Per un lavoro di trasmissione memorizzato, compare l'informazione "PREPAR.".

Stato dei lavori completati  
Per controllare lo stato delle operazioni completate, selezionare "TX/RX COMPLETATA" nel passo 2 e premere [OK] nel passo 3.

# RICEZIONE DI FAX

Quando un altro apparecchio fax invia un fax alla vostra macchina, questa squilla\*, riceve automaticamente il fax ed inizia la stampa. (Questa operazione è denominata ricezione automatica).

Se non desiderate che i fax in arrivo siano stampati immediatamente, utilizzare la funzione stampa in attesa per tenere in memoria i fax ricevuti e stamparli quando lo si desidera (saranno stampati tutti i fax ricevuti). Per attivare questa funzione e stampare i fax ricevuti, vedere il paragrafo "FUNZIONE STAMPA FAX IN ATTESA" a pagina 30.



- È possibile memorizzare un lavoro di trasmissione durante la ricezione di un fax. (Consultare "Memorizzazione di lavori di trasmissione (trasmissione da memoria)" a pagina 24.)
- Per stampare i fax ricevuti su entrambi i lati del foglio, attivare RICEZ. RICEZ.DUPLEX " (pagina 105) nelle impostazioni sistema.
- Se alla macchina non è collegato alcun apparecchio telefonico interno, utilizzare la ricezione automatica.
- Per ricevere i fax, la carta deve essere presente nel vassoio. Si veda "CARICAMENTO CARTA" nel "Manuale di istruzioni (informazioni generali e copiatrice) per caricare la carta corretta. I fax in arrivo saranno automaticamente adattati all'orientamento della carta disponibile per la stampa; non è pertanto necessario caricare sia la carta orientata orizzontalmente (☐) sia quella orientata verticalmente (≡). Tuttavia, quando si riceve un fax avente un formato inferiore ad A4 (8-1/2" x 11"), il formato della carta utilizzato per stampare il fax sarà diverso a seconda dell'orientamento (orizzontale o verticale) del documento originale nell'apparecchio trasmittente.

## RICEZIONE DI UN FAX

### 1 La suoneria dell'unità squilla\* e la ricezione viene avviata automaticamente.

L'indicatore LINEA si accende.

#### \*Numero di squilli

L'unità è stata impostata per squillare due volte prima di avviare la ricezione automatica. È possibile modificare il numero degli squilli da 0 a 9 nelle impostazioni sistema. (Consultare "N. SQUILLI IN RX" a pagina 104.)

Se il numero di squilli è impostato a 0, l'unità riceve i fax senza emettere alcun suono.

### 2 La ricezione termina.

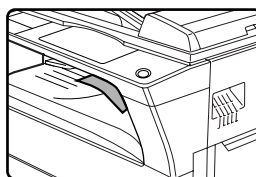

- Al termine della ricezione, la macchina emette un segnale acustico (bip).
- Quando è installato il vassoio separatore dei lavori opzionale, i fax ricevuti vengono depositati sul separatore.



Il vassoio separatore dei lavori è dotato di un sensore di rilevamento di vassoio pieno. Quando 100 fogli circa si accumulano su un vassoio, compare un messaggio sul display e la stampa dei fax si interrompe. Se ciò succede, togliere i fogli. La stampa riprenderà momentaneamente.

## Stampa anticipata dei dati ricevuti

Se non è possibile stampare un fax perché la macchina ha terminato la carta adatta e viene ricevuto successivamente un fax che invece può essere stampato, il fax ricevuto dopo sarà stampato prima del fax che non può essere stampato.

Ciò avviene anche quando ci sono diversi fax in memoria che non possono essere stampati.

Questa funzione può essere disattivata nelle impostazioni sistema. (Consultare "OUTPUT ANTICIP." a pagina 106.)

## Ricezione fax riservati F-code

Quando un fax viene ricevuto in modalità riservata F-code, compare un'icona (☒) sulla schermata di partenza del modo fax (display messaggi (1) a pagina 10). L'icona appare anche di fronte alla finestra nella schermata nome finestra riservata F-code sul display. (Passo 6 a pagina 57) Stampare il fax ricevuto come illustrato nel paragrafo "STAMPA DI UN DOCUMENTO RICEVUTO IN UNA CASELLA DI MEMORIA CONFIDENZIALE F-CODE" (pagina 57).

## Se non è possibile stampare i dati ricevuti

Se l'unità esaurisce la carta o il toner o si verifica un inceppamento della carta o se la macchina è in fase di stampa o di copia, i fax ricevuti vengono salvati in memoria finché non sarà possibile stamparli. I fax ricevuti sono stampati automaticamente non appena la stampa è possibile. Quando i fax ricevuti sono tenuti in memoria, l'indicatore DATI in alto a destra sul tasto [FAX] lampeggia. È possibile utilizzare anche la funzione inoltro per stampare i fax ricevuti su un altro apparecchio fax. (Si veda "FUNZIONE INOLTRO" a pagina 46).



Per ricevere i fax, la carta deve essere presente nel vassoio. Caricare la carta corretta come spiegato nel paragrafo "CARICAMENTO CARTA" nel "Manuale di istruzioni (informazioni generali e copiatrice). La differenza tra la carta A4 e A4R (8-1/2" x 11" e 8-1/2" x 11"R) orientata verticalmente e orizzontalmente viene regolata automaticamente al momento della ricezione; non è quindi necessario caricare la carta in entrambi gli orientamenti. Tuttavia, quando si riceve un fax avente un formato inferiore ad A4 (8-1/2" x 11"), il formato della carta utilizzato per stampare il fax sarà diverso a seconda dell'orientamento (orizzontale o verticale) del documento originale nell'apparecchio trasmittente.

- Se si desidera utilizzare carta di formato A5 (5-1/2" x 8-1/2") per ricevere i fax, caricare la carta formato A5 (5-1/2" x 8-1/2") nel vassoio 1 della macchina ed impostare il formato carta A5 (5-1/2" x 8-1/2"). Solo il vassoio 1 può essere impostato per il formato A5 (5-1/2" x 8-1/2").

- Se ricevete un fax di dimensioni maggiori rispetto alla carta caricata, le impostazioni sistema ricorrono a "DATI RICEVUTI CONDIZ. STAMPA" a pagina 104 per stamparlo nel seguente modo:

Se è stata impostata la modalità "RIDUZIONE", l'immagine viene ridotta automaticamente prima di essere stampata.\*1

Se è stata impostata la modalità "DIVISIONE", l'immagine viene divisa su più fogli di carta sui quali viene stampata nel formato reale.\*1

Se è stata impostata la modalità "FORMATO ATTUALE", l'immagine viene stampata nel formato reale senza essere divisa.\*2

\*1 Se la carta caricata è in formato B5 o inferiore, l'immagine ricevuta può non essere stampata, a seconda della larghezza e della lunghezza dei dati dell'immagine.

\*2 L'immagine ricevuta non sarà stampata fino a quando non viene caricata carta più grande rispetto al formato reale.

- In modalità fax, non è possibile stampare sui formati 11" x 17", 8-1/2" x 14", 5-1/2" x 8-1/2". (Tra i formati in POLLICI, possono essere utilizzati per la stampa solo i formati 8-1/2" x 11" e 8-1/2" x 11"R). (Se l'apparecchio utilizza formati carta basati sui pollici, i formati A3, B4, B5, B5R e A5 non possono essere utilizzati in modalità fax. (Tra i formati AB, possono essere utilizzati per la stampa solo i formati A4 e A4R).)

- Se la carta si esaurisce durante la stampa di un fax, la stampa continuerà automaticamente sulla carta presente in un altro vassoio con il formato più simile.

- Se si modifica il formato della carta caricata in un vassoio, modificare anche le impostazioni del formato della carta del vassoio.

- I fax non vengono stampati correttamente se le dimensioni effettive della carta sono diverse dalle impostazioni del formato carta. Accertarsi che il formato della carta impostato per il vassoio sia lo stesso del formato della carta effettivamente caricata in quel vassoio. Ad esempio, se si riceve un formato A3 (11" x 17") mentre il formato della carta caricata nel vassoio è B4 (8-1/2" x 14") e il formato impostato per quel vassoio è A3 (11" x 17"), il fax sarà stampato su carta B4 (8-1/2" x 14") e parte dell'immagine può risultare tagliata. Se la carta caricata nel vassoio è più grande delle impostazioni del formato della carta, sarà utilizzata la carta più grande del formato fax riconosciuto. (Comparirà un messaggio che vi chiederà di controllare il formato della carta nel vassoio).

- I fax ricevuti non possono essere stampati sulla carta inserita nel vassoio bypass.

## FUNZIONE STAMPA FAX IN ATTESA

Solitamente, i fax vengono stampati non appena sono ricevuti.

Questa funzione viene utilizzata per tenere in memoria i fax ricevuti invece di stamparli al momento della ricezione. I fax tenuti in memoria vengono stampati manualmente tutti assieme.

### Impostazioni richieste per l'attesa stampa fax

Se viene ricevuto un fax quando è attivata la modalità di spegnimento automatico ("ACCENSIONE E SPEGNIMENTO" nel Manuale di istruzioni (informazioni generali e copiatrice)), la macchina torna al funzionamento normale per stampare il fax. Per questa ragione, se i fax vengono ricevuti ad intervalli regolari, lo spegnimento automatico si attiva e si disattiva ripetutamente e si risparmierà meno energia.

Se si desidera massimizzare il vantaggio dello spegnimento automatico di notte e in altri periodi quando la stampa dei fax ricevuti non è immediatamente necessaria, attivare la funzione di stampa in attesa. Quando la funzione stampa in attesa è attivata, la ricezione dei fax quando è attivato lo spegnimento automatico non provoca la disattivazione dello spegnimento automatico.

Si raccomanda di attivare e disattivare la funzione stampa in attesa a seconda delle esigenze di utilizzo; ad esempio, attivare la funzione stampa in attesa di notte e disattivarla di giorno.



- Quando la funzione stampa in attesa è attivata e i fax ricevuti sono in memoria, l'indicatore DATI sopra il tasto [FAX] sul pannello operativo lampeggia e un messaggio compare sul display. (Quando i fax ricevuti vengono stampati, l'indicatore smette di lampeggiare e il messaggio non compare più).
- Se la memoria libera residua raggiunge lo 0%, la ricezione fax non sarà più possibile. Per questa ragione, è importante accertarsi costantemente che ci sia sufficiente memoria residua e stampare spesso i fax ricevuti. La percentuale della memoria libera residua compare nella schermata di partenza della modalità fax. (Consultare pagina 10)

### Attivazione funzione stampa in attesa



Se la funzione stampa fax in attesa è vietata come indicato nel paragrafo "FAX DISABILITATO ATTESA STAMPA" (pagina 100) nelle impostazioni sistema, non sarà possibile attivarla.

#### 1 Nella modalità fax, premere il tasto [FUNZIONE SPECIALE].

Iniziare la procedura seguente a partire dalla schermata di partenza della modalità fax.

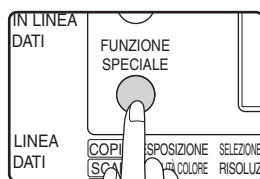

Premere il tasto [FUNZIONE SPECIALE] per visualizzare il menù funzione speciale. (Per selezionare il modo fax, vedere il punto 1 alla pagina 18).

#### 2 Selezionare "ATTESA STAMP. FAX" con il tasto [▼] o [▲].

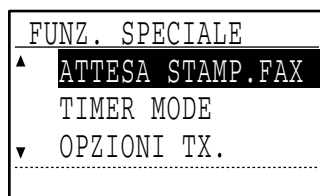
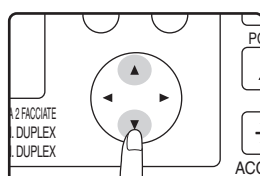

#### 3 Premere il tasto [OK].



#### 4 Selezionare "PROGRAMMAZIONE" con il tasto [▼] o [▲].

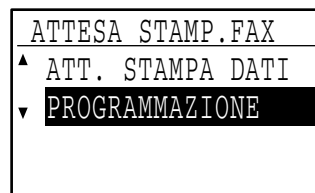
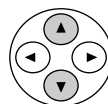

#### 5 Premere il tasto [OK].

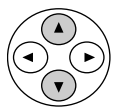

**6** Selezionare "ON" con il tasto [▼] o [▲].

Per disattivare la funzione attesa stampa fax, selezionare "OFF".

**7** Premere il tasto [OK].

## Stampa dei fax ricevuti e memorizzati

Per stampare i fax ricevuti e memorizzati quando la funzione attesa stampa fax è attivata, seguire le istruzioni qui riportate:

**1** Nella modalità fax, premere il tasto [FUNZIONE SPECIALE].

Iniziare la procedura seguente a partire dalla schermata di partenza della modalità fax.

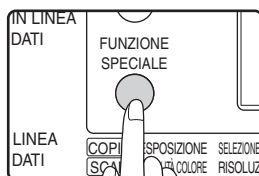

Premere il tasto [FUNZIONE SPECIALE] per visualizzare il menù funzione speciale.

(Per selezionare il modo fax, vedere il punto 1 alla pagina 18).

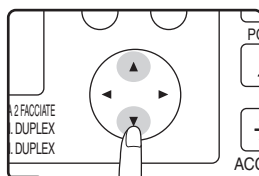
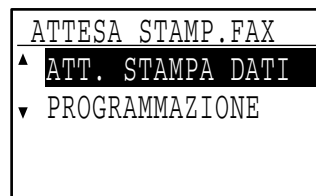
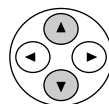
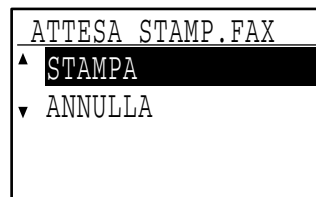
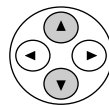
**2** Selezionare "ATTESA STAMP. FAX" con il tasto [▼] o [▲].**3** Premere il tasto [OK].**4** Selezionare "ATT. STAMPA DATI" con il tasto [▼] o [▲].**5** Premere il tasto [OK].**6** Selezionare "STAMPA" con il tasto [▼] o [▲].**7** Premere il tasto [OK].

Il presente capitolo illustra le opzioni avanzate pensate per scopi e circostanze specifiche. Vi suggeriamo di leggere i capitoli che vi interessano maggiormente.

## INVIO DELLO STESSO DOCUMENTO A PIÙ DESTINAZIONI IN UN'OPERAZIONE UNICA (TRASMISSIONE SERIALE)

Questa funzione viene utilizzata per inviare un fax a più destinazioni eseguendo un'unica operazione. Il documento originale da trasmettere viene scansionato in memoria e successivamente trasmesso alle destinazioni selezionate. Questa funzione è utile, ad esempio, per distribuire una relazione alle filiali della società. È possibile selezionare fino a 200 destinazioni. Una volta completata la trasmissione verso tutte le destinazioni, il documento viene cancellato automaticamente dalla memoria.



- Se la trasmissione seriale viene utilizzata spesso per l'invio di documenti allo stesso gruppo di destinazioni, è utile programmare tali destinazioni in un tasto di gruppo. La selezione di gruppo è una funzione di selezione automatica grazie alla quale più destinazioni (tasti di scelta rapida, numeri di selezione abbreviata e numeri di fax completi inseriti con i tasti numerici) sono programmati in un tasto di scelta rapida. La procedura di programmazione dei tasti di gruppo è spiegata a pagina 62.
- Quando un tasto di gruppo viene utilizzato per inviare un fax, il fax viene trasmesso alle destinazioni programmate nel tasto di gruppo. Ad esempio, se vengono programmate cinque destinazioni in un tasto di gruppo e viene premuto il tasto per la trasmissione seriale, la trasmissione seriale avrà cinque destinatari.

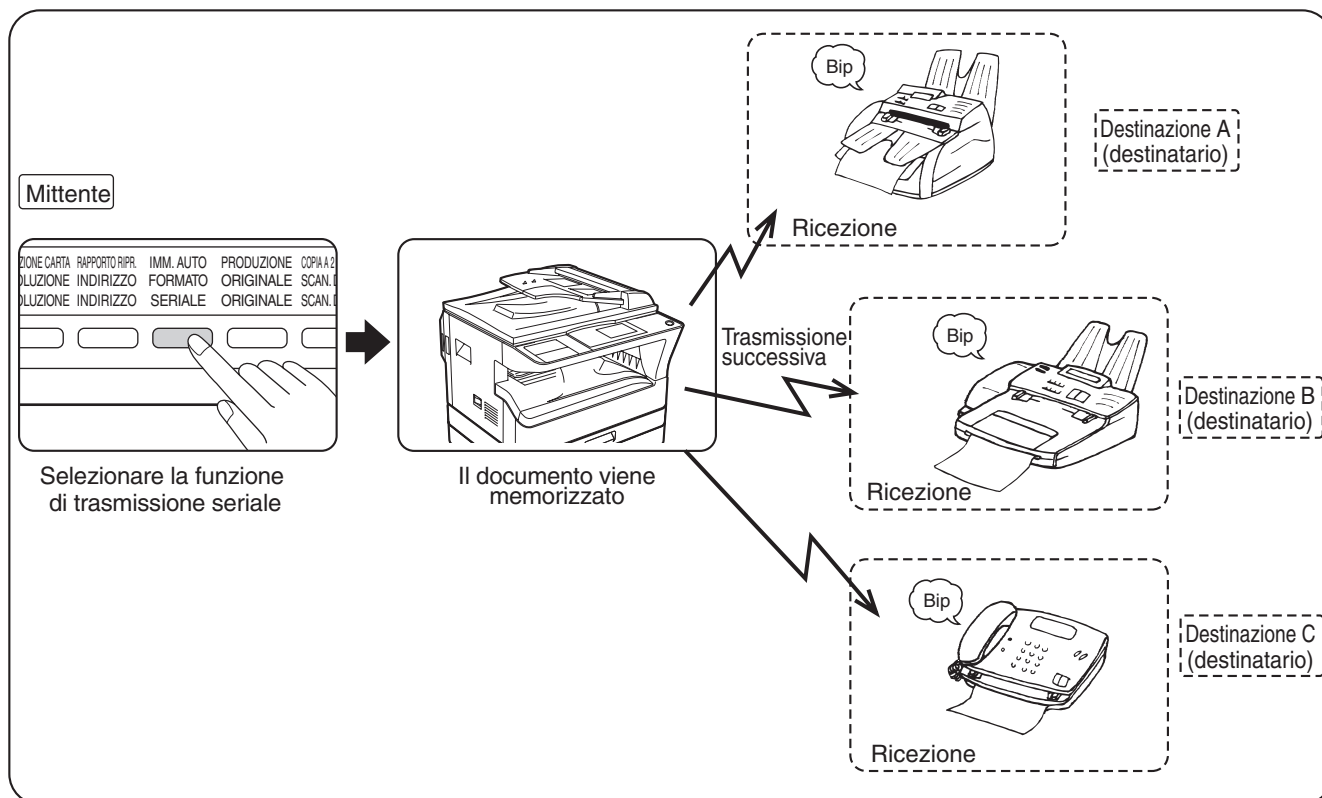

# UTILIZZO DELLA TRASMISSIONE SERIALE

**1** Seguire i passi da 1 a 4 del paragrafo "PROCEDURA DI BASE PER L'INVIO DI FAX" (pagina 18).

**2** Premere il tasto [SERIALE].

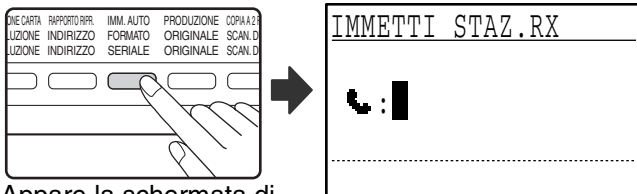

Appare la schermata di selezione della destinazione.

**3** Inserire un numero di fax completo con i tasti numerici o premere un tasto di selezione automatica (tasto di scelta rapida, numero di selezione abbreviata o tasto di gruppo) per selezionare la prima destinazione. (Consultare pagina 20)

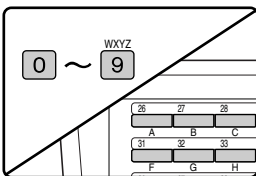

Per correggere un errore nell'inserimento di un numero completo mediante i tasti numerici, premere [C] per cancellare una cifra alla volta.

Una destinazione selezionata con un tasto di scelta rapida, un numero di selezione abbreviata o un tasto di gruppo viene indicata da un'icona e un numero. Per cancellare un inserimento, premere il tasto [C].

**4** Premere il tasto [OK] e selezionare il destinatario successivo inserendo un numero di fax completo o premendo un tasto di selezione automatica.



Dopo aver inserito un numero completo con i tasti numerici, premere [OK] per completare l'inserimento. Se al punto 3 è stato premuto un tasto di selezione automatica, non è

necessario premere [OK]. E' possibile premere immediatamente un altro tasto di selezione automatica per il destinatario successivo. Ripetere i punti 3 e 4 per selezionare le rimanenti destinazioni.

**Note**

- Se è necessario cancellare un numero già inserito definitivamente in quanto si è premuto [OK], utilizzare il tasto [◀] o [▶] per selezionare il numero, quindi premere [C].
- Se le destinazioni selezionate superano lo spazio a disposizione sul display per la schermata messaggi, premere il tasto [◀] o [▶] per scorrere e controllare le destinazioni.
- Le destinazioni possono pure essere scelte utilizzando la cartella degli indirizzi e il tasto [RICHIAMA]. Si noti, tuttavia, che il tasto [RICHIAMA] può essere utilizzato solo per selezionare il primo destinatario (deve essere utilizzato prima di selezionare le altre destinazioni).
- Se si utilizzano due tasti di gruppo con 50 stazioni ognuno, il numero totale delle destinazioni inserite sarà 100.

3

**5** Continuare dal punto 6 di "PROCEDURA DI BASE PER L'INVIO DI FAX" (pagina 19).

**Note**

**Per annullare una trasmissione seriale**

Per annullare una trasmissione seriale mentre si selezionano le destinazioni, premere [CA]. Per annullare la trasmissione dopo il completamento della procedura di trasmissione, seguire la procedura "ANNULLAMENTO DI UNA TRASMISSIONE FAX" (pagina 26).

# TRASMISSIONE AUTOMATICA AD UN ORARIO SPECIFICATO (TRASMISSIONE DIFFERITA)

Questa funzione consente di impostare un'operazione di trasmissione o di polling da effettuarsi automaticamente ad un'ora specificata anche con una settimana d'anticipo. E' molto comoda se non sarete in ufficio e per trasmettere alle tariffe notturne applicate alle ore non di punta. È possibile memorizzare un totale combinato di 50 trasmissioni programmate e lavori di trasmissione da memoria.



- Dopo l'esecuzione di una trasmissione differita, le informazioni (immagine, destinazione, ecc.) vengono automaticamente cancellate dalla memoria.
- Per eseguire una trasmissione differita, il documento originale deve essere scansionato in memoria. Non è possibile lasciare il documento nell'SPF o sulla lastra di esposizione e fare eseguire la scansione all'ora specificata per la trasmissione.
- La data e l'ora vengono impostate nella macchina attraverso le impostazioni sistema. (Consultare "IMPOST.DATA+ORA" a pagina 99.)
- È possibile impostare solo un'operazione programmata di polling alla volta. Se si desidera impostare più operazioni di polling differite, riunire gli apparecchi su cui eseguire il polling in un'unica operazione di polling seriale con un'impostazione del timer (si veda "Polling seriale" a pagina 38).

## IMPOSTAZIONE DI UNA TRASMISSIONE PROGRAMMATA

### 1 Nella modalità fax, premere il tasto [FUNZIONE SPECIALE].

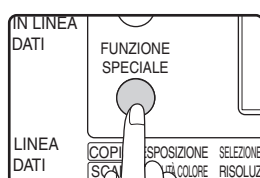

Quando viene premuto il tasto [FUNZIONE SPECIALE], appare il menù funzione speciale. (Per selezionare il modo fax, vedere il punto 1 alla pagina 18).

### 2 Selezionare "TIMER MODE" con il tasto [▼] o [▲].

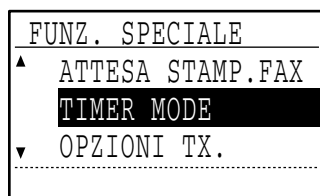
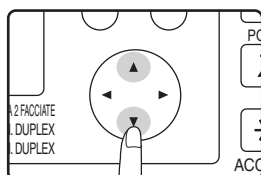

Se è stato specificato un orario, appare un segno di spunta di fronte a "TIMER MODE". Per annullare un orario specificato, premere il tasto [\*] nel display qui sopra con evidenziata l'indicazione "TIMER MODE".

### 3 Premere il tasto [OK].

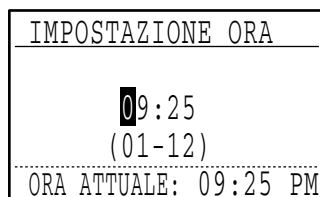

L'orario corrente viene visualizzato nella schermata. Se l'orario corrente non è esatto, premere [CA] per annullare l'operazione e vedere "IMPOST.DATA+ORA" (pagina 99) per correggere l'impostazione dell'orario.

### 4 Utilizzare i tasti numerici per selezionare l'ora in cui si desidera effettuare l'operazione.

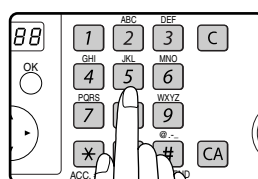

Qualora fosse necessario correggere l'orario inserito, utilizzare il tasto [◀] per tornare indietro.

### 5 Premere il tasto [OK].



L'orario specificato è impostato. In Taiwan, dopo aver completato il punto 5, selezionare "AM" o "PM" con il tasto [▼] o [▲] e premere [OK].

### 6 Selezionare il giorno della settimana mediante il tasto [▼] o [▲].

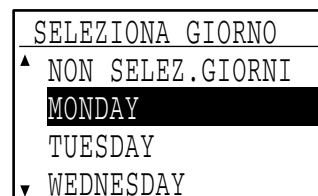
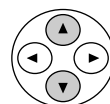

Il giorno selezionato viene evidenziato. Se si seleziona "NON SELEZ. GIORNI", la trasmissione viene eseguita non appena scatta l'ora specificata. Per tornare al display [IMPOSTAZIONE ORA], premere il tasto [DIETRO].

## 7 Premere il tasto [OK].



Il giorno selezionato è impostato.

## 8 Eseguire l'operazione fax desiderata.

I punti seguenti variano a seconda del tipo di operazione.

Le seguenti operazioni possono essere effettuate in differita:

- Trasmissione normale (pagina 18)
- Trasmissione seriale (pagina 32)
- Polling (pagina 36)
- Polling seriale (pagina 38)
- Polling F-code (pagina 53)
- Trasmissione riservata F-code (pagina 55)
- Trasmissione di richiesta rilancio F-code (pagina 59)



- Per annullare un'operazione differita dopo il completamento della procedura summenzionata, seguire la procedura "ANNULLAMENTO DI UNA TRASMISSIONE FAX" (pagina 26).
- Il relativo numero di lavoro viene automaticamente attribuito all'operazione differita. Questo numero può essere utilizzato per annullare un lavoro in memoria. (Vedere la nota "Contenuto della schermata dei lavori memorizzati (schermata del punto 3)" a pagina 27).
- È possibile effettuare altre operazioni dopo l'impostazione di un'operazione differita. Se all'orario specificato è in corso un'altra operazione, la trasmissione programmata inizia quando il lavoro in esecuzione viene completato.

# TRASMISSIONE E RICEZIONE TRAMITE LA FUNZIONE POLLING

La funzione polling consente all'apparecchio di chiamare un apparecchio fax con un documento pronto per la trasmissione e avviare la ricezione del documento. È inoltre possibile effettuare l'operazione inversa: scansionare un documento nella memoria dell'unità di modo che un altro apparecchio possa chiamare la propria unità e avviare la ricezione del documento.

L'operazione che si esegue chiamando l'apparecchio trasmittente e chiedendo di inviare via fax un documento viene denominata "polling". La scansione di un documento in memoria e l'invio automatico quando l'apparecchio ricevente chiama ed esegue il "polling" sul proprio apparecchio è detta "memoria polling".

Questa funzione può essere utilizzata solo se l'apparecchio ricevente è un Super G3 o G3 e supporta la funzione polling.



Per informazioni sul polling e sulla memoria polling tramite F-code, consultare "COME FUNZIONA LA MEMORIA POLLING F-CODE" (pagina 50). Nel presente capitolo, troverete le spiegazioni relative al polling normale ed al polling da memoria.

## Polling

Questa funzione consente alla vostra macchina di chiamare un altro apparecchio fax ed iniziare la ricezione di un documento in quell'apparecchio. È possibile anche impostare il timer in modo che l'operazione avvenga di notte o ad un altro orario specificato. (Si veda "TRASMISSIONE E RICEZIONE TRAMITE LA FUNZIONE POLLING" a pagina 34).

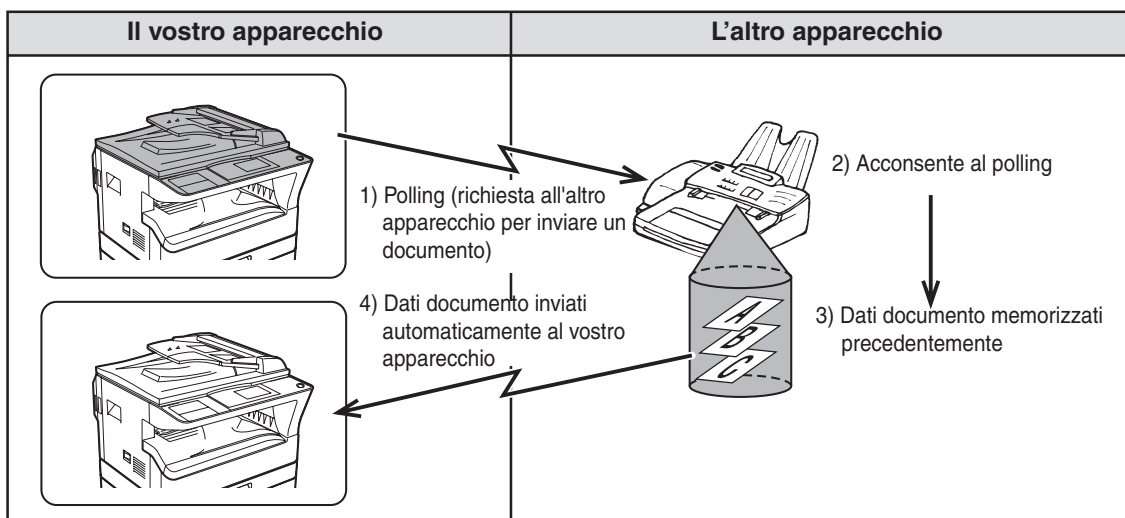

I tasti di gruppo e la funzione di trasmissione seriale (pagina 32) possono essere utilizzati per interrogare più apparecchi fax in un'unica operazione (denominata "polling seriale"). È possibile eseguire il polling su max. 200 unità. In tal caso, la sequenza di operazioni nel diagramma sopra riportato viene ripetuta in successione per ciascun apparecchio trasmittente selezionato.



L'apparecchio ricevente si fa carico delle spese (costi telefonici) della trasmissione polling.

## Memoria polling

Questa funzione consente alla propria unità di inviare automaticamente un documento precedentemente scansionato in memoria quando un altro apparecchio chiama ed esegue il polling sull'unità.

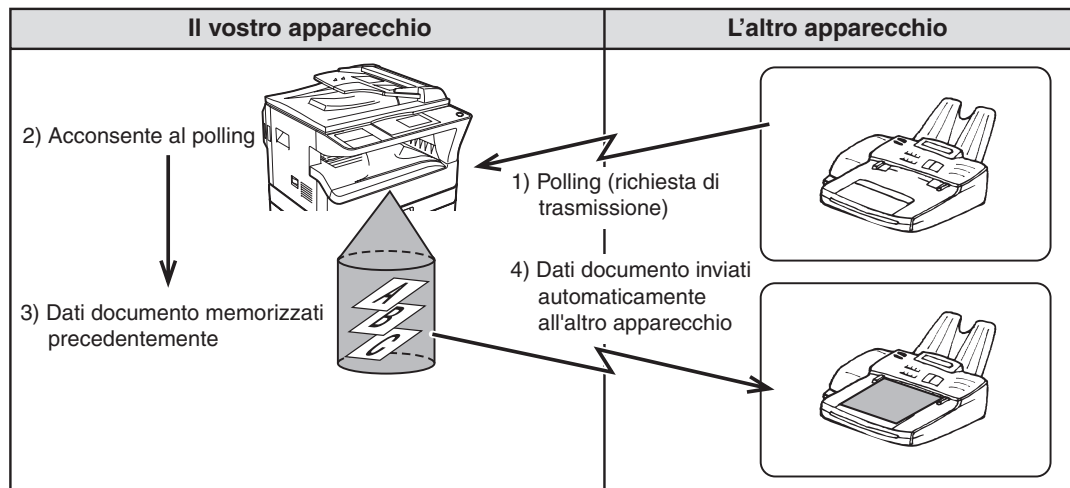

La macchina che richiede la trasmissione sostiene il costo della chiamata telefonica.

# USO DELLA FUNZIONE POLLING

Quando utilizzata insieme alla funzione di trasmissione differita (pagina 34), è possibile memorizzare solo un lavoro di polling.



Se l'altra macchina ha attivato la protezione polling (si veda "Limitazione dell'accesso polling (sicurezza del polling)" a pagina 41), il vostro numero di fax (numero del mittente) deve essere programmato nelle impostazioni sistema (si veda "IMP. PR. COD. PASS." a pagina 97) e il vostro numero deve pure essere programmato nell'altra macchina.

## 1 Nella modalità fax, premere il tasto [FUNZIONE SPECIALE].

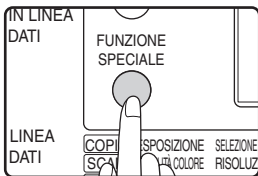

Quando viene premuto il tasto [FUNZIONE SPECIALE], appare il menù funzione speciale. (Per selezionare il modo fax, vedere il punto 1 alla pagina 18).

## 2 Selezionare "OPZIONI TX" con il tasto [▼] o [▲].

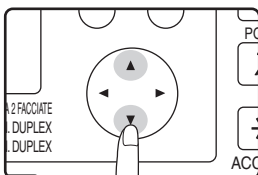

## 3 Premere il tasto [OK].



## 4 Selezionare "POLLING" con il tasto [▼] o [▲].

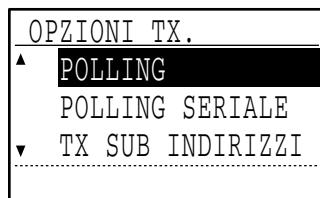
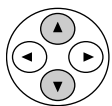

## 5 Premere il tasto [OK].



## 6 Inserire il numero di fax dell'altro apparecchio mediante i tasti numerici, premere un tasto di scelta rapida o specificare un numero di selezione abbreviata (non è possibile utilizzare un tasto di gruppo).

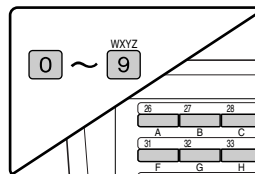

Per correggere un errore nell'inserimento di un numero completo mediante i tasti numerici, premere [C] per cancellare una cifra alla volta.

Una destinazione selezionata con un tasto di scelta rapida o un numero di selezione abbreviata è indicata con un'icona e un numero. Per cancellare un inserimento, premere il tasto [C].

## 7 Premere il tasto [OK].



## 8 Premere il tasto [INVIO].

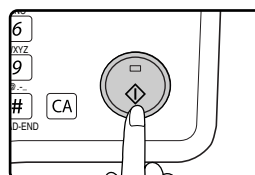

Sullo schermo compare "Prenotazione polling impostata". Dopo aver stabilito la comunicazione con l'altro apparecchio, la vostra macchina stampa il fax ricevuto.



### Per annullare l'operazione

Durante la comunicazione: Annullare come indicato nel paragrafo "Annullamento di una trasmissione fax" a pagina 26.

Mentre il lavoro è in memoria: Annullare come indicato nel paragrafo "Annullare un lavoro di trasmissione memorizzato" a pagina 27.

## Polling seriale

Quando si esegue il polling seriale, non è possibile selezionare un tasto di selezione automatica che comprenda un indirizzo secondario o un codice d'accesso (pagina 48).

**1** Seguire i punti da 1 a 3 della procedura di polling (pagina 37).

**2** Selezionare "POLLING SERIALE" con il tasto [▼] o [▲].

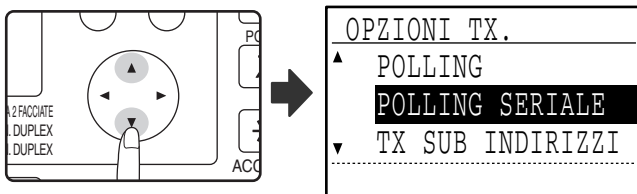

### Informazioni sulle fasi seguenti

Seguire i punti da 5 a 8 della procedura di polling (pagina 37).

Prima di premere [INVIO] nel punto 8, ripetere i punti 6 e 7 per ogni macchina che si desidera interrogare.

Nell'eseguire un polling seriale, è pure possibile utilizzare un tasto di gruppo nel punto 6 a pagina 37.

# UTILIZZO DELLA MEMORIA POLLING

Questa funzione invia un documento precedentemente scansionato nella memoria ad un apparecchio ricevente quando quest'ultimo chiama ed interroga il vostro apparecchio. (Se lo si desidera, è possibile limitare il polling agli apparecchi fax il cui numero è stato programmato nella vostra macchina). Vedere paragrafo "Limitazione dell'accesso polling (sicurezza del polling)" a pagina 41). La macchina è dotata di "caselle di memoria" utilizzate per la funzione di memoria polling normale, la memoria polling F-code, la trasmissione riservata F-code e la trasmissione rilanciata F-code (si veda "CASELLE E INDIRIZZI SECONDARI/CODICI D'ACCESSO NECESSARI PER LA TRASMISSIONE F-CODE" a pagina 48). La funzione di memoria polling qui descritta utilizza una casella denominata "CASELLA PUBBLICA".



Utilizzando la funzione memoria polling, non impostate la modalità di ricezione in MANUALE. (Consultare "IMPOSTAZIONE DEL MODO DI RICEZIONE" a pagina 61.)

## Scansione di un documento nella memoria polling (Casella Pubblica)

Questo paragrafo illustra come scansionare un documento nella Casella Pubblica. Se nella Casella Pubblica ci sono già altri documenti in memoria, il nuovo documento sarà aggiunto a quelli esistenti. Se i documenti esistenti non sono più necessari, possono essere sostituiti.

**1** Seguire i passi da 1 a 4 del paragrafo "PROCEDURA DI BASE PER L'INVIO DI FAX" (pagina 18), poi la procedura indicata qui di seguito.

**2** Premere il tasto [FUNZIONE SPECIALE].

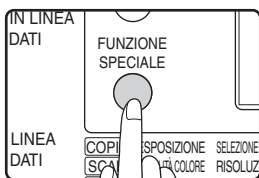

Premere il tasto [FUNZIONE SPECIALE] per visualizzare il menù funzione speciale.

**3** Selezionare "MEM. ORIGINALE" con il tasto [▼] o [▲].

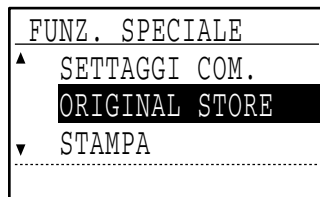
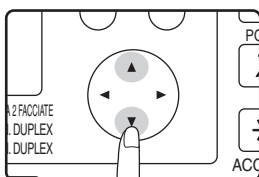

**4** Premere il tasto [OK]

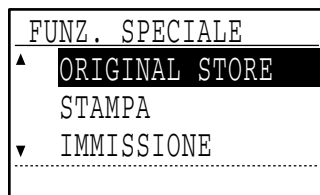

**5** Selezionare "POLLING DA MEM." con il tasto [▼] o [▲].

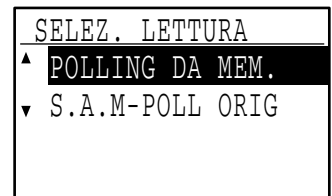
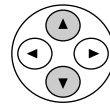

**6** Premere il tasto [OK].

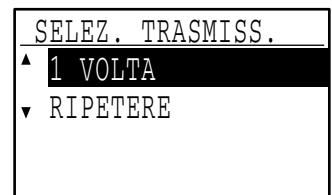

• Se non ci sono documenti precedentemente memorizzati nella Casella Pubblica, compare la schermata riportata qui sopra. Se compare questa schermata, passare al punto 7.

• Se nella Casella Pubblica ci sono documenti precedentemente memorizzati, compare una schermata che vi consente di selezionare l'opzione desiderata.

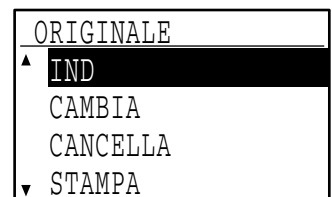

- (1) Se si desidera aggiungere il nuovo documento, selezionare "AGGIUNGI" mediante il tasto [▼] o [▲], premere [OK] e passare al punto 7.
- (2) Se si desidera sostituire il documento precedente con uno nuovo, selezionare "CAMBIA" mediante il tasto [▼] o [▲], premere [OK] e passare al punto 7.

**7** Selezionare "1 VOLTA" o "RIPETERE" mediante il tasto [▼] o [▲].

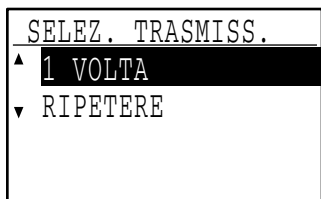
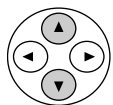

Se è stato selezionato "1 VOLTA", i dati relativi al documento sono immediatamente cancellati dalla memoria dopo che il vostro apparecchio è stato interrogato una volta. Se è stato selezionato "RIPETERE", i dati del documento in memoria possono essere utilizzati ripetutamente. Se è stato selezionato "AGGIUNGI" o "CAMBIA" nella fase 6, le impostazioni di trasmissione selezionate per la scansione del documento precedente nella Casella Pubblica saranno sostituite dalle impostazioni selezionate questa volta.

**8** Premere il tasto [OK].



**Stampa di documenti nella Casella Pubblica**

Per controllare il documento memorizzato nella Casella Pubblica, seguire queste indicazioni per stamparlo.

**1** Seguire i passi da 2 a 6 del paragrafo "Scansione di un documento nella memoria polling (Casella Pubblica)" (pagina 39), poi la procedura indicata qui di seguito.

**2** Selezionare "STAMPA" con il tasto [▼] o [▲].

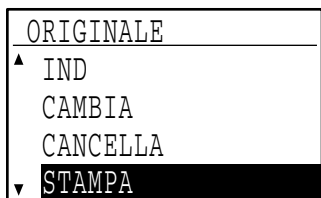
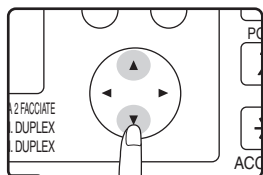

**9** Premere il tasto [INVIO] (Ⓜ).

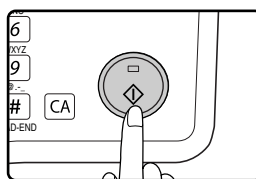

- La scansione ha inizio.
- Se si sta effettuando una scansione dalla lastra di esposizione e si ha un'altra pagina da scansionare, cambiare la pagina e premere [INVIO] (Ⓜ). Ripetere fino a quando tutte le pagine sono state scansionate e premere il tasto [#].

**10** Accertarsi che sia impostata la modalità di ricezione automatica.

La trasmissione inizia quando l'altra macchina chiama ed interroga la vostra.



**Per annullare la scansione**

Per annullare la scansione di un documento quando la scansione è in corso, premere [C]. Per cancellare i documenti nella Casella Pubblica, seguire la procedura indicata in "Cancellazione di documenti dalla Casella Pubblica" (pagina 41).

**3** Premere il tasto [OK]



La stampa inizia automaticamente.

## Cancellazione di documenti dalla Casella Pubblica

Questa procedura è utilizzata per cancellare i documenti dalla Casella Pubblica quando non sono più necessari.

**1** Seguire i passi da 2 a 6 del paragrafo "Scansione di un documento nella memoria polling (Casella Pubblica)" (pagina 39), poi la procedura indicata qui di seguito.

**2** Selezionare "CANCELLA" con il tasto [▼] o [▲].

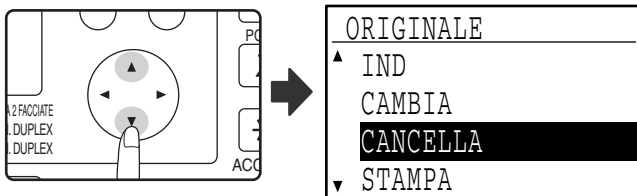

**3** Premere il tasto [OK].

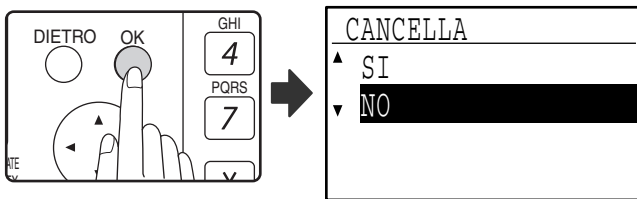

Compare una schermata che vi chiede di confermare la cancellazione.

## Limitazione dell'accesso polling (sicurezza del polling)

Se si desidera impedire il polling sulla propria macchina da parte di apparecchi fax non autorizzati, abilitare la funzione di protezione polling. Quando questa funzione è abilitata, l'autorizzazione al polling viene concessa solo se il numero di fax dell'apparecchio che esegue il polling (programmato in quell'apparecchio come numero del mittente) corrisponde ad uno dei numeri di fax programmati nel proprio apparecchio come numeri di codice d'accesso. È possibile programmare fino a 10 numeri di fax come numeri di codice d'accesso.

Per attivare la funzione sicurezza polling e programmare i codici d'accesso, si veda "POLLING MODO COD.PASS.N" (pagina 107) nelle impostazioni sistema.



- Se non si utilizza la funzione di sicurezza del polling, il documento viene inviato a qualsiasi apparecchio fax che esegue il polling sull'unità.
- Per utilizzare la memoria con la protezione polling attivata, il numero del mittente dell'apparecchio che effettua il polling deve essere programmato in quell'apparecchio e nel vostro.

**4** Selezionare "SI" con il tasto [▼] o [▲].

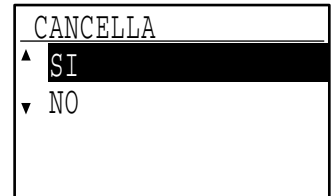
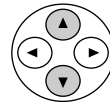

Per annullare la cancellazione, selezionare "NO".

**5** Premere il tasto [OK]



I documenti vengono cancellati dalla Casella Pubblica.



La cancellazione è impossibile quando la Casella Pubblica è in uso.

3

# INSERIRE SUI FAX LE INFORMAZIONI DEL MITTENTE

Questa funzione stampa la data, l'ora, il nome programmato, il numero di fax programmato e il numero di pagine trasmesse in alto nel centro di ogni pagina che inviate via fax. Tutte le pagine inviate contengono queste informazioni.

## Esempio di pagina di fax stampata dall'apparecchio ricevente

VEN 22-OTT-2004 03:00	SHARP PLANNING DIV.	FAX No. 0666211221	P. 001/001
↑ (1)	↑ (2)	↑ (3)	↑ (4)

(1) Data e ora: programmate nelle impostazioni sistema (si veda "IMPOST.DATA+ORA" a pagina 99).

(2) Nome del mittente: programmato nelle impostazioni sistema (si veda "IMP. PR. COD. PASS." a pagina 97).

Quando si utilizza il modo numero di conto (pagina 11) per la funzione fax e "STAMP.NOME CONTO" (pagina 102) è attivato, il nome di conto \* del conto utilizzato per effettuare la trasmissione è utilizzato per il nome del mittente.

\* Il nome di conto inserito nel passo 6 di "IMPOST.N CONTO" (pagina 98) nelle impostazioni sistema.

(3) Numero mittente: programmato nelle impostazioni sistema (si veda "IMP. PR. COD. PASS." a pagina 97).

(4) Numero pagine trasmesse: numero a 3 cifre che compare nel formato "numero pagina / totale pagine". (Se si utilizza la trasmissione manuale, la trasmissione diretta o la trasmissione invio rapido, compare solo il numero della pagina). La stampa del numero di pagine trasmesso può essere disattivata nelle impostazioni sistema (si veda "IMPOS.CONTAT.PAG" a pagina 101).

## Posizione delle informazioni del mittente

Nelle impostazioni sistema è possibile scegliere se le informazioni del mittente vengono aggiunte all'interno o all'esterno dei dati del documento (si veda "STAMPA N. STAZ. IN DATI RICEVUTI" a pagina 101). L'impostazione predefinita è all'esterno dei dati relativi al documento.

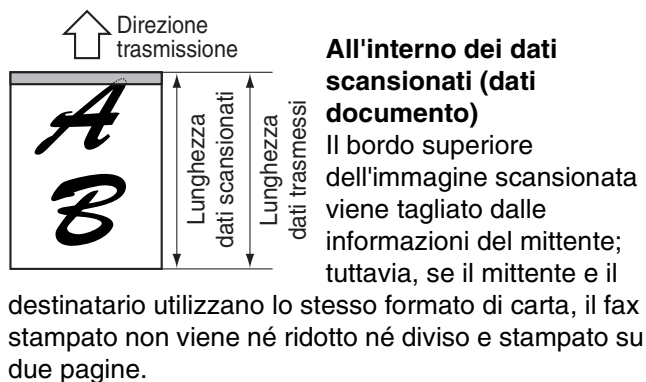
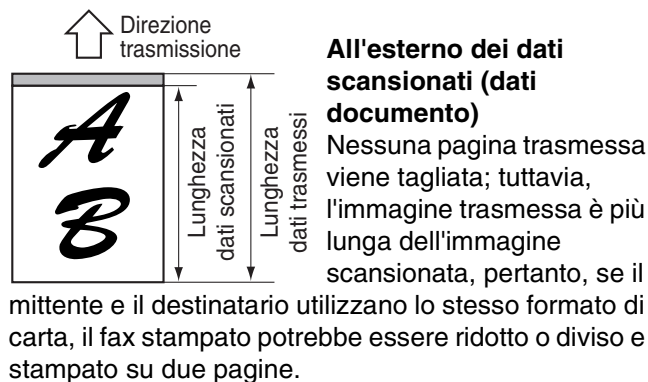

# TRASMISSIONE VIA FAX DI UN ORIGINALE DIVISO (SCANSIONE MODO LIBRO)

Quando si trasmette via fax un libro o un altro documento rilegato, è possibile utilizzare questa funzione per dividere le due pagine aperte del libro in due pagine fax separate.

Questa funzione può essere utilizzata solo se l'originale è un formato A3, B4 o A4R (formato 11" x 17" o 8-1/2" x 11"R se la macchina usa carta basata sui pollici) e viene scansionato utilizzando la lastra di esposizione.

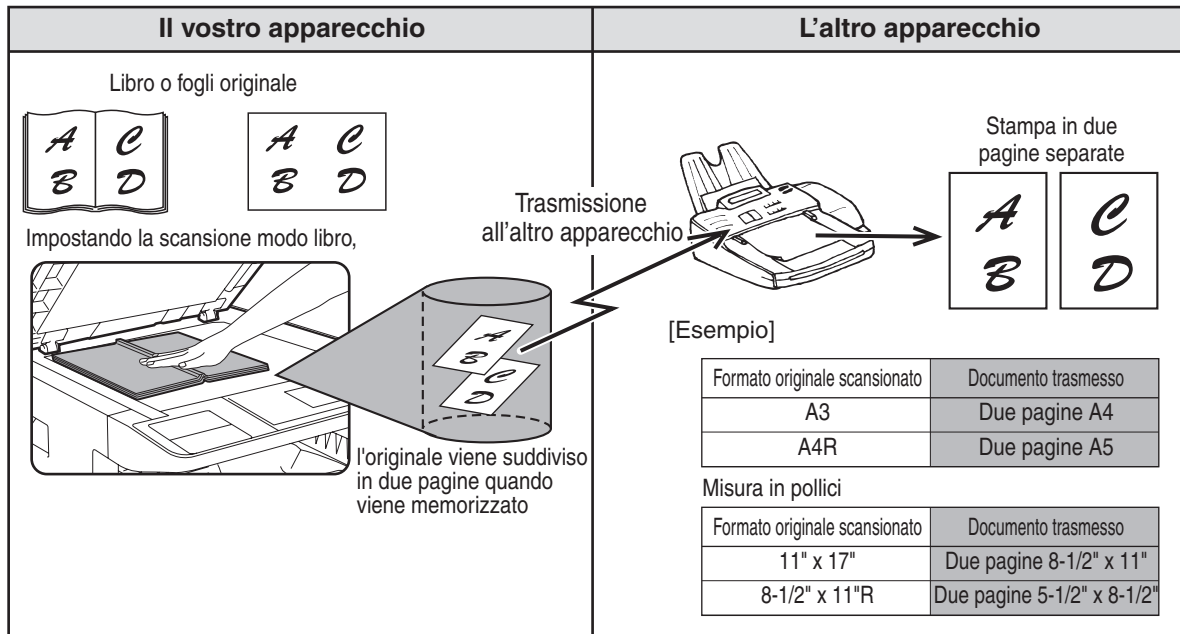

## Selezione della scansione modo libro

Seguire i passi qui indicati ed inviare il fax.

### 1 Assicurarsi che l'unità sia in modalità fax.

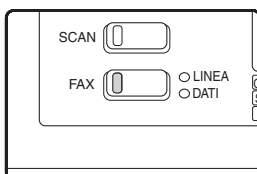

Quando la macchina è in modalità fax, l'indicatore FAX è acceso. Se la luce non è accesa, premere il tasto [FAX].

### 2 Premere il tasto [FUNZIONE SPECIALE].

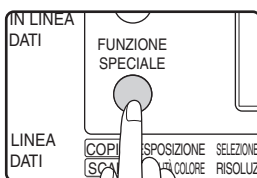

Quando viene premuto il tasto [FUNZIONE SPECIALE], appare il menù funzione speciale.

### 3 Selezionare "PAGINE DOPPIE" con il tasto [▼] o [▲].

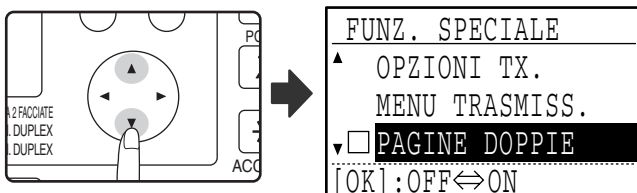

Quando un segno di spunta compare nella casella "PAGINE DOPPIE", la scansione modo libro è selezionata. Per annullare la selezione quando compare il segno di spunta, premere [OK] nel passaggio successivo in modo che non compaia alcun segno di spunta.

### 4 Premere il tasto [OK].



### 5 Posizionare l'originale sulla lastra di esposizione (13) quindi eseguire l'operazione di trasmissione.

Se occorre scansionare più originali dopo aver premuto [INVIO] (Ⓜ) e aver scansionato il primo originale, sostituire gli originali e premere [INVIO] (Ⓜ). Ripetere fino a scansionare tutti gli originali. Premere il tasto [#]. (Vedere i punti da 6 a 8 di "Uso della lastra di esposizione" a pagina 19).

# AGGIUNTA DI UNA COPERTINA (MESSAGGIO) AD UNA TRASMISSIONE FAX

Questa funzione allega automaticamente un copertina in formato A4 (8-1/2" x 11") alle trasmissioni via fax. La copertina mostra la data e l'ora, il nome del destinatario, il nome e il numero di fax del mittente e il numero di pagine della trasmissione. E' inoltre possibile aggiungere un messaggio alla trasmissione. È possibile selezionare uno dei seguenti messaggi: "CONFIDENZIALE", "DISTRIBUIRE", "URGENTE", "RICHIAMARE", "IMPORTANTE".

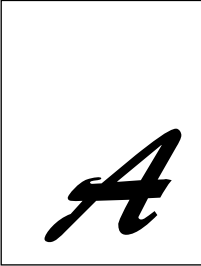
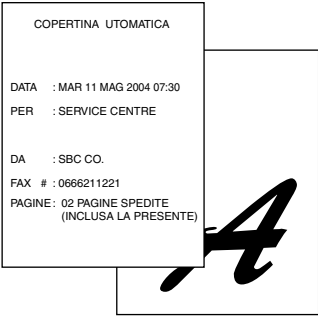
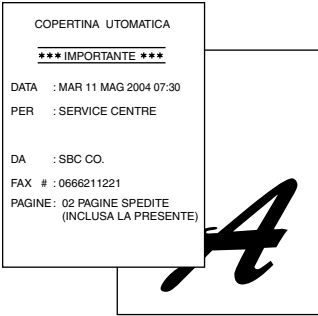
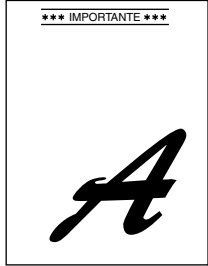
Il vostro apparecchio	L'apparecchio ricevente		
 <p data-bbox="124 882 384 965">Selezionare una copertina (messaggio) e trasmettere il fax.</p>	<p data-bbox="421 483 751 517"><b>Copertina / nessun messaggio</b></p>  <p data-bbox="411 882 756 965">Viene aggiunta automaticamente una copertina e il fax viene stampato.</p>	<p data-bbox="836 483 1080 517"><b>Copertina / messaggio</b></p>  <p data-bbox="783 882 1118 943">Il messaggio scelto è stampato in alto sulla copertina.</p>	<p data-bbox="1166 483 1461 517"><b>Nessuna copertina/messaggio</b></p>  <p data-bbox="1155 882 1437 965">Il messaggio scelto è stampato in alto sul primo foglio.</p>



- Selezionare questa funzione prima di ogni trasmissione. La selezione è valida solo per una trasmissione. Dopo una trasmissione, la funzione si disattiva automaticamente.
- Prima di aggiungere una copertina, assicurarsi che il nome e il numero del mittente siano stati programmati. (Consultare "IMP. PR. COD. PASS." a pagina 97.)
- Questa funzione non può essere utilizzata quando si effettua una trasmissione manuale o quando si utilizza il polling da memoria (pagina 39), il polling da memoria F-code (pagina 50), la trasmissione riservata F-code (pagina 55) o la trasmissione di richiesta rilancio F-code (pagina 59).
- Nelle impostazioni sistema è inoltre possibile attivare un'impostazione volta ad aggiungere sempre una copertina alle trasmissioni (si veda "AUTO COPERTINA" a pagina 103).

## Seleziona copertina/messaggio

**1** Nella modalità fax, premere il tasto [FUNZIONE SPECIALE].

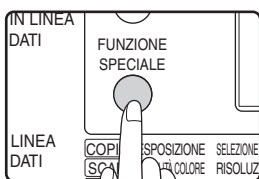

Quando viene premuto il tasto [FUNZIONE SPECIALE], appare il menù funzione speciale. (Per selezionare il modo fax, vedere il punto 1 alla pagina 18).

**2** Selezionare "MENU TRASMISS." con il tasto [▼] o [▲].

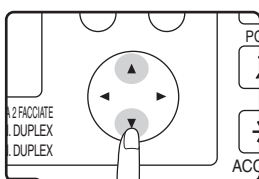

**3** Premere il tasto [OK].

**4** Per aggiungere una copertina, selezionare "COPERTINA" con il tasto [◀] o [▶]. Per aggiungere un messaggio, selezionare il messaggio desiderato con il tasto [▼] o [▲].

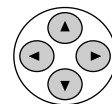

Se non si desidera aggiungere la copertina, selezionare "SENZA COPERTINA".  
Se non si desidera inserire alcun messaggio, selezionare "NESSUN MESSAGGIO".

**5** Premere il tasto [OK].



Per annullare la selezione della copertina, premere il tasto [\*] invece di [OK] al punto 3.

# USO DELLE IMPOSTAZIONI MEMORIZZATE COME PROGRAMMA

Questa funzione consente di memorizzare le fasi di un'operazione in un programma, comprese la destinazione e le impostazioni di scansione. Questa funzione è utile quando si inviano spesso documenti, quali rapporti giornalieri, alla stessa destinazione. È possibile memorizzare fino a nove programmi.

È possibile attribuire un nome al programma (massimo 36 lettere) durante la memorizzazione dello stesso.

**Per informazioni sulla memorizzazione, sulla modifica e sulla cancellazione di programmi, vedere "MEMORIZZARE, MODIFICARE E CANCELLARE I PROGRAMMI" a pagina 72.**

In un programma possono essere memorizzate le seguenti impostazioni:

- (1) Metodo di trasmissione  
Trasmissione normale (pagina 18), trasmissione seriale (pagina 32), polling (pagina 36), polling seriale (pagina 38), trasmissione F-code (pagina 55), polling F-code (pagina 53)
- (2) Copertina/messaggio (pagina 44)
- (3) Risoluzione ed esposizione (pagina 15)
- (4) Scansione modo libro (pagina 43)
- (5) Impostazioni trasmissione (pagina 23)

Quando viene memorizzata una trasmissione broadcast o un'operazione di polling seriale in un programma, è possibile memorizzare fino a 200 numeri di fax di destinazione.



- Un programma differisce da una trasmissione differita (pagina 34) per il fatto che non viene cancellato dalla memoria dopo l'esecuzione della trasmissione. In tal modo, il programma consente di eseguire ripetutamente lo stesso tipo di trasmissione. Tuttavia, i programmi non consentono di impostare il timer per la trasmissione.
- Un'impostazione che può essere memorizzata in un programma (anche se non è memorizzata nel programma) non può essere modificata nel momento in cui viene utilizzato un programma per una trasmissione.
- Le uniche impostazioni che possono essere selezionate durante l'utilizzo di un programma sono il formato dell'originale, la scansione duplex (fronte/retro) e le impostazioni del timer.

3

## USO DI UN PROGRAMMA

### 1 Posizionare l'originale nel modo fax. (Consultare pagina 13)

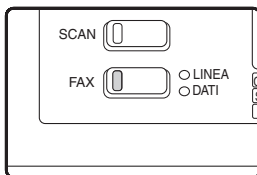

Saltare questo passaggio se sono in corso polling, polling seriale o polling F-code. Se si intende utilizzare la scansione modo libro (pagina 43), posizionare il documento sulla lastra di esposizione.

(Per selezionare il modo fax, vedere il punto 1 alla pagina 18).

### 2 Premere il tasto [PROGRAMMA].

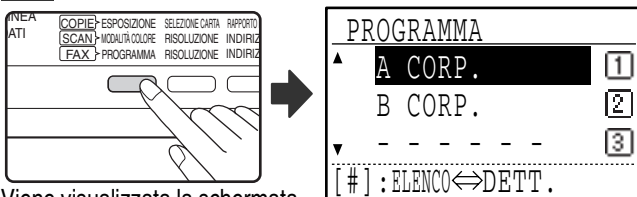

Viene visualizzata la schermata di selezione del programma.

### 3 Selezionare il programma che si desidera utilizzare con il tasto [▼] o [▲].

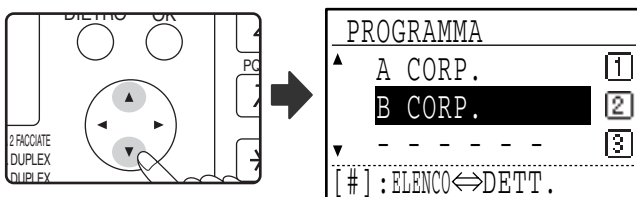

Se non tutte le lettere del nome del programma compaiono, premere il tasto [#] per visualizzare tutte le lettere. Premere ancora una volta il tasto [#] per tornare alla schermata originale.

### 4 Premere il tasto [OK].

### 5 Se necessario, selezionare il formato dell'originale e altre impostazioni, quindi premere il tasto [INVIO] (↵).

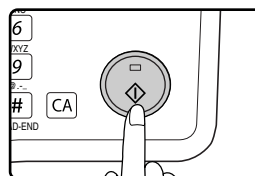

La trasmissione viene eseguita in base al programma.



Scegliere le impostazioni che non possono essere memorizzate in un programma prima di premere [INVIO] (↵) nel punto 5. Queste impostazioni comprendono il formato dell'originale (si veda "IMPOSTAZIONE MANUALE DEL FORMATO DI SCANSIONE" a pagina 14), la scansione duplex (fronte/retro) (si veda "INVIARE VIA FAX UN ORIGINALE A 2 FACCIATE" a pagina 22), e un'impostazione timer (si veda "TRASMISSIONE AUTOMATICA AD UN ORARIO SPECIFICATO (TRASMISSIONE DIFFERITA)" a pagina 34).

# INOLTRO DI FAX RICEVUTI AD UN ALTRO APPARECCHIO QUALORA NON SIA POSSIBILE STAMPARE (FUNZIONE DI INOLTRO)

Quando la stampa non è possibile per problemi di carta, toner o di altro tipo, è possibile inoltrare i fax ricevuti ad un altro apparecchio fax a patto che sia stato correttamente programmato nella vostra macchina. Questa funzione è utile in un ufficio o in un altro ambiente di lavoro che dispone di un'altro apparecchio fax collegato ad una linea telefonica diversa. Quando il fax è stato ricevuto in memoria, l'indicatore DATI sul tasto [FAX] inizia a lampeggiare (si veda "Se non è possibile stampare i dati ricevuti" a pagina 29).

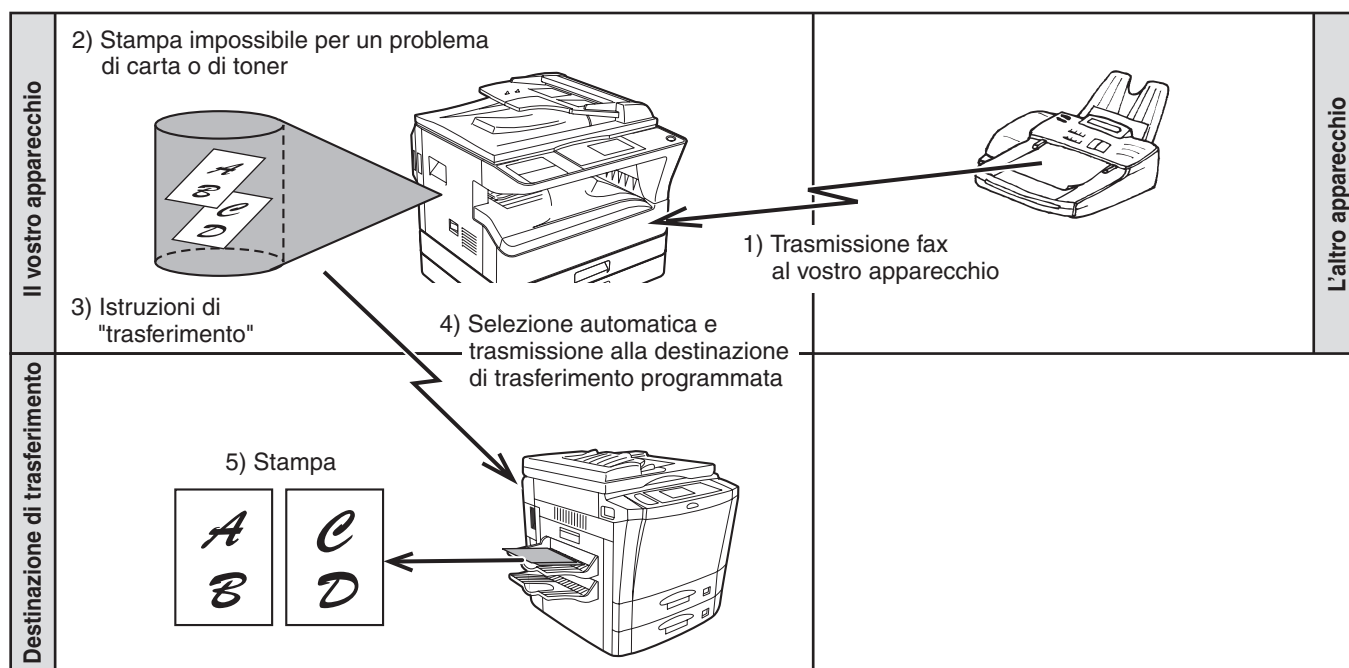

- Tutti i fax ricevuti vengono inoltrati; un fax particolare non può essere selezionato per l'inoltro. Un fax ricevuto in una casella riservata (si veda "TRASMISSIONE CONFIDENZIALE F-CODE" a pagina 55) non può essere inoltrato.
- Anche i fax ricevuti in memoria dalla funzione stampa fax in attesa (pagina 30) sono inoltrati.
- Il risultato dell'inoltro è riportato nel Giornale (si veda "VISUALIZZAZIONE DEL GIORNALE DELLE COMUNICAZIONI A INTERVALLI REGOLARI (Giornale delle comunicazioni)" a pagina 88).

## USO DELLA FUNZIONE DI INOLTRO

### Programmazione del numero di fax della destinazione di inoltrare

Il numero della destinazione di inoltrare è programmato nelle impostazioni sistema (si veda "IMMETTI STAZ. FW" a pagina 105). È possibile programmare solo un numero di fax. La funzione di inoltrare non può essere utilizzata a meno che non venga programmato un numero.

### Inoltro fax ricevuti

#### 1 Assicurarsi che l'unità sia in modalità fax.

Quando la macchina è in modalità fax, l'indicatore FAX è acceso. Se la luce non è accesa, premere il tasto [FAX].

#### 2 Premere il tasto [FUNZIONE SPECIALE].

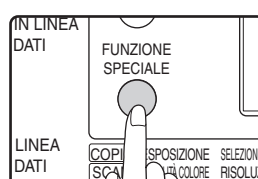

Premere il tasto [FUNZIONE SPECIALE] per visualizzare il menù funzione speciale.

**3** Selezionare "TRASFER. DATI RX" con il tasto [▼] o [▲].

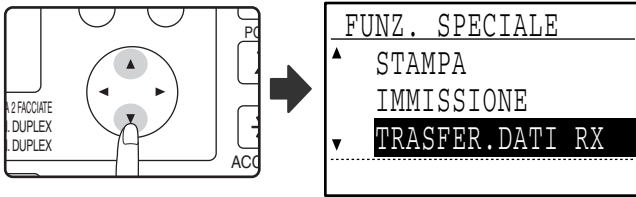

**4** Premere il tasto [OK]



**5** Selezionare "TRASFERIRE" con il tasto [◀] o [▶].

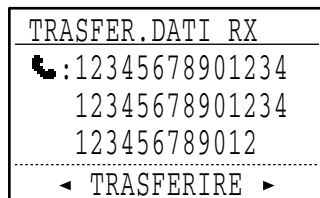
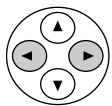

Per annullare l'inoltro, selezionare "NON TRASFERIRE."

**6** Premere il tasto [OK]



L'unità seleziona automaticamente il numero di inoltrò programmato nelle impostazioni sistema e inizia ad inoltrare il fax o i fax.

**Note**

- **Per annullare un'operazione di inoltrò** Premere il tasto [STATO FAX], quindi annullare l'inoltro nello stesso modo in cui si annulla una trasmissione fax normale. (Consultare "ANNULLAMENTO DI UNA TRASMISSIONE FAX" a pagina 26.) I fax che stavano per essere inoltrati tornano nello stato standby stampa.
- Se l'inoltro non è possibile perché l'altro apparecchio è occupato o si verifica un errore di trasmissione, verranno effettuati dei tentativi di chiamata sulla base delle impostazioni di rifelezione. Se ancora non è possibile effettuare l'inoltro dopo che sono stati effettuati i tentativi di chiamata impostati, i fax torneranno nello stato di standby stampa.
- Quando l'inoltro è effettuato, vengono inoltrati tutti i fax ricevuti in memoria fino a quel momento. Vengono inoltrate la pagina in corso di stampa al momento in cui si è verificato il problema e tutte le pagine successive.
- Dopo che un fax è stato inoltrato, i dati del fax sono automaticamente cancellati dalla memoria.

3

# INVIO DI UN FAX DIRETTAMENTE DA UN COMPUTER (PC-Fax)

Un documento in un computer può essere trasmesso come fax tramite l'apparecchio. I fax vengono inviati con la funzione PC-Fax con la medesima procedura utilizzata per stamparli. Selezionare il driver PC-Fax come driver stampante sul computer e selezionare il comando Stampa nell'applicazione software. I dati dell'immagine da trasmettere saranno creati e inviati come fax.

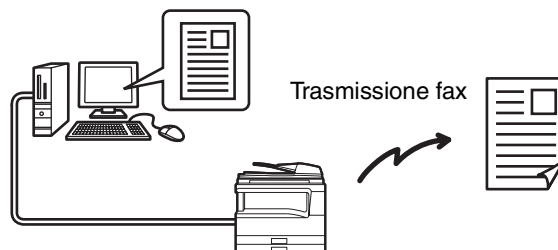

Per ulteriori informazioni sull'uso della funzione PC-Fax, si veda il "Manuale di istruzioni" installato insieme al driver PC-Fax.

**Note**

- Per usare la funzione PC-Fax è necessario installare il driver PC-Fax. Per ulteriori informazioni si veda la Guida all'installazione del software
- Questa funzione può essere utilizzata soltanto su un computer Windows®.
- Questa funzione può essere utilizzata solo per la trasmissione. Non è possibile ricevere fax sul computer.

# 4

# TRASMISSIONE MEDIANTE F-CODE

Il presente capitolo spiega la trasmissione F-code, un metodo utile per eseguire operazioni avanzate, come la trasmissione seriale rilanciata e la trasmissione confidenziale. Vi suggeriamo di leggere i capitoli che vi interessano maggiormente.

## TRASMISSIONE TRA APPARECCHI CHE SUPPORTANO LO STANDARD F-CODE

Questa unità supporta lo standard "**F-code**", come stabilito dalla ITU-T\*.

In passato, le operazioni quali la trasmissione rilanciata seriale e la trasmissione riservata potevano essere effettuate solo con un altro apparecchio Sharp. Ora, la comunicazione F-Code consente di effettuare queste operazioni con apparecchi fax di altri costruttori che supportano lo standard di comunicazione F-Code.

Prima di utilizzare le funzioni descritte nel presente capitolo, verificare che l'altro apparecchio fax supporti lo standard di comunicazione F-code e presenti le stesse funzioni del vostro apparecchio. (Si noti che l'altro apparecchio può utilizzare nomi diversi per alcune funzioni).

\* La ITU-T è un'organizzazione delle Nazioni Unite che fissa gli standard di comunicazione. Si tratta di un dipartimento della International Telecommunication Union (ITU), che coordina le reti e i servizi delle telecomunicazioni globali.

## CASELLE E INDIRIZZI SECONDARI/CODICI D'ACCESSO NECESSARI PER LA TRASMISSIONE F-CODE

Le "**caselle**" possono essere create nella memoria degli apparecchi fax che supportano gli standard di comunicazione F-code. Queste caselle sono utilizzate per memorizzare i fax ricevuti da altri apparecchi e i documenti da trasmettere quando si riceve una richiesta di polling. È possibile creare fino a 30 caselle per tanti scopi diversi ed assegnare un nome a ciascuna casella. È necessario programmare un "**indirizzo secondario**" che indichi la posizione della casella nella memoria e, se lo si desidera, è possibile programmare anche un **codice d'accesso** per controllare l'accesso alla casella. (L'indirizzo secondario deve essere programmato, mentre il codice d'accesso può essere omesso).

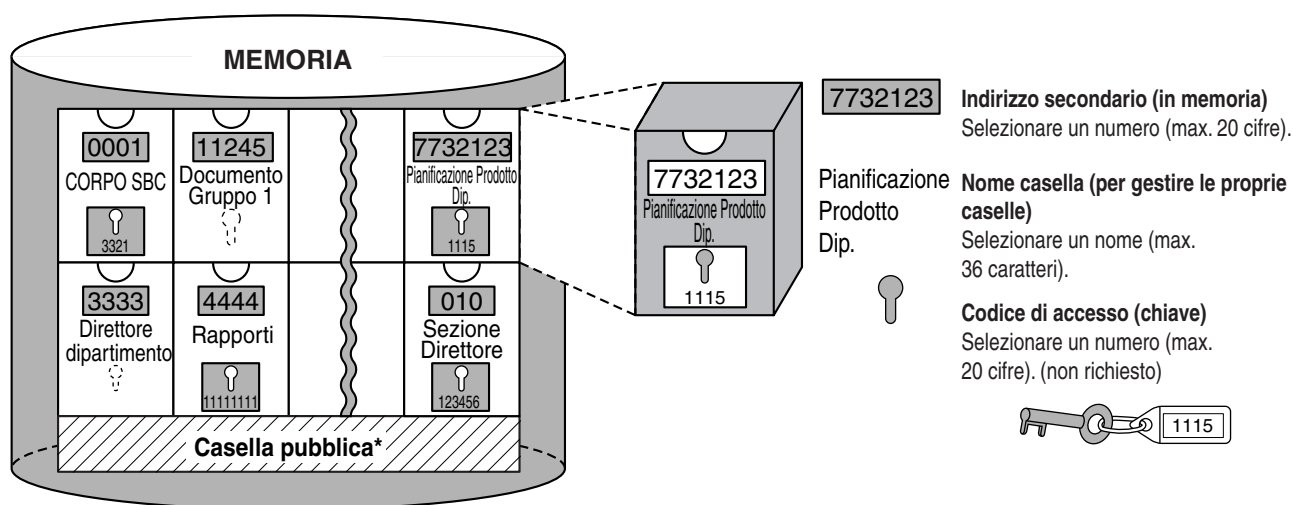

\*La Casella Pubblica viene utilizzata per il polling da memoria normale. (Consultare "UTILIZZO DELLA MEMORIA POLLING" a pagina 39.)

Quando si effettua una comunicazione che interessa una casella, la comunicazione avviene solo se l'indirizzo secondario e il codice d'accesso inviati dall'altro apparecchio corrispondono all'indirizzo secondario ed al codice d'accesso programmati nel vostro apparecchio per quella casella. Pertanto, per consentire la comunicazione, è necessario notificare all'altro interlocutore l'indirizzo secondario e il codice d'accesso della casella. Analogamente, per inviare un fax in una casella di un'altro apparecchio o utilizzare il polling per recuperare un documento da una casella, è necessario conoscere l'indirizzo secondario e il codice d'accesso di quella casella. (Evidenziamo come l'attribuzione dei nomi serva solo a semplificare la gestione delle caselle: non è necessario comunicare all'altro interlocutore il nome della casella). Tuttavia, è necessario comunicare all'altro interlocutore l'indirizzo secondario e il codice d'accesso della casella.

Questa unità utilizza il termine "indirizzo secondario" per indicare la posizione della casella di memoria e il termine "codice d'accesso" per indicare la password che consente la comunicazione; tuttavia, apparecchi fax di altri produttori possono utilizzare termini differenti. Quando si chiede all'interlocutore un indirizzo secondario o un codice d'accesso, potrebbe essere utile consultare la terminologia alfabetica a 3 caratteri utilizzata dalla ITU-T.

Il vostro apparecchio	ITU-T		
	Casella di memoria polling F-code	Casella riservata F-code	Funzione seriale rilanciata F-code
Indirizzo secondario	SEP	SUB	SUB
Codice di accesso	PWD	SID	SID

## CREAZIONE DI UNA CASELLA PER LA TRASMISSIONE F-CODE

Le operazioni F-code che utilizzano le caselle comprendono la memoria polling F-code (pagina 50), la trasmissione riservata F-code (pagina 55) e la trasmissione seriale rilanciata F-code (pagina 58).

La casella si crea programmando il nome della casella. E' possibile creare fino a 10 caselle per ogni tipo di operazione.

**Le informazioni programmate in ciascuna casella variano leggermente a seconda del tipo di operazione. Per informazioni su programmazione, modifica e cancellazione di caselle, si veda "PROGRAMMARE, MODIFICARE E CANCELLARE LE CASELLE DI MEMORIA F-CODE" a pagina 74.**

Dopo aver programmato la casella, comunicare all'altro interlocutore l'indirizzo secondario e il codice d'accesso della casella.



Se si tenta di creare una casella quando sono già state create 10 caselle per quel tipo d'operazione, viene visualizzato un messaggio e non sarà possibile creare la casella. Cancellare le caselle non utilizzate e crearne una nuova. (Consultare "PROGRAMMARE, MODIFICARE E CANCELLARE LE CASELLE DI MEMORIA F-CODE" a pagina 74.)

# MEMORIA POLLING F-CODE

La memoria polling F-code consente ad un apparecchio fax di chiamare un altro apparecchio e avviare la ricezione di un documento scansionato nella casella di memoria polling F-code dell'altra unità. La funzione che consente di chiamare un'altra unità e avviare la ricezione viene chiamata polling F-code, mentre la scansione di un documento nella casella di memoria per far recuperare i documenti ad un'altra unità mediante il polling viene chiamata memoria polling F-code. Questa funzione assomiglia al polling normale (pagina 36); tuttavia, utilizza una casella di memoria polling F-code ed è sempre protetta da un indirizzo secondario e da un codice d'accesso.

## COME FUNZIONA LA MEMORIA POLLING F-CODE

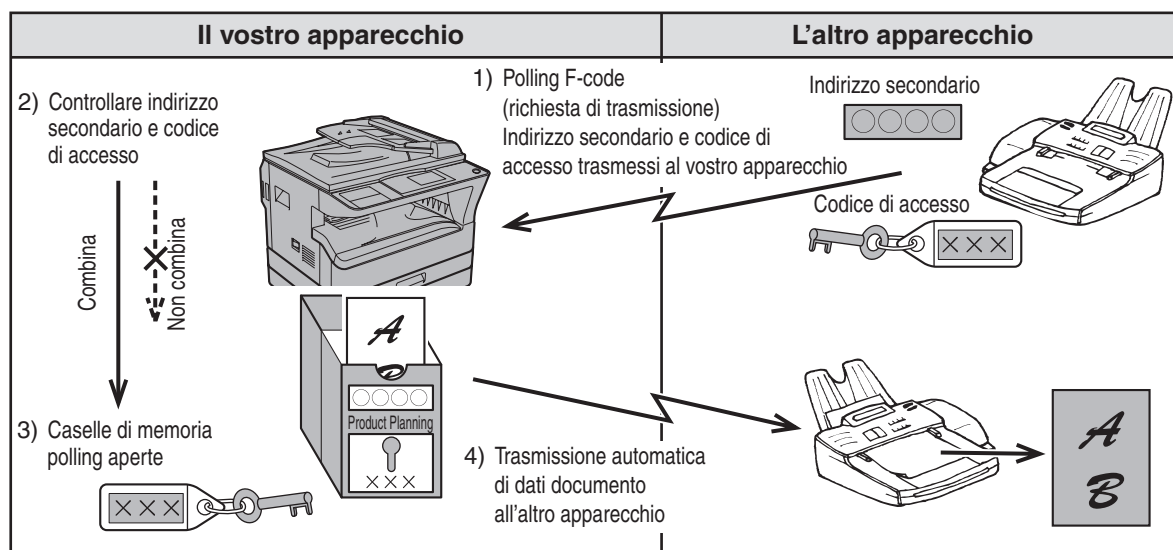

Il polling F-code (pagina 53) viene effettuato quando la macchina chiama un altro apparecchio e recupera un documento scansionato nella casella di memoria polling di quell'apparecchio (il contrario dello schema illustrato sopra).



- Per effettuare il polling o una trasmissione memoria polling senza utilizzare lo standard F-code, vedere a pagina 36.
- Per creare una casella di memoria polling F-code, vedere "PROGRAMMAZIONE DI CASELLE PUBBLICHE F-CODE (MEMORIA POLLING)" (pagina 77) e "Scansione di un documento nella memoria polling (Casella Pubblica)" (pagina 39).
- A differenza del polling normale, il numero di fax dell'altro apparecchio non viene utilizzato come codice d'accesso per la memoria polling F-code. L'indirizzo secondario e il codice d'accesso della casella di memoria polling sono sempre utilizzati per la protezione polling.
- L'apparecchio ricevente si fa carico delle spese (costi telefonici) della trasmissione.

# USO DELLA MEMORIA POLLING F-CODE

Per consentire ad un apparecchio di recuperare un documento dalla propria unità, è necessario innanzitutto scansionare il documento nella casella di memoria polling F-code.

È possibile controllare il documento nella casella di memoria polling stampando tale documento. (Consultare "Controllo ed eliminazione dei dati dei documenti in una casella" a pagina 52.)



Quando si utilizza la memoria polling F-code, non impostare la modalità di ricezione in ricezione manuale.

## Scansione di un documento in una casella di memoria polling F-code

La procedura di scansione di un documento in una casella di memoria polling F-code (pagina 77) in linea di massima è uguale a quella descritta al paragrafo "Scansione di un documento nella memoria polling (Casella Pubblica)" a pagina 39.

**1** Seguire i passi da 1 a 4 del paragrafo "Scansione di un documento nella memoria polling (Casella Pubblica)" (pagina 39).

**2** Selezionare "S.A.M.-POLL ORIG" con il tasto [▼] o [▲].

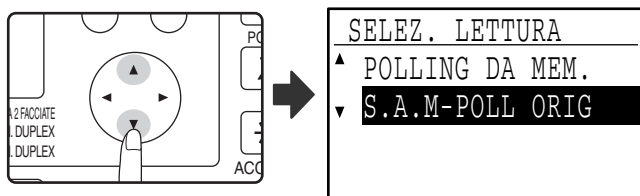

### Informazioni sulle fasi seguenti

Vedere i passi da 6 a 10 in "Scansione di un documento nella memoria polling (Casella Pubblica)" (da pag. 39 a 40). Quando nella procedura compare "casella pubblica" (pagina 39), sostituire "casella di memoria polling F-code".

**3** Premere il tasto [OK]



**4** Selezionare il nome della casella di memoria polling con il tasto [▼] o [▲].

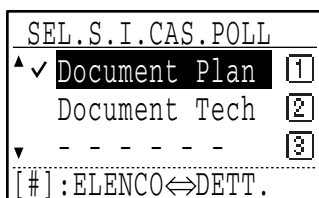
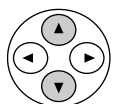

Se non tutte le lettere del nome programmato compaiono, premere il tasto [#] per visualizzare tutte le lettere. Premere nuovamente il tasto [#] per tornare alla visualizzazione precedente.

## Controllo ed eliminazione dei dati dei documenti in una casella

Le procedure di controllo dei dati dei documenti contenuti in una casella di memoria polling F-code stampando i dati e di cancellazione dei dati stessi sono, in linea di massima, uguali a quelle descritte nei paragrafi "Stampa di documenti nella Casella Pubblica" (pagina 40) e "Cancellazione di documenti dalla Casella Pubblica" (pagina 41).

**1** Seguire i passi da 2 a 4 del paragrafo "Scansione di un documento nella memoria polling (Casella Pubblica)" a pagina 39.

**2** Selezionare "S.A.M.-POLL ORIG" con il tasto [▼] o [▲].

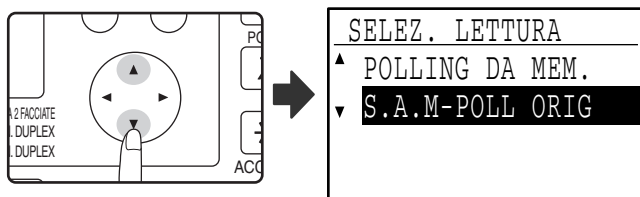

**3** Premere il tasto [OK]



**4** Selezionare il nome della casella di memoria polling F-code con il tasto [▼] o [▲].

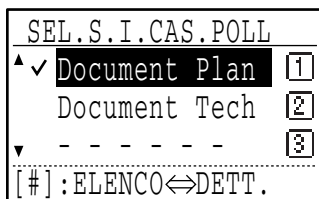
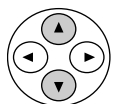

Vicino al nome delle caselle che contengono dati di documenti, compare un segno di spunta. Se non tutte le lettere del nome programmato compaiono, premere il tasto [#] per visualizzare tutte le lettere. Premere nuovamente il tasto [#] per tornare alla visualizzazione precedente.

**5** Premere il tasto [OK].



**6** Selezionare "STAMPA" o "CANCELLA" con il tasto [▼] o [▲].

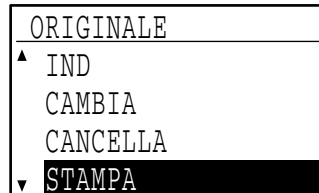
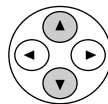

Se è stato selezionato "STAMPA", premere [OK] per iniziare la stampa.  
Se è stato selezionato "CANCELLA", andare al punto 7.

**7** Premere il tasto [OK].

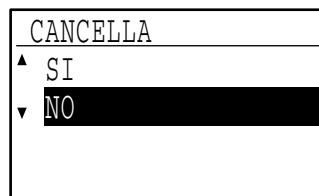

Compare una schermata che vi chiede di confermare la cancellazione.

**8** Selezionare "SI" con il tasto [▼] o [▲].

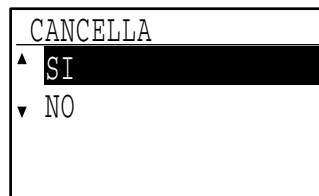
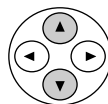

Per annullare la cancellazione, selezionare "NO".

**9** Premere il tasto [OK].



I documenti sono cancellati dalla casella di memoria polling F-code.



La cancellazione è impossibile quando la casella è in uso.

# PROCEDURA PER IL POLLING F-CODE

Assicurarsi che nessun documento sia posizionato sul vassoio di alimentazione o sulla lastra di esposizione, quindi eseguire la seguente procedura.



- È necessario conoscere l'indirizzo secondario (SEP) e il codice d'accesso (PWD) della casella di memoria polling F-code dell'altro apparecchio.
- Il polling seriale (selezione di più apparecchi fax da interrogare utilizzando un tasto di gruppo, i tasti di scelta rapida e i numeri di selezione abbreviata) non è possibile durante l'uso del polling F-code.

## 1 Nella modalità fax, premere il tasto [FUNZIONE SPECIALE].

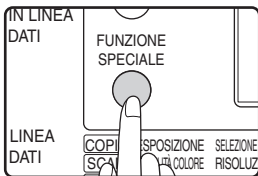

Quando viene premuto il tasto [FUNZIONE SPECIALE], compare la schermata di selezione funzione speciale. (Per selezionare il modo fax, vedere il punto 1 alla pagina 18).

## 2 Selezionare "OPZIONI TX" con il tasto [▼] o [▲].

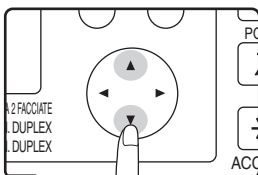

## 3 Premere il tasto [OK].

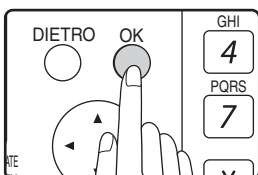

## 4 Selezionare "POLLING SUB. IND." con il tasto [▼] o [▲].

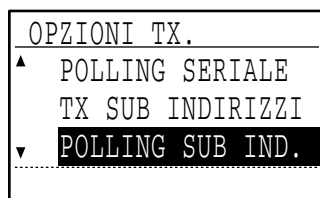
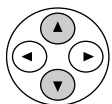

## 5 Premere il tasto [OK].



## 6 Inserire il numero di fax dell'altro apparecchio mediante i tasti numerici o premere un tasto di scelta rapida o comporre un numero di selezione abbreviata (non è possibile utilizzare un tasto di gruppo).

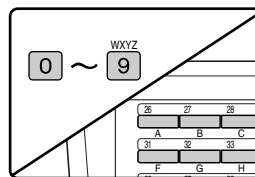

Per correggere un errore nell'inserimento di un numero mediante i tasti numerici, premere [C] per cancellare una cifra alla volta.

Una destinazione selezionata con un tasto di scelta rapida o un numero di selezione abbreviata è indicata con un'icona e un numero. Per cancellare un inserimento, premere il tasto [C].

## 7 Premere il tasto [OK].



## 8 Inserire gli indirizzi secondari (fino a 20 cifre) con i tasti numerici.



- I caratteri che è possibile inserire sono: numeri, il simbolo # e gli spazi. Tuttavia, il primo carattere non può essere uno spazio.
- Se si inserisce una cifra errata, premere il tasto [C] e digitare di nuovo la cifra corretta.
- Se, nel passaggio 6, è stato specificato un tasto di scelta rapida o un numero di selezione abbreviata con un indirizzo secondario programmato, tale indirizzo secondario verrà visualizzato. Passare alla fase successiva senza inserire alcun indirizzo secondario.

## 9 Premere il tasto [OK].



4

## 10 Inserire un codice d'accesso (massimo 20 cifre) con i tasti numerici.



- I caratteri che è possibile inserire sono: numeri, il simbolo # e gli spazi. Tuttavia, il primo carattere non può essere uno spazio.
- Se si inserisce una cifra errata, premere il tasto [C] e digitare di nuovo la cifra corretta.
- Se nell'altro apparecchio non è stato programmato alcun codice d'accesso, evitare di inserirne uno e passare al punto successivo.
- Se, nel passaggio 6, è stato specificato un tasto di scelta rapida o un numero di selezione abbreviata con un codice d'accesso programmato, tale codice d'accesso verrà visualizzato. Passare al punto successivo senza inserire alcun codice d'accesso.

## 11 Premere il tasto [OK].



## 12 Premere il tasto [INVIO] (↵).

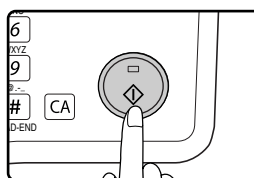

Dopo aver stabilito la comunicazione con l'altro apparecchio, la vostra macchina stampa il documento ricevuto.



### • Per annullare l'operazione

Durante la comunicazione: Annullare come indicato nel paragrafo "Annullamento di una trasmissione fax" a pagina 26.

Mentre il lavoro è in memoria: Annullare come indicato nel paragrafo "Annullare un lavoro di trasmissione memorizzato" a pagina 27.

- È possibile memorizzare solo un'operazione polling F-code con un'impostazione del timer (pagina 34).

# TRASMISSIONE CONFIDENZIALE F-CODE

La trasmissione riservata F-Code garantisce un mezzo sicuro per inviare via fax documenti riservati. L'indirizzo secondario e il codice d'accesso programmati nella casella limitano i destinatari del fax, il quale, una volta ricevuto nella casella, può essere stampato solo da chi conosce il codice d'accesso per la stampa. Questa funzione è utile per inviare documenti importanti che devono essere visionati solo da una determinata persona oppure quando più uffici condividono lo stesso apparecchio fax.

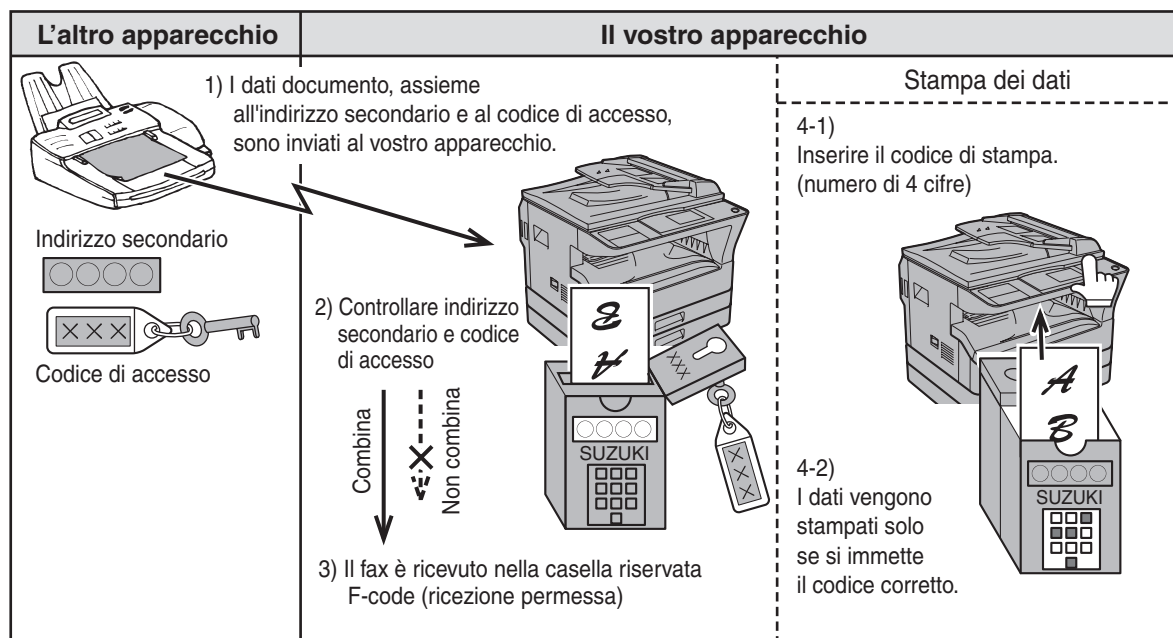

Come illustrato nello schema qui sopra, la ricezione di fax nella casella di memoria riservata F-code viene chiamata ricezione riservata F-code, mentre l'invio di fax alla casella di memoria riservata F-code di un altro apparecchio viene chiamato trasmissione riservata F-code.



- Questo apparecchio non supporta la precedente funzione di trasmissione riservata Sharp, che utilizzava il numero di fax e il codice ID del mittente programmati.
- Vedere da pagina 74 a pagina 78 per le procedure di creazione, modifica e cancellazione delle caselle di memoria riservata F-code.
- Attenzione a non dimenticare il codice d'accesso per la stampa programmato nella casella di memoria riservata F-code. Se si dimentica il codice d'accesso, contattare il rivenditore Sharp.

## TRASMISSIONE F-CODE (TRASMISSIONE RISERVATA F-CODE)

Per effettuare la trasmissione riservata F-code, è necessario inserire l'indirizzo secondario (SUB) e il codice d'accesso (SID) dopo il numero di fax dell'apparecchio ricevente. (Evitare di inserire il codice d'accesso se l'altro apparecchio non lo utilizza).

Per ricevere un fax inviato mediante trasmissione riservata F-code (ossia mediante ricezione riservata F-code), è necessario comunicare al mittente l'indirizzo secondario (SUB) e il codice d'accesso (SID) della vostra casella riservata. (Evitare il codice d'accesso se non è programmato nella casella).



La trasmissione riservata F-code può essere utilizzata in combinazione con la funzione trasmissione seriale (pagina 32) o con la funzione trasmissione differita (pagina 34) e può essere memorizzata come un programma (pagina 72).

## Trasmissione riservata F-code

**1** Seguire i passi da 1 a 4 del paragrafo "PROCEDURA DI BASE PER L'INVIO DI FAX" (pagina 18), poi la procedura indicata qui di seguito.

**2** Premere il tasto [FUNZIONE SPECIALE].

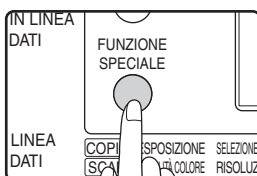

Quando viene premuto il tasto [FUNZIONE SPECIALE], compare la schermata di selezione funzione speciale.

**3** Selezionare "OPZIONI TX" con il tasto [▼] o [▲].

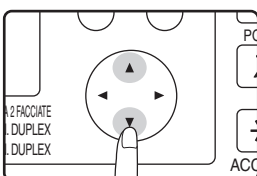

**4** Premere il tasto [OK].

**5** Selezionare "TX SUB INDIRIZZI" con il tasto [▼] o [▲].

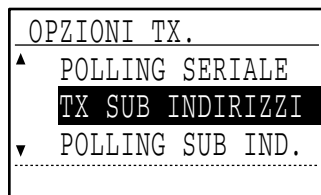
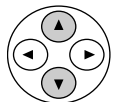

**6** Premere il tasto [OK].

**7** Inserire il numero di fax dell'altro apparecchio mediante i tasti numerici o premere un tasto di scelta rapida o comporre un numero di selezione abbreviata (non è possibile utilizzare un tasto di gruppo).

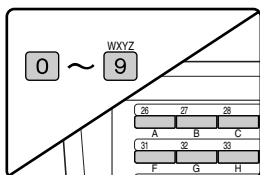

Per correggere un errore nell'inserimento di un numero mediante i tasti numerici, premere [C] per cancellare una cifra alla volta.

Una destinazione selezionata con un tasto di scelta rapida o un numero di selezione abbreviata è indicata con un'icona e un numero. Per cancellare un inserimento, premere il tasto [C].

**8** Premere il tasto [OK].

**9** Inserire gli indirizzi secondari (massimo 20 cifre) con i tasti numerici.



- I caratteri che è possibile inserire sono: numeri, il simbolo # e gli spazi. Tuttavia, il primo carattere non può essere uno spazio.
- Se si inserisce una cifra errata, premere il tasto [C] e digitare di nuovo la cifra corretta.
- Se, nel passaggio 7, è stato specificato un tasto di scelta rapida o un numero di selezione abbreviata con un indirizzo secondario programmato, tale indirizzo secondario verrà visualizzato. Passare alla fase successiva senza inserire alcun indirizzo secondario.

**10** Premere il tasto [OK].

**11** Inserire il codice d'accesso (massimo 20 cifre) con i tasti numerici.



- I caratteri che è possibile inserire sono: numeri, il simbolo # e gli spazi. Tuttavia, il primo carattere non può essere uno spazio.
- Se si inserisce una cifra errata, premere il tasto [C] e digitare di nuovo la cifra corretta.
- Se, nel passaggio 7, è stato specificato un tasto di scelta rapida o un numero di selezione abbreviata con un codice d'accesso programmato, tale codice d'accesso verrà visualizzato. Passare al punto successivo senza inserire alcun codice d'accesso.

**12** Premere il tasto [OK].

**13** Premere il tasto [INVIO] (Ⓢ).

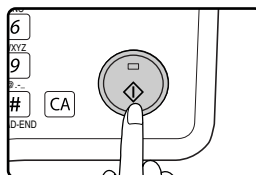

- La scansione ha inizio.
- Se si sta effettuando una scansione dalla lastra di esposizione e si ha un'altra pagina da scansionare, cambiare la pagina e premere [INVIO] (Ⓢ). Ripetere fino a quando tutte le pagine sono state scansionate e premere il tasto [#].

# STAMPA DI UN DOCUMENTO RICEVUTO IN UNA CASELLA DI MEMORIA CONFIDENZIALE F-CODE

I fax ricevuti in una casella di memoria riservata F-code si stampano inserendo il codice d'accesso per la stampa a 4 cifre (da 0000 a 9999) programmato al momento della creazione della casella.



- Assicurarsi che nelle impostazioni sistema il rapporto transazioni sia impostato per stampare, in modo da essere avvisati alla ricezione di un documento riservato. (Consultare STAMPA SELEZIONE (RICEZ. CONFID.) nel paragrafo "LISTA IMPOSTAZ." a pagina 95).
- Dopo la stampa, i fax ricevuti in una casella di memoria riservata F-code sono automaticamente cancellati.
- Se si riceve un nuovo fax nella casella riservata F-code mentre la casella ha ancora in memoria un fax ricevuto precedentemente, il nuovo fax viene aggiunto dopo il precedente.

## 1 Nella modalità fax, premere il tasto [FUNZIONE SPECIALE].

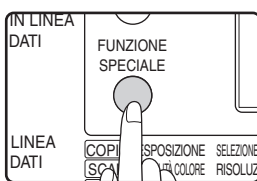

Quando viene premuto il tasto [FUNZIONE SPECIALE], compare la schermata di selezione funzione speciale. (Per selezionare il modo fax, vedere il punto 1 alla pagina 18).

## 2 Selezionare "STAMPA" con il tasto [▼] o [▲].

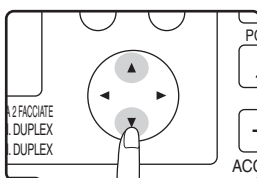

## 3 Premere il tasto [OK].



## 4 Selezionare "DATI RX CONFID." con il tasto [▼] o [▲].

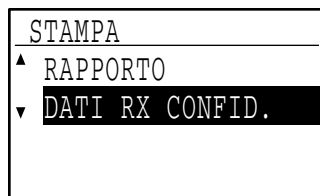
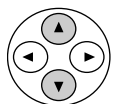

## 5 Premere il tasto [OK].



## 6 Selezionare il nome della casella riservata F-code con il tasto [▼] o [▲].

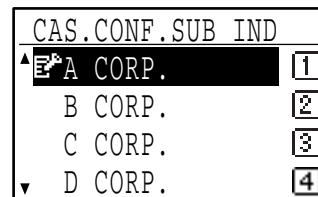
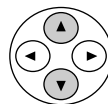

4

Accanto ad ogni casella che contiene un fax ricevuto, compare l'icona ( ).

## 7 Premere il tasto [OK].



Se nella casella riservata F-code non è arrivato alcun fax, compare brevemente il messaggio "Non confidenz. ricezione dati".

## 8 Digitare le 4 cifre del codice d'accesso utilizzando i tasti numerici.

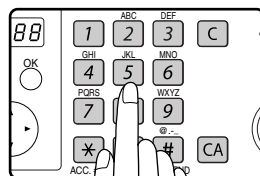

- Se si inserisce una cifra errata, premere il tasto [C] e digitare di nuovo la cifra corretta.
- Inserito correttamente il codice d'accesso a 4 cifre, la stampa inizia.



Se i fax ricevuti rimangono nella casella di memoria riservata F-code, la casella non può essere cancellata.

# TRASMISSIONE BROADCAST RILANCIATA F-CODE

Con la funzione seriale rilanciata F-code, l'apparecchio funge da apparecchio di rilancio per una trasmissione seriale. Gli apparecchi riceventi finali sono memorizzati nella casella di memoria di rilancio F-code della macchina. Quest'ultima, quando riceve una richiesta di rilancio da un altro apparecchio F-code, rilancia il fax a tutti gli apparecchi riceventi memorizzati.

L'apparecchio di rilancio e la macchina che richiede la trasmissione rilanciata devono supportare entrambi lo standard F-code. Tuttavia, non è necessario che gli apparecchi riceventi finali programmati nella casella di memoria seriale rilanciata F-code supportino lo standard F-code.

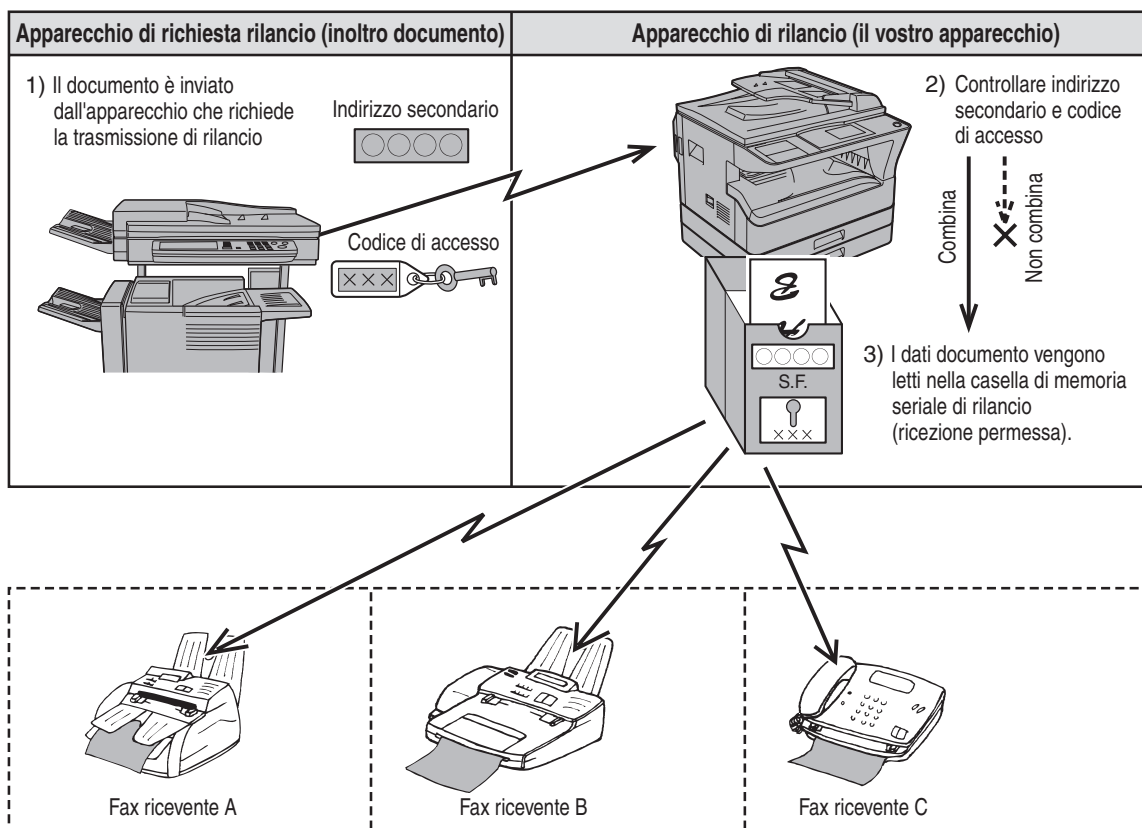

L'apparecchio che invia originariamente il documento è chiamato apparecchio di richiesta rilancio e l'apparecchio con una casella di memoria contenente gli apparecchi riceventi e che rilancia il documento ricevuto a tali unità viene chiamato apparecchio di rilancio.

L'apparecchio di rilancio, inoltre, stampa il documento inviato dall'apparecchio di richiesta rilancio

Ad esempio, le sedi centrali di un'azienda a Seattle desiderano inviare lo stesso documento alle filiali di San Francisco, Oakland, Berkeley e San Jose. Se l'ufficio di San Francisco crea una casella di memoria rilanciata seriale rilanciata e programma gli uffici di Oakland, Berkeley e San Jose come destinazioni riceventi, i costi telefonici complessivi saranno inferiori rispetto al caso in cui l'ufficio di Seattle utilizzasse la normale funzione di trasmissione seriale (pagina 32). Se utilizzata assieme ad un'impostazione del timer (pagina 34) per sfruttare al meglio le tariffe ridotte applicate agli orari non di punta, è possibile ridurre ulteriormente il costo della trasmissione.

La trasmissione effettuata dall'apparecchio di rilancio si chiama "Trasmissione seriale rilanciata F-code", mentre la trasmissione effettuata dall'apparecchio di richiesta rilancio viene denominata "Trasmissione di richiesta rilancio".



- Questo apparecchio non supporta la precedente funzione seriale rilanciata Sharp, che utilizzava il numero di fax e il codice ID del mittente programmati.
- E' possibile programmare fino a 10 gruppi (caselle) di rilancio F-code. In ogni casella, sono programmati un nome (lunghezza 38 caratteri) e gli apparecchi riceventi finali. In tutti i gruppi (caselle) di rilancio F-code è possibile programmare in totale fino a 120 apparecchi riceventi. (Se in un gruppo di rilancio F-code sono programmati 120 apparecchi riceventi, non è possibile programmare apparecchi riceventi finali negli altri gruppi di rilancio F-code).
- Gli apparecchi riceventi finali possono essere memorizzati utilizzando i tasti numerici, i tasti di scelta rapida, i numeri di selezione abbreviata e i tasti di gruppo. Le destinazioni di selezione abbreviata per le quali sono già stati programmati un indirizzo secondario e un codice d'accesso non possono essere utilizzate.
- Quando si esegue una richiesta di rilancio, può essere specificato solo un gruppo di rilancio. Non è possibile selezionare contemporaneamente più gruppi di rilancio.
- Per creare un gruppo (casella) di rilancio F-code e memorizzare, modificare e cancellare gli apparecchi riceventi finali, vedere pag. 74, 76 e 79. Al momento della creazione di una casella, è possibile omettere il codice d'accesso (SID).
- L'apparecchio di richiesta rilancio si fa carico solo delle spese di invio del documento all'apparecchio di rilancio. L'apparecchio di rilancio si fa carico delle spese di invio del documento a tutti gli apparecchi riceventi.

## USO DELLA FUNZIONE SERIALE RILANCIATA F-CODE (il vostro apparecchio è l'apparecchio di rilancio)

Quando si riceve un documento da un apparecchio di richiesta rilancio, la funzione di trasmissione broadcast rilanciata F-code trasmette il documento agli apparecchi riceventi utilizzando una casella di memoria solo se l'indirizzo secondario e il codice d'accesso inviati dall'apparecchio di richiesta rilancio sono corretti.

**Per creare, modificare o cancellare un gruppo (casella) di rilancio F-code, vedere pag. 74, 76 e 79.**

Un documento ricevuto da un apparecchio di richiesta rilancio viene inizialmente memorizzato nella casella del vostro apparecchio. Il proprio apparecchio (l'apparecchio di rilancio) stampa anche il documento. In tal modo il documento viene prima memorizzato come lavoro di stampa, quindi come lavori di trasmissione a ciascuno degli apparecchi riceventi programmati. I dati del documento vengono cancellati automaticamente dopo il completamento della trasmissione a tutti gli apparecchi riceventi.

La trasmissione agli apparecchi riceventi finali non può essere interrotta o annullata.

## USO DELLA FUNZIONE RICHIESTA DI RILANCIO F-CODE (il vostro apparecchio richiede una trasmissione rilanciata)

Chiedere all'utilizzatore dell'altro apparecchio F-code (l'apparecchio di rilancio) di creare un gruppo (casella) di rilancio F-code contenente gli apparecchi riceventi finali ai quali si desidera inviare un fax e farsi comunicare l'indirizzo secondario (SUB) e il codice d'accesso (SID) di quella casella.

Nel comporre il numero dell'apparecchio di rilancio per inviare il fax, inserire l'indirizzo secondario e il codice d'accesso dopo il numero di fax. Il fax verrà memorizzato nella casella di memoria dell'apparecchio di rilancio, il quale chiamerà tutti gli apparecchi riceventi programmati e rilancerà il fax a quegli apparecchi. (Se non è stato programmato alcun codice d'accesso (SID) nella casella, inserire solo l'indirizzo secondario al momento della composizione del numero).

**Per chiamare l'apparecchio di rilancio, seguire la stessa procedura indicata nel paragrafo "TRASMISSIONE F-CODE (TRASMISSIONE RISERVATA F-CODE)" (pagina 55).**

Il presente capitolo spiega le funzioni utili per inviare un fax, collegare un telefono interno nonché le funzioni che ampliano la gamma di utilizzo dell'apparecchio fax. Vi suggeriamo di leggere i capitoli che vi interessano maggiormente.

---

---

## COLLEGAMENTO DI UN TELEFONO INTERNO

È possibile collegare un telefono all'unità e utilizzarlo come telefono interno per effettuare e ricevere chiamate come su un qualsiasi telefono normale. La ricezione fax può pure essere attivata da un telefono interno collegato alla macchina. (Funzionamento remoto)



Se si collega una combinazione telefono/segreteria telefonica all'unità, non è possibile utilizzare la funzione di segreteria telefonica.

## COLLEGAMENTO DI UN TELEFONO INTERNO

### Utilizzo di un telefono interno per effettuare chiamate vocali

Collegando un telefono interno all'apparecchio, è possibile effettuare e ricevere chiamate vocali come da un normale telefono.



- Se il modo di ricezione fax è regolato sulla ricezione automatica, per rispondere ad una chiamata occorre sollevare il telefono prima che l'apparecchio cominci a ricevere automaticamente. Secondo l'impostazione di fabbrica iniziale, l'apparecchio è impostato per rispondere alle chiamate dopo due squilli. È possibile modificare il numero degli squilli da 0 a 9 nelle impostazioni sistema. (Consultare "N. SQUILLI IN RX" a pagina 104.)
- Se non si avverte nessun segnale quando si solleva il telefono mobile, ciò significa che l'apparecchio sta trasmettendo o ricevendo un fax. Riabbassare il telefono.

### Attivazione della trasmissione fax

Collocare l'originale sulla lastra di esposizione o nell'SPF, regolarne il formato, la risoluzione e l'esposizione, poi procedere come segue:

**1** Sollevare il telefono interno e chiamare l'utente desiderato.

**2** Premere il tasto [INVIO] (Ⓜ).

**3** Selezionare "TX" con il tasto [▼] o [▲] e premere il tasto [OK].

**4** Riabbassare il telefono.

# IMPOSTAZIONE DEL MODO DI RICEZIONE

Normalmente, l'apparecchio è predisposto per ricevere i fax automaticamente dopo alcuni squilli; tuttavia, nel caso in cui vi si colleghi un telefono interno, è possibile impostare il modo di ricezione su MANUALE. In questo modo, sarà possibile conversare con l'interlocutore prima di riceverne il fax.

Ciò si rivela particolarmente vantaggioso nel caso si disponga di un'unica linea telefonica e se si ricevono più chiamate vocali che fax. Sarà necessario rispondere a tutte le chiamate mediante il telefono interno ed attivare la ricezione fax non appena ci si accorge che la chiamata consiste in una trasmissione fax.

## 1 Premere il tasto [SETTAGGI] sullo stato iniziale del modo Fax.



## 2 Selezionare "RX" con il tasto [▼] o [▲].

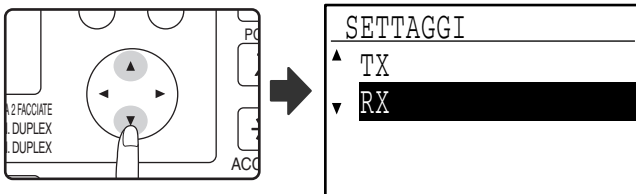

## 3 Premere il tasto [OK].



## 4 Selezionare "AUTO" o "MANUALE" con il tasto [▼] o [▲].

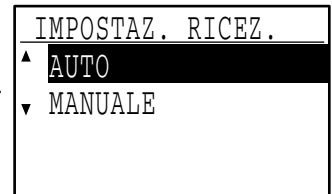
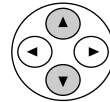

## 5 Premere il tasto [OK].



5

## Attivazione della ricezione fax da un telefono interno (ricezione remota)

Dopo aver effettuato la conversazione con il telefono interno, è possibile attivare la ricezione fax dallo stesso. Questa operazione è denominata "ricezione remota". In seguito alla conversazione, o quando viene emesso un tono di fax attraverso il telefono interno, eseguire la procedura seguente con il ricevitore del telefono interno ancora sollevato. (Se è l'utente stesso ad effettuare la chiamata, la ricezione remota non sarà possibile).



La procedura seguente non è possibile nel caso si disponga di una linea con selezione a impulsi e il telefono interno non possa emettere segnali di tono. Per scoprire se il telefono interno è in grado di emettere segnali di tono, si veda il manuale del telefono interno.

## 1 In caso si disponga di una linea con selezione a impulsi, impostare il telefono in modo da emettere segnali di tono.

Consultare il manuale del telefono per impostare il dispositivo in modo che emetta segnali di tono. Se il telefono è già impostato per emettere segnali di tono, passare al punto seguente.

## 2 Sul telefono interno, premere una volta il tasto (5), poi due volte il tasto (\*).

Viene attivata la ricezione fax.

## 3 Riagganciare il ricevitore del telefono interno.



Il numero a una cifra utilizzato per attivare la ricezione fax da un telefono interno (impostato inizialmente su "5") è il "numero di ricezione remota". È possibile modificare questo numero con un numero qualsiasi compreso tra 0 e 9 nelle impostazioni sistema. (Consultare "CONTROLLO CONTI" a pagina 98.)

# 6

## PROGRAMMAZIONE

Il presente capitolo illustra le procedure di programmazione dei tasti di selezione automatica del numero (tasti di selezione rapida, numeri di selezione abbreviata e tasti di gruppo), i programmi e le funzioni F-code, nonché la procedura per stampare elenchi di dati memorizzati.

### PROGRAMMAZIONE

I numeri di selezione automatica (tasti di selezione rapida, numeri di selezione abbreviata e tasti di gruppo), i programmi e le funzioni F-code vengono memorizzati e modificati mediante il pannello dei comandi dell'unità. Il presente capitolo illustra come utilizzare il pannello dei comandi per tali procedure.

### MEMORIZZARE, MODIFICARE E CANCELLARE I NUMERI DI SELEZIONE AUTOMATICA E DI PROGRAMMI

La presente sezione illustra le procedure per memorizzare, modificare e cancellare i numeri di selezione automatica (tasti di selezione rapida, numeri di selezione abbreviata e tasti di gruppo) e i programmi, in modo da semplificare la procedura di trasmissione. Per l'utilizzo dei tasti di selezione rapida, dei numeri di selezione abbreviata e dei tasti di gruppo, si veda "TRASMISSIONE CON SELEZIONE AUTOMATICA (SELEZIONE RAPIDA E SELEZIONE DI GRUPPO)" a pagina 20..

Per l'utilizzo di un programma, si veda "USO DI UN PROGRAMMA" a pagina 45.

E' possibile memorizzare fino a 50 tasti di selezione rapida, 300 numeri di selezione abbreviata e 9 programmi. Se si tenta di memorizzarne più di quelli consentiti, viene visualizzato un messaggio di avvertimento. In tal caso, cancellare i programmi o i numeri di selezione abbreviata superflui (si veda a pagina 69 per cancellare i tasti di selezione rapida ed i numeri di selezione abbreviata, a pagina 71 per cancellare i tasti di gruppo e a pagina 73 per cancellare i programmi), poi procedere alla memorizzazione dei nuovi programmi o dei nuovi numeri di selezione abbreviata.



Per cancellare un'operazione di memorizzazione, di modifica o di cancellazione, premere il tasto [CA]. La visualizzazione torna alla schermata di base.

### MEMORIZZARE, MODIFICARE E CANCELLARE I NUMERI DI SELEZIONE AUTOMATICA (TASTI DI SELEZIONE RAPIDA, NUMERI DI SELEZIONE ABBREVIATA E TASTI DI GRUPPO)

I numeri di selezione automatica vengono memorizzati nella schermata di memorizzazione per la selezione automatica. Seguire la procedura sotto illustrata per visualizzare la schermata di memorizzazione per la selezione automatica al fine di registrarvi un numero di selezione automatica.

#### 1 Nella modalità fax, premere il tasto [FUNZIONE SPECIALE].

Iniziare la procedura seguente a partire dalla schermata di partenza della modalità fax.

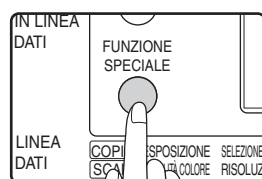

Premere il tasto [FUNZ. SPECIALE] per visualizzare il menu di selezione della funzione.

(Per selezionare il modo fax, vedere il punto 1 alla pagina 18).

#### 2 Selezionare "IMMIS." con il tasto [▼] o [▲].

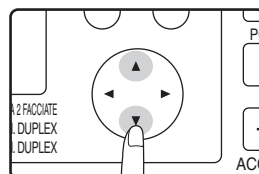

### 3 Premere il tasto [OK].



### 4 Selezionare "SELEZIONA" con il tasto [▼] o [▲].

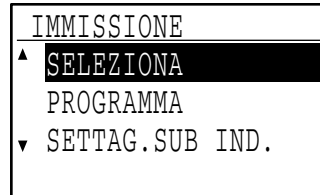
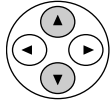

### 5 Premere il tasto [OK].



### 6 Selezionare "RAPIDO/VELOCE", "GRUPPO" o "CAMBIA/CANCELLA" con il tasto [▼] o [▲].

- Per memorizzare un tasto di selezione rapida o un numero di selezione abbreviata, selezionare "RAPIDO/VELOCE" poi premere [OK]. Successivamente, seguire le procedure per "Memorizzare i tasti di selezione rapida e i numeri di selezione abbreviata" a destra.
- Per memorizzare un tasto di gruppo, selezionare "GRUPPO" poi premere [OK]. Successivamente, seguire le procedure per "Memorizzare un tasto di gruppo" a pagina 67.
- Per modificare o cancellare un tasto di selezione rapida, un numero di selezione abbreviata o un tasto di gruppo, selezionare "CAMBIA/CANCELLA" poi premere [OK]. Successivamente, seguire le procedure per "Modificare e cancellare i numeri di selezione automatica" a pagina 68.

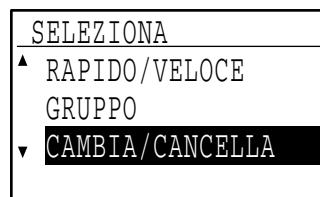
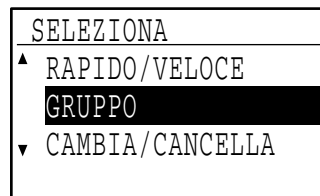

### [Memorizzare i tasti di selezione rapida e i numeri di selezione abbreviata]

Per memorizzare un tasto di selezione rapida o un numero di selezione abbreviata, eseguire le operazioni descritte ai punti 1-6 nelle pagine 62 - 63, poi eseguire la procedura sotto illustrata.

### 7 Premere un tasto di selezione rapida (da [01] a [50]) oppure premere il tasto [VELOCE].

- Nel momento in cui si memorizza un tasto di selezione rapida, premere il tasto di selezione rapida che si desidera utilizzare (da [01] a [50]).

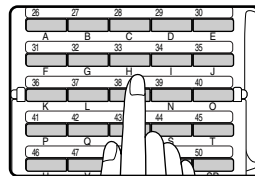

Se si preme un tasto di selezione rapida già programmato, viene visualizzata una schermata di conferma.

- Nel momento in cui si memorizza un numero di selezione abbreviata, premere il tasto [VELOCE], poi inserire il numero di selezione abbreviata desiderato (da 000 a 299) mediante la tastiera numerica.

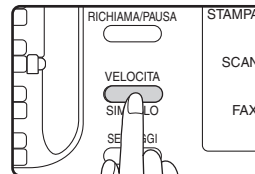

### 8 Inserire il numero di fax del destinatario mediante la tastiera numerica.

Esempio di un tasto di selezione rapida

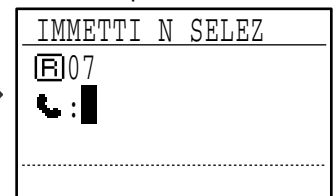
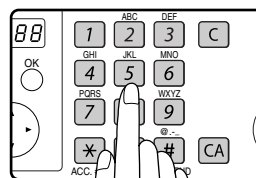

È possibile inserire fino a 50 cifre per quanto riguarda il numero di fax. Per inserire una pausa tra le cifre, premere [RICHIAMA/PAUSA]. La pausa viene rappresentata con un trattino (-). Per impostare la durata della pausa, si veda "TEMPO DI PAUSA" (pagina 96).

### 9 Premere il tasto [OK].



### 10 Inserire il nome del destinatario (si veda "IMMISSIONE DI CARATTERI" a pagina 82).

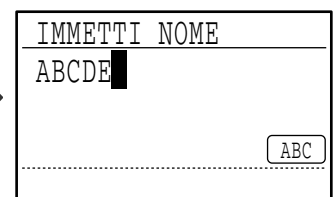
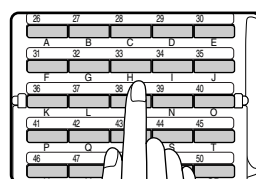

È possibile inserire fino a 36 caratteri per quanto riguarda il nome. Se si preme il tasto [OK] senza inserire un nome, passare direttamente al punto 13. In tal caso, il nome del destinatario verrà assegnato automaticamente.

6

**11 Premere il tasto [OK].**



**12 Immettere i caratteri di ricerca (si veda "IMMISSIONE DI CARATTERI" a pagina 82).**

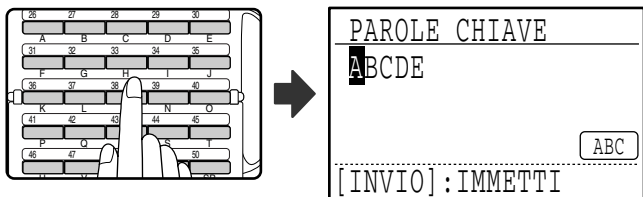

Possono essere inseriti fino a 10 caratteri di ricerca. Usare solo caratteri "maiuscoli" nella "PAROLA CHIAVE" per disporre gli indirizzi in ordine alfabetico. I caratteri di ricerca funzionano come parole chiave nel caso si desideri cercare un destinatario mentre si trasmette un fax. (Consultare pagina 21)

**13 Per terminare la procedura di memorizzazione, premere il tasto [INVIO] (Ⓜ). Premere il tasto [OK] per programmare un'opzione, ad esempio: F-code, selezione a catena, velocità di trasmissione o modo di trasmissione internazionale.**

- Premendo il tasto [INVIO] (Ⓜ), si torna al punto 7. Se si desidera memorizzare un altro tasto di selezione rapida o un altro numero di selezione abbreviata, ripetere la procedura dal punto 7 al punto 13. Una volta terminata la memorizzazione dei numeri di selezione automatica, premere il tasto [DIETRO].
- Premendo [OK], si passa alla pagina relativa all'opzione che si desidera programmare.

Per programmare le impostazioni F-code, si veda "Impostazioni F-code" (di seguito). Per selezionare "SELEZ.A CATENA", passare a "Selezione a catena" a pagina 65. Per impostare la "VELOCITÀ DI TRASMISSIONE", passare a "Impostazione della velocità di trasmissione" a pagina 66. Per impostare il "MODO DI TRASMISSIONE INTERNAZIONALE", passare a "Impostazione del modo di trasmissione internazionale" a pagina 66.



**Informazioni sulle opzioni di impostazione**

Durante la memorizzazione e la modifica dei tasti di selezione rapida e dei numeri di selezione abbreviata, è altresì possibile selezionare le opzioni di impostazione sotto illustrate. Non è però possibile combinare la selezione a catena con altre opzioni di configurazione. Quando si seleziona un'opzione di impostazione, un segno di spunta appare sulla schermata dell'opzione prescelta.

- F-code . . . . . È possibile memorizzare un indirizzo secondario e un codice di accesso per la comunicazione F-code. (Vedere sotto).
- Selezione a catena . . . . . È possibile attivare o disattivare la "Selezione a catena" per un tasto di selezione rapida specifico o un dato numero di selezione abbreviata. (Consultare pagina 65)
- Velocità di trasmissione . . . . . È possibile impostare la velocità di trasmissione fino a 33,600 bps (velocità massima), 14,400 bps (alta velocità), 9,600 bps (velocità media) o 4,800 bps (bassa velocità). L'impostazione iniziale è di 33,600 bps (velocità massima). (Consultare pagina 66)
- Modo di trasmissione internazionale Il modo di trasmissione internazionale può essere impostato su "OFF" o su uno dei modi da 1 a 3. L'impostazione iniziale è "OFF". (Consultare pagina 66)

**[Impostazioni F-code]**

Per programmare le impostazioni F-code, eseguire la procedura illustrata, dal punto 1 al punto 13, alle pagine 62 - 64, poi seguire la procedura seguente:

**1 Selezionare "SUB INDIRIZZO" con il tasto [▼] o [▲].**

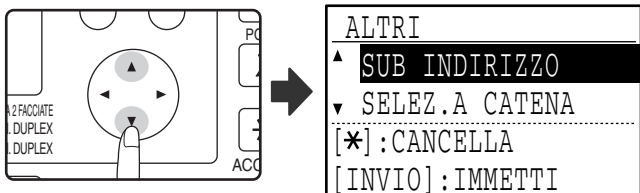

**2 Premere il tasto [OK].**



### 3 Utilizzare i tasti numerici per immettere un indirizzo secondario (max. 20 cifre).

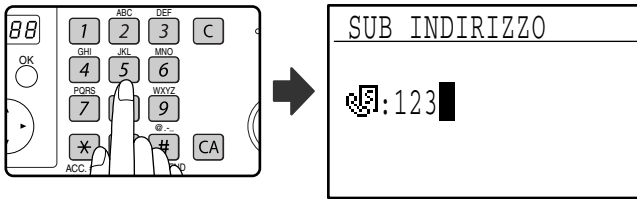

I caratteri ammessi sono: numeri, "\*", "#" e spazi. Se si inserisce una cifra errata, premere il tasto [C] e digitare il numero corretto.

Nel caso in cui tale punto si riferisca alle procedure seguenti, non sarà possibile inserire "\*", "#" e spazi.

- PROGRAMMAZIONE DI UNA CASELLA RISERVATA PER LA TRASMISSIONE F-CODE (punto 11 di pagina 75)
- Modifica di una casella riservata per la trasmissione F-code (punto 17 di pagina 78)
- PROGRAMMAZIONE DI UN GRUPPO DI RILANCIO PER LA TRASMISSIONE F-CODE (punto 11 di pagina 76)
- Modifica di un gruppo di rilancio per la trasmissione F-code (punto 15 di pagina 79)
- PROGRAMMAZIONE DI PIU' CASELLE PUBBLICHE (MEMORIA POLLING) PER LA TRASMISSIONE F-CODE (punto 11 di pagina 77)
- Modifica di una casella pubblica per la trasmissione F-code (punto 15 di pagina 80)

### 4 Premere il tasto [OK].

### 5 Inserire un codice d'accesso (massimo 20 cifre) con i tasti numerici.

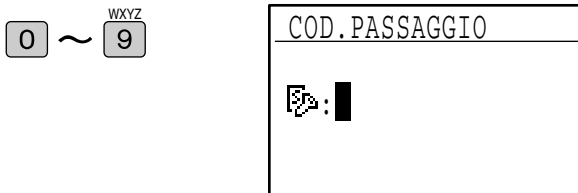

- I caratteri ammessi sono: numeri, "\*", "#" e spazi. Se si inserisce una cifra errata, premere il tasto [C] e digitare il numero corretto.
- Se si desidera, è possibile omettere il codice di accesso.

Nel caso in cui tale punto si riferisca alle procedure seguenti, non sarà possibile inserire gli spazi.

- PROGRAMMAZIONE DI UNA CASELLA RISERVATA PER LA TRASMISSIONE F-CODE (punto 12 di pagina 75)
- Modifica di una casella riservata per la trasmissione F-code (punto 18 di pagina 78)
- PROGRAMMAZIONE DI UN GRUPPO DI RILANCIO PER LA TRASMISSIONE F-CODE (punto 12 di pagina 76)
- Modifica di un gruppo di rilancio per la trasmissione F-code (punto 15 di pagina 79)
- PROGRAMMAZIONE DI PIU' CASELLE PUBBLICHE (MEMORIA POLLING) PER LA TRASMISSIONE F-CODE (punto 12 di pagina 77)
- Modifica di una casella pubblica per la trasmissione F-code (punto 15 di pagina 80)

### 6 Premere il tasto [OK]

Premendo il tasto [OK], si torna alla schermata di impostazione dell'opzione ed un segno di spunta viene visualizzato a sinistra di "F-CODE".

Per annullare un'impostazione F-code, premere il tasto [\*] per rimuovere il segno di spunta.

### 7 Tornare al punto 13 di pagina 64.

### [Selezione a catena]

Per memorizzare un tasto di selezione automatica come numero di selezione a catena, eseguire le operazioni descritte ai punti 1-13 nelle pagine 62 - 64, poi eseguire la procedura sotto illustrata.



Nel momento in cui si imposta un numero come numero di selezione a catena, il numero di fax del destinatario, immesso al punto 8 di pagina 63, può comprendere fino a 48 cifre.

### 1 Selezionare "SELEZ.A CATENA" con il tasto [▼] o [▲].

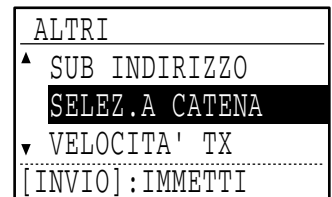
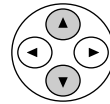

- Se compare un segno di spunta a sinistra di "SELEZ.A CATENA", ciò significa che la selezione è già stata eseguita.
- Per terminare la procedura, premere il tasto [INVIO] (↵).

### 2 Premere il tasto [OK].



### 3 Selezionare "ON" o "OFF" con il tasto [▼] o [▲].

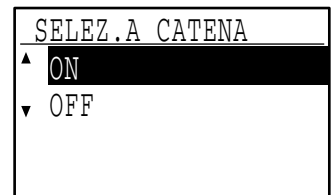
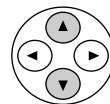

Nel caso in cui la selezione a catena sia già stata selezionata al punto 7 e si desideri annullare la selezione, scegliere "OFF".

### 4 Premere il tasto [OK].



Premendo il tasto "ON" poi il tasto [OK], si torna alla schermata di impostazione dell'opzione ed un segno di spunta viene visualizzato a sinistra di "SELEZ.A CATENA". Premendo il tasto [\*], si elimina il segno di spunta e si annulla la selezione a catena.

### 5 Tornare al punto 13 di pagina 64.

**[Impostazione della velocità di trasmissione]**

Per impostare la velocità di trasmissione, eseguire la procedura illustrata dal punto 1 al punto 13 alle pagine 62 - 64, poi seguire la procedura riportata di seguito.



Impostare la velocità di trasmissione solo quando si conosce la velocità più adatta, ad esempio, quando si invia un fax all'estero e le condizioni della linea telefonica non sono ottimali. Se non si conoscono le condizioni della linea, non modificare l'impostazione.

**1 Selezionare "VELOCITÀ TX" con il tasto [▼] o [▲].**

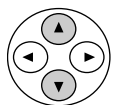

ALTRI
▲ SUB INDIRIZZO
SELEZ.A CATENA
▼ VELOCITA' TX
[INVIO]:IMMETTI

**2 Premere il tasto [OK].**



**3 Selezionare la velocità di trasmissione desiderata con il tasto [▼] o [▲].**

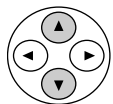

VELOCITA' TX
▲ 33600bps
14400bps
9600bps
▼ 4800bps

**4 Premere il tasto [OK].**



Selezionando una velocità diversa da 33,600 bps (velocità massima), un segno di spunta appare vicino a "VELOCITÀ TX" nel momento in cui si torna alla schermata di impostazione dell'opzione. Tale impostazione non è valida per la trasmissione polling. Per rimuovere il segno di spunta e tornare all'impostazione della velocità di trasmissione a "33,600 bps (velocità massima)", premere il tasto [\*].

**5 Tornare al punto 13 di pagina 64.**

**[Impostazione del modo di trasmissione internazionale]**

Per impostare il modo di trasmissione internazionale, eseguire la procedura illustrata dal punto 1 al punto 13 alle pagine 62 - 64, poi seguire la procedura riportata di seguito.



- Quando si invia un fax all'estero, le condizioni della linea telefonica possono, a volte, deformare il fax o interrompere la trasmissione. Selezionare il modo di trasmissione internazionale per minimizzare eventuali problemi.
- Se si verificano spesso errori durante l'invio di un fax all'estero, sperimentare ognuno dei modi da 1 a 3 e selezionare il modo che consente la trasmissione migliore.

**1 Selezionare "TX INTERNAZ." con il tasto [▼] o [▲].**

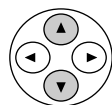

ALTRI
▲ SELEZ.A CATENA
VELOCITA' TX
▼ TX INTERNAZ.
[INVIO]:IMMETTI

**2 Premere il tasto [OK].**



**3 Selezionare il modo desiderato con il tasto [▼] o [▲].**

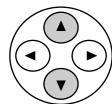

TX INTERNAZ.
▲ OFF
MODE 1
MODE 2
▼ MODE 3

**4 Premere il tasto [OK].**



Selezionando un'impostazione diversa da "OFF", un segno di spunta appare vicino a "TX INTERNAZ." nel momento in cui si torna alla schermata di impostazione dell'opzione. Per rimuovere il segno di spunta e tornare al modo di trasmissione internazionale "OFF", premere il tasto [\*].

**5 Tornare al punto 13 di pagina 64.**

**[Memorizzazione di un tasto di gruppo]**

Per memorizzare un tasto di gruppo, eseguire la procedura illustrata dal punto 1 al punto 6 alle pagine 62 - 63, poi seguire la procedura riportata di seguito.

**1 Premere un tasto di selezione rapida (da [01] a [50]).**

Premere il tasto di selezione rapida (da [01] a [50]) che si desidera impostare come tasto di gruppo.

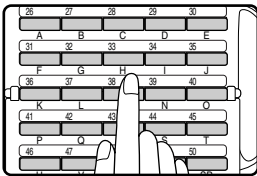

Se si preme un tasto di selezione rapida già programmato, viene visualizzata una schermata di conferma.



La selezione "tasto di gruppo" è una funzione di selezione automatica dove i destinatari multipli (tasti di selezione rapida, numeri di selezione abbreviata e numeri di fax completi immessi con la tastiera numerica) vengono programmati in un tasto di selezione rapida. Se si inviano fax di frequente allo stesso gruppo di destinatari mediante la trasmissione seriale, utilizzata per inviare lo stesso documento a più destinatari con un'unica operazione (pagina 32), è comodo programmare tali destinatari in un tasto di gruppo.

**2 Inserire un nome di gruppo (si veda "IMMISSIONE DI CARATTERI" a pagina 82).**

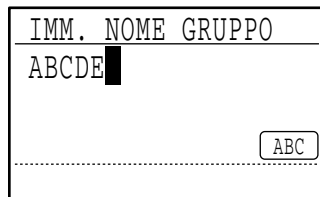
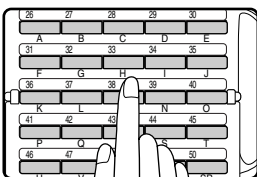

È possibile inserire fino a 36 caratteri per quanto riguarda il nome. Occorre inserire obbligatoriamente un nome di gruppo.

**3 Premere il tasto [OK].**



**4 Immettere i caratteri di ricerca (si veda "IMMISSIONE DI CARATTERI" a pagina 82).**

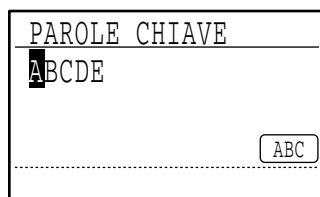
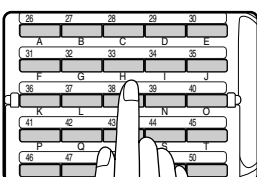

Possono essere inseriti fino a 10 caratteri di ricerca. I caratteri di ricerca funzionano come parole chiave nel caso si desideri cercare un destinatario mentre si trasmette un fax (pagina 21).

**5 Memorizzare i destinatari mediante i tasti di selezione rapida, i numeri di selezione abbreviata e i tasti numerici.**

- Per memorizzare un tasto di selezione rapida, premere il tasto di selezione rapida che si desidera utilizzare (da [01] a [50]).

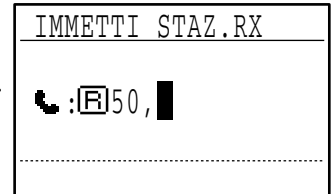
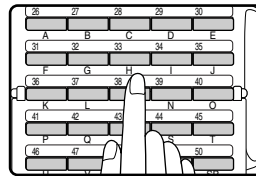

Se si preme un tasto errato, premere il tasto [C] poi il tasto corretto.

- Per memorizzare un numero di selezione abbreviata, premere il tasto [VELOCE], poi inserire il numero di selezione abbreviata desiderato (da 000 a 299) mediante i tasti numerici.

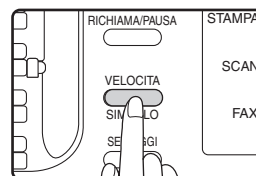

Se si preme un tasto errato, premere il tasto [C] poi il tasto corretto.

- E' inoltre possibile inserire il numero di fax di un destinatario mediante la tastiera numerica. Tuttavia, in tal caso, non sarà possibile selezionare le opzioni F-code, selezione a catena, velocità di trasmissione e modo di trasmissione internazionale. Per selezionare un'opzione specifica per un destinatario, memorizzare il destinatario in questione in un tasto di selezione rapida o in un numero di selezione abbreviata, infine memorizzarlo nel tasto di gruppo. È possibile inserire fino a 50 cifre per quanto riguarda il numero di fax. Per inserire una pausa tra le cifre, premere [RICHIAMA/PAUSA]. La pausa viene rappresentata con un trattino (-). Per impostare la durata della pausa, si veda "TEMPO DI PAUSA" (pagina 96). Una volta terminata l'immissione del numero di fax, premere il tasto [OK].

**6 Ripetere l'operazione descritta al punto 5 per tutti i destinatari che si desiderano memorizzare nel tasto di gruppo.**

In un tasto di gruppo è possibile memorizzare fino a 150 destinazioni. (Tuttavia, si noti che in caso di programmazione multipla di tasti di gruppo, il numero totale di destinatari memorizzabile in tutti i tasti di gruppo è 200.)

**7 Premere il tasto [INVIO] (Ⓢ).**

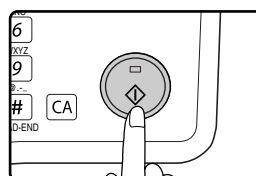

Il tasto di gruppo è memorizzato.

6

**[Modificare e cancellare i numeri di selezione automatica]**

Per memorizzare o eliminare un numero di selezione automatica, eseguire le operazioni descritte ai punti 1-6 nelle pagine 62 e 63, poi eseguire la procedura sotto illustrata.



Non è possibile modificare o eliminare un tasto di selezione rapida o un numero di selezione abbreviata nei casi seguenti:

- Il tasto di selezione rapida o il numero di selezione abbreviata è in uso in una trasmissione in corso o in una trasmissione memorizzata.
- Il tasto di selezione rapida o il numero di selezione abbreviata è memorizzato in un tasto di gruppo, un programma o un gruppo di rilancio F-code.

**● Modifica di un tasto di selezione rapida o di un numero di selezione abbreviata**

**1** Selezionare "RAPIDO/VELOCE" con il tasto [▼] o [▲].

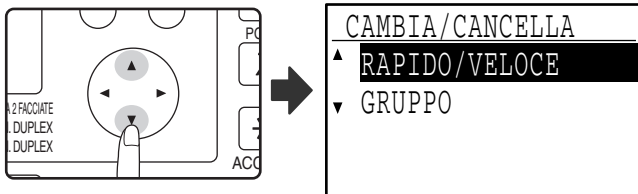

**2** Premere il tasto [OK].



**3** Selezionate "CAMBIA" con il tasto [▼] o [▲].

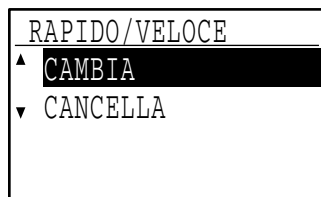
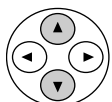

**4** Premere il tasto [OK].



**5** Premere un tasto di selezione rapida (da [01] a [50]) o il tasto [VELOCE].

- Per modificare un tasto di selezione rapida, premere il tasto di selezione rapida che si desidera modificare (da [01] a [50]).

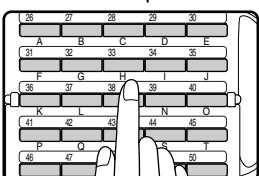

- Per modificare un numero di selezione abbreviata, premere il tasto [VELOCE], poi inserire il numero di selezione abbreviata (da 000 a 299) che si desidera modificare mediante i tasti numerici.

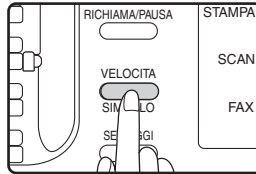

**6** Digitare il numero di fax del destinatario mediante la tastiera numerica.

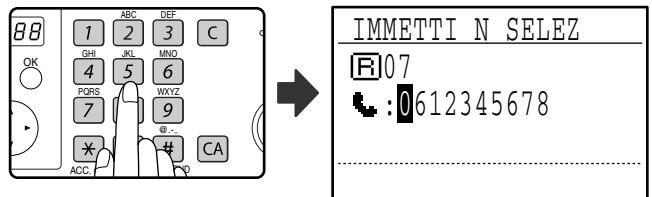

Spostare il cursore sulla cifra (o sulle cifre) che si desidera modificare con il tasto [◀] o [▶], poi inserire la/e cifra/e corretta/e mediante la tastiera numerica.

Per annullare una cifra, spostare il cursore sulla cifra che si desidera cancellare con il tasto [◀] o [▶], poi premere il tasto [C].

**7** Premere il tasto [OK].



**8** Modificare il nome del destinatario (si veda "IMMISSIONE DI CARATTERI" a pagina 82).

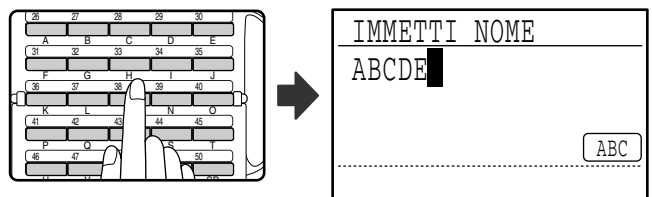

**9** Premere il tasto [OK].



**10** Modificare i caratteri di ricerca (si veda "IMMISSIONE DI CARATTERI" a pagina 82).

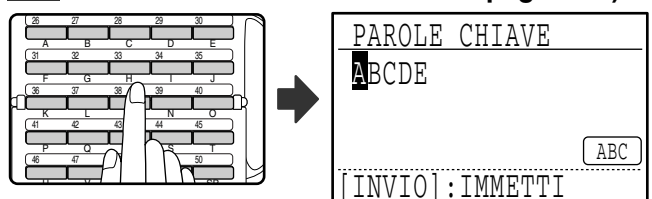

I caratteri aggiunti al punto 8 saranno visualizzati in coda ai caratteri di ricerca memorizzati precedentemente. (Max. 10 caratteri).

**11** Per terminare la procedura di memorizzazione, premere il tasto [INVIO] (Ⓢ). Premere il tasto [OK] per programmare un'opzione, ad esempio: F-code, selezione a catena, velocità di trasmissione o modo di trasmissione internazionale.

- Premendo il tasto [INVIO] (Ⓢ), si torna al punto 5. Se si desidera impostare un altro tasto di selezione rapida o un altro numero di selezione abbreviata, ripetere la procedura dal punto 5 al punto 11. Per uscire, premere il tasto [DIETRO]. La modifica fino a tale punto risulterà completata.
- Premendo [OK], si passa alla pagina relativa all'opzione che si desidera modificare. Per programmare le impostazioni F-code, si veda "Impostazioni F-code" alle pagine 64 e 65. Per selezionare "SELEZ.A CATENA", passare a "Selezione a catena" a pagina 65. Per impostare la "VELOCITÀ DI TRASMISSIONE", passare a "Impostazione della velocità di trasmissione" a pagina 66. Per impostare il "MODO DI TRASMISSIONE INTERNAZIONALE", passare a "Impostazione del modo di trasmissione internazionale" a pagina 66.

● **Cancellare un tasto di selezione rapida o un numero di selezione abbreviata**

**1** Al punto 3 di pagina 68, selezionare "CANCELLA" con il tasto [▼] o [▲].

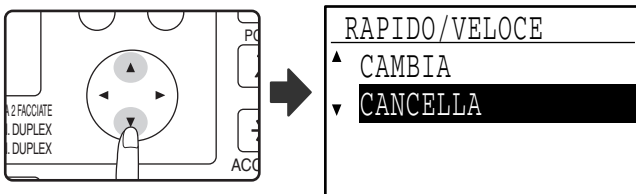

**2** Premere un tasto di selezione rapida (da [01] a [50]) o il tasto [VELOCE].

- Per eliminare un tasto di selezione rapida, premere il tasto di selezione rapida che si desidera cancellare (da [01] a [50]).

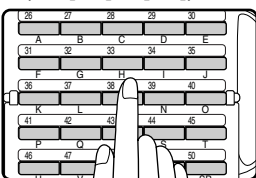

- Per eliminare un numero di selezione abbreviata, premere il tasto [VELOCE], poi inserire il numero di selezione abbreviata (da 000 a 299) che si desidera cancellare mediante i tasti numerici.

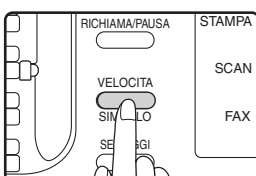

**3** Selezionare "CANCELLA" con il tasto [▼] o [▲].

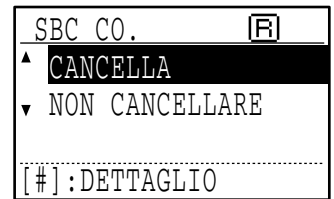
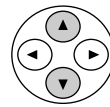

Selezionando "NON CANCELLARE", è possibile verificare il nome del destinatario premendo il tasto [#]. Nel momento in cui si elimina un destinatario, verificarne il nome prima di cancellarlo definitivamente.

**4** Premere il tasto [OK].



Si torna alla schermata del punto 2. Per eliminare un altro tasto di selezione rapida o un altro numero di selezione abbreviata, ripetere la procedura dal punto 2 al punto 4. Per uscire, premere il tasto [DIETRO].

**[Modificare e cancellare i tasti di gruppo]**

Per modificare o eliminare un tasto di gruppo, eseguire la procedura illustrata dal punto 1 al punto 6 alle pagine 62 - 63, poi seguire la procedura descritta di seguito.



Non è possibile modificare o eliminare un tasto di gruppo nei casi sotto descritti.

- Il tasto di gruppo viene memorizzato in un programma o in un gruppo di rilancio F-code.

**6**

● **Modifica di un tasto di gruppo**

**1** Selezionare "GRUPPO" con il tasto [▼] o [▲].

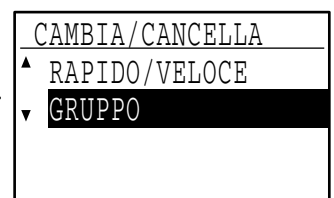
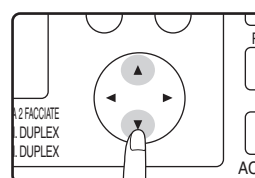

**2** Premere il tasto [OK].

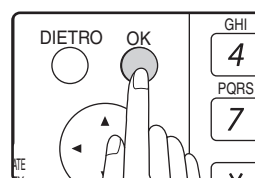

**3** Selezionate "CAMBIA" con il tasto [▼] o [▲].

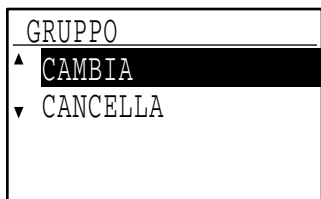
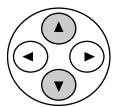

**4** Premere il tasto [OK].



**5** Premere il tasto di gruppo (uno dei tasti di selezione rapida compresi fra [01] e [50]) che si desidera modificare).

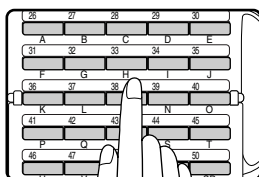

**6** Modificare il nome di gruppo (si veda "IMMISSIONE DI CARATTERI" a pagina 82).

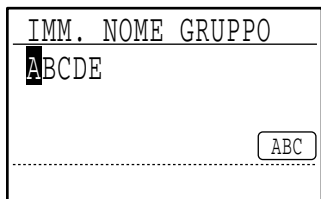
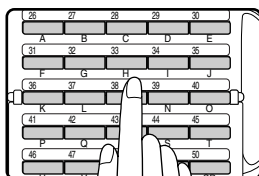

**7** Premere il tasto [OK].



**8** Modificare i caratteri di ricerca (si veda "IMMISSIONE DI CARATTERI" a pagina 82).

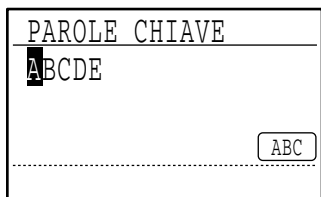
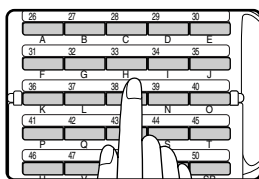

**9** Modificare i dati memorizzati.

- Per aggiungere un tasto di selezione rapida o un numero di selezione abbreviata, immettere il tasto di selezione rapida (da [01] a [50]) o il numero di selezione abbreviata che si desidera aggiungere.

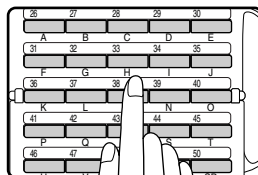

Non è possibile aggiungere un tasto o un numero già presente nel gruppo.

- Per eliminare un tasto di selezione rapida o un numero di selezione abbreviata, selezionarlo con il tasto [◀] o [▶] e premere il tasto [C].

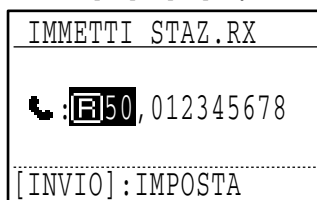

- Per eliminare un numero immesso mediante la tastiera numerica, selezionare una cifra del numero con il tasto [◀] o [▶] e premere il tasto [C]. L'intero numero risulterà eliminato (anche la cifra selezionata). Per aggiungere un numero, scegliere la zona in cui si desidera aggiungerlo con il tasto [◀] o [▶], infine immettere il numero. Una volta terminata l'aggiunta o l'eliminazione del numero, premere il tasto [OK].

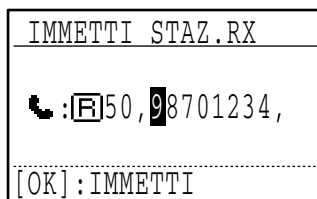

**10** Una volta terminata la modifica dei destinatari premere il tasto [INVIO] (⏏).

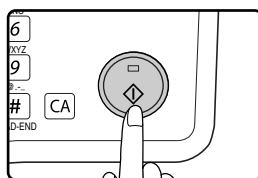

In questo modo, ha termine la procedura di modifica.

## ● Cancellare un tasto di gruppo

**1** Al punto 3 di pagina 70, selezionare "CANCELLA" con il tasto [▼] o [▲].

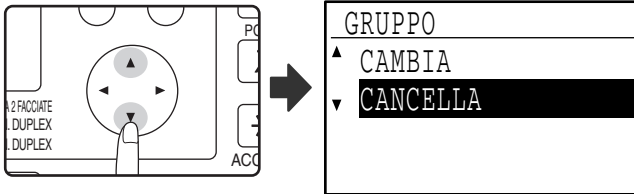

**2** Premere il tasto [OK].



**3** Premere il tasto di gruppo (uno dei tasti di selezione rapida compresi fra [01] e [50]) che si desidera modificare).

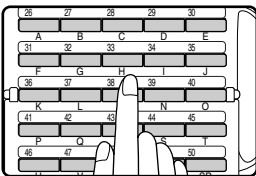

**4** Selezionare "CANCELLA" con il tasto [▼] o [▲].

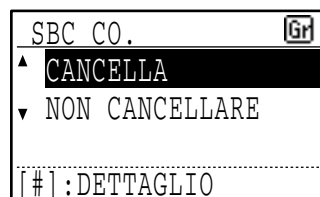
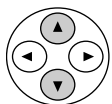

Selezionando "NON CANCELLARE", è possibile verificare il nome del destinatario premendo il tasto [#]. Nel momento in cui si elimina un destinatario, verificarne il nome prima di cancellarlo definitivamente.

**5** Premere il tasto [OK].



Si torna al punto 3. Per eliminare un altro tasto di gruppo, ripetere la procedura dal punto 3 al punto 5. Per uscire, premere il tasto [DIETRO].

# MEMORIZZARE, MODIFICARE E CANCELLARE I PROGRAMMI

E' possibile memorizzare un metodo di trasmissione\*, un messaggio/foglio di copertina, le impostazioni di trasmissione, il modo libro e/o le impostazioni di risoluzione/esposizione in un programma. In questo modo, sarà possibile utilizzare i parametri di una trasmissione con una semplice operazione (si veda "USO DI UN PROGRAMMA" a pagina 45).

\* Metodi di trasmissione: trasmissione normale, trasmissione seriale, polling, polling seriale, trasmissione F-code e polling F-code



Non è possibile memorizzare in un programma un'impostazione di formato originale, un'impostazione di schermata e un'impostazione della trasmissione differita.

Per memorizzare un programma, eseguire la procedura illustrata dal punto 1 al punto 6 alle pagine 62 - 63, poi seguire la procedura seguente:

## 1 Selezionare "IMMIS." con il tasto [▼] o [▲].

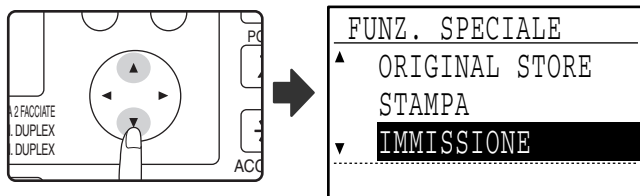

## 2 Premere il tasto [OK].



## 3 Selezionare "PROGRAMMA" con il tasto [▼] o [▲].

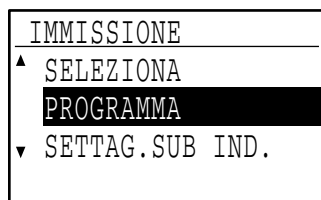
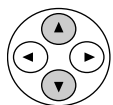

## 4 Premere il tasto [OK].

## 5 Selezionare "IMMETTI", "CAMBIA" o "CANCELLA" con il tasto [▼] o [▲].

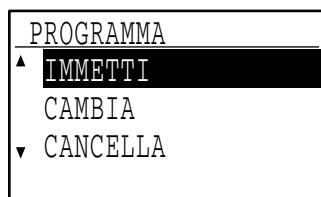
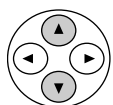

- Per memorizzare un programma, selezionare "IMMETTI" poi premere [OK]. Continuare dal punto 6 di "MEMORIZZARE UN PROGRAMMA".
- Per modificare un programma, selezionare "CAMBIA" poi premere [OK]. Successivamente, seguire le procedure per "MODIFICARE I PROGRAMMI" a pagina 73.
- Per eliminare un programma, selezionare "CANCELLA" poi premere [OK]. Successivamente, seguire le procedure per "CANCELLARE I PROGRAMMI" a pagina 73.

### [MEMORIZZARE UN PROGRAMMA]

## 6 Selezionare il programma che si desidera memorizzare con il tasto [▼] o [▲].

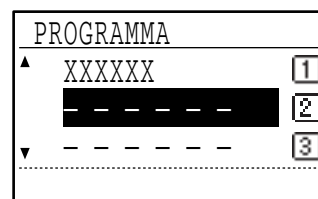
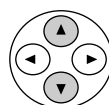

Se si preme un programma già memorizzato, viene visualizzato un messaggio. Selezionare un programma non memorizzato o cancellare il programma (pagina 73) poi selezionarlo.

## 7 Premere il tasto [OK].

## 8 Inserire un nome di programma (si veda "IMMISSIONE DI CARATTERI" a pagina 82).

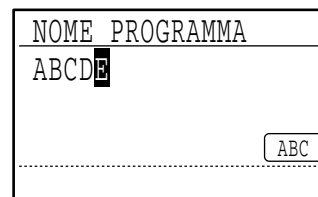
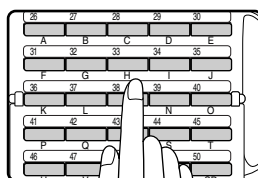

È possibile inserire fino a 36 caratteri per quanto riguarda il nome del programma. Occorre inserire obbligatoriamente un nome di programma.

## 9 Premere il tasto [OK].

## 10 Selezionare il programma che si desidera memorizzare con il tasto [▼] o [▲].

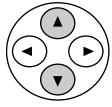

- E' possibile memorizzare un metodo di trasmissione, un messaggio/foglio di copertina, le impostazioni di risoluzione/esposizione, il modo libro, il nome del mittente e le impostazioni di trasmissione. Occorre inserire obbligatoriamente un metodo di trasmissione. Non è possibile completare la procedura di memorizzazione senza programmare un metodo di trasmissione.
- Per le procedure di selezione di ognuno dei parametri, si vedano le spiegazioni relative alle impostazioni.
- Per annullare la selezione di un parametro, selezionare il parametro che si desidera annullare poi premere il tasto [\*].
- Alcuni parametri non possono essere usati in combinazione con altri. Selezionando una combinazione non consentita di parametri, un messaggio apparirà sullo schermo.

## 11 Per continuare la selezione di altri parametri, premere il tasto [OK]

Una volta terminata la selezione dei parametri, premere il tasto [INVIO] (↵). Si torna al punto 8. Se si desidera memorizzare un altro programma, ripetere la procedura dal punto 8 al punto 11. Per uscire, premere il tasto [DIETRO].



E' possibile verificare il contenuto di un programma (tipo di trasmissione, destinatario) stampando la "LISTA PROGRAMMI" (pagina 81).

## [MODIFICARE I PROGRAMMI]

Per modificare un programma memorizzato precedentemente, eseguire la procedura seguente.

## 6 Selezionare il programma che si desidera modificare con il tasto [▼] o [▲].

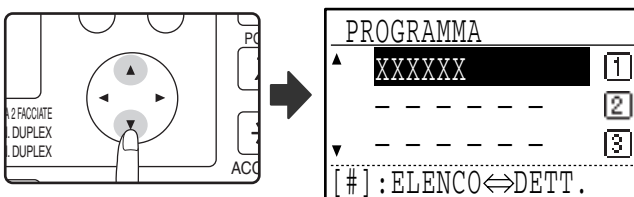

Se non tutte le lettere del nome del programma compaiono, premere il tasto [#] per visualizzare tutte le lettere. Premere ancora una volta il tasto [#] per tornare alla schermata originale.

## 7 Premere il tasto [OK].



## 8 Modificare il nome del programma (si veda "IMMISSIONE DI CARATTERI" a pagina 82).

- Si veda il punto 8 di "MEMORIZZARE UN PROGRAMMA".
- Se non si desidera modificare il nome del programma, passare al punto successivo.

## 9 Premere il tasto [OK].

## 10 Selezionare il parametro memorizzato che si desidera modificare con il tasto [▼] o [▲].

- Si vedano i punti 10 e 11 di "MEMORIZZARE UN PROGRAMMA".
- Se non si desiderano modificare i parametri memorizzati, premere il tasto [INVIO] (↵), poi il tasto [DIETRO] per uscire.

## [CANCELLARE I PROGRAMMI]

Prima di cancellare un programma, stampare la "LISTA PROGRAMMI" per verificarne il contenuto. (Pagina 81). Per eliminare un programma memorizzato precedentemente, eseguire la procedura riportata di seguito.

## 6 Selezionare il programma che si desidera cancellare con il tasto [▼] o [▲].

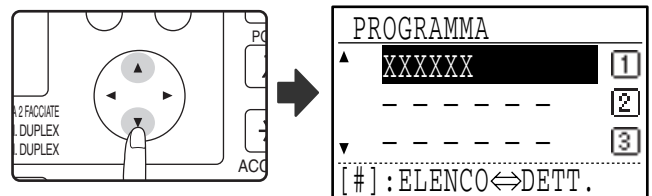

Se non tutte le lettere del nome del programma compaiono, premere il tasto [#] per visualizzare tutte le lettere. Premere ancora una volta il tasto [#] per tornare alla schermata originale.

## 7 Premere il tasto [OK].



## 8 Selezionare "CANCELLA" con il tasto [▼] o [▲].

## 9 Premere il tasto [OK].

Si torna al punto 6. Per eliminare un altro programma, ripetere la procedura dal punto 6 al punto 8. Per uscire, premere il tasto [DIETRO].

# PROGRAMMARE, MODIFICARE E CANCELLARE LE CASELLE DI MEMORIA F-CODE

Di seguito, è riportata la procedura di programmazione di una casella di memoria F-code. Sono disponibili tre tipi di caselle F-code: caselle pubbliche F-code (pagina 77), caselle riservate F-code (pagina 75) e caselle del gruppo di rilancio F-code (pagina 76). E' possibile programmare, modificare ed eliminare le caselle secondo le procedure sotto illustrate.

## PROGRAMMAZIONE DI UNA CASELLA DI MEMORIA F-CODE

In una casella F-code sono programmati il nome della casella, l'indirizzo secondario, il codice di accesso e le funzioni relative.



- Quando si programma una nuova casella F-code, non è possibile utilizzare lo stesso indirizzo secondario già impostato in un'altra casella. Tuttavia, il codice di accesso può essere identico a quello utilizzato per un'altra casella.
- È possibile omettere un codice d'accesso.
- È possibile programmare fino a 10 caselle F-code di ogni tipo. Nel caso in cui siano già state impostate 10 caselle F-code di un tipo, viene visualizzato un messaggio di avvertimento relativo che informa dell'impossibilità d'impostare nuove caselle. Cancellare le caselle F-code inutilizzate (pagina 77), quindi programmare la nuova casella.

### 1 Nella modalità fax, premere il tasto [FUNZIONE SPECIALE].

Iniziare la procedura seguente a partire dalla schermata di partenza della modalità fax.

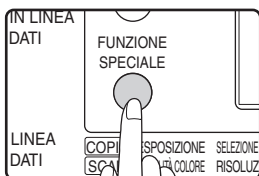

Premere il tasto [FUNZ. SPECIALE] per visualizzare il menu di selezione della funzione. (Per selezionare il modo fax, vedere il punto 1 alla pagina 18).

### 2 Selezionare "IMMIS." con il tasto [▼] o [▲].

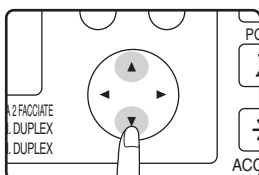

### 3 Premere il tasto [OK].



### 4 Selezionare "SETTAG.SUB IND." con il tasto [▼] o [▲].

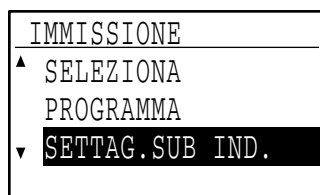
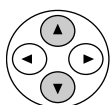

### 5 Premere il tasto [OK].



### 6 Selezionare "CAS.CONF.SUB IND", "GRP.RILANC.S.IND", "POLL. MEM. S. I." o "CAMBIA/CANCELLA" con il tasto [▼] o [▲].

- Per impostare una casella riservata di trasmissione F-code, selezionare "CAS.CONF.SUB IND" e premere [OK]. Successivamente, seguire le procedure per "PROGRAMMARE UNA CASELLA RISERVATA F-CODE" a pagina 75.

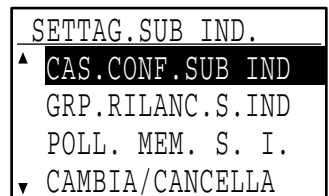

- Per impostare un gruppo di rilancio per la trasmissione F-code (caselle), selezionare "GRP.RILANC.S.IND" e premere [OK]. Successivamente, seguire le procedure per "PROGRAMMARE UN GRUPPO DI RILANCIO F-CODE" a pagina 76.

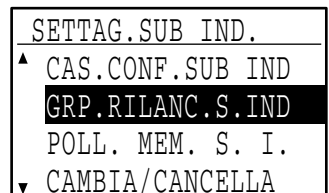

- Per impostare una casella pubblica per la trasmissione F-code (memoria polling), selezionare "S.A. MEM POLLING" e premere [OK]. Successivamente, seguire le procedure per "PROGRAMMARE LE CASELLE PUBBLICHE F-CODE (MEMORIA POLLING)" a pagina 77.

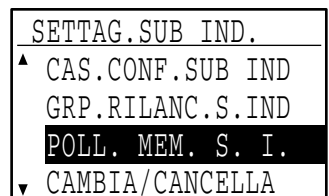

- Per modificare o cancellare una casella riservata F-code, un gruppo di rilancio F-code o una casella pubblica F-code, selezionare "CAMBIA/CANCELLA" poi premere [OK]. Successivamente, seguire le procedure per "MODIFICARE E CANCELLARE LE CASELLE DI MEMORIA F-CODE" a pagina 77.

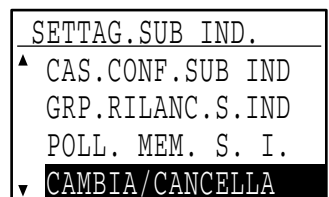

## [PROGRAMMAZIONE DI UNA CASELLA RISERVATA F-CODE]

Per impostare una casella di ricezione riservata F-code, seguire la procedura sotto illustrata. In ogni casella sono impostati un F-code (indirizzo secondario e codice di accesso) per la ricezione riservata F-code e un codice di stampa per stampare i fax ricevuti. È possibile programmare fino a 10 caselle. Per controllare il contenuto di una casella programmata, stampare la lista seguente: "LISTA STAMPA - RAPPORTO - SETTAG.SUB IND." (Consultare pagina 81)  
Per programmare una casella riservata F-code, seguire la procedura illustrata dal punto 1 al punto 6 di pagina 74 nonché la procedura sotto illustrata.

### 7 Selezionare una casella inutilizzata ("-----") con il tasto [▼] o [▲].

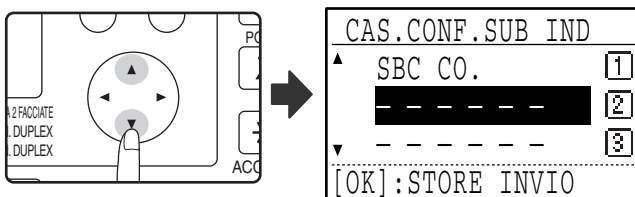

### 8 Premere il tasto [OK].



### 9 Immettere un nome per la casella riservata F-code (si veda "IMMISSIONE DI CARATTERI" a pagina 82).

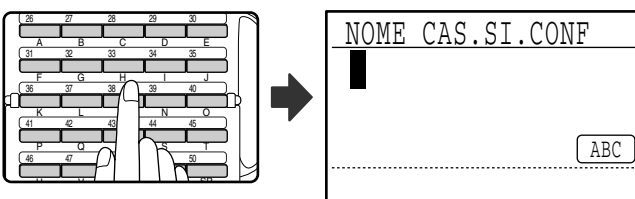

È possibile inserire fino a 36 caratteri per quanto riguarda il nome. Occorre inserire obbligatoriamente un nome per la casella.

### 10 Premere il tasto [OK].



### 11 Utilizzare i tasti numerici per immettere un indirizzo secondario (max. 20 cifre).

Vedere i passi 3 e 4 a pagina 65.

### 12 Inserire un codice d'accesso (massimo 20 cifre) con i tasti numerici.

Vedere i passi 5 e 6 a pagina 65.

### 13 Inserire il codice di stampa (4 cifre) mediante i tasti numerici.

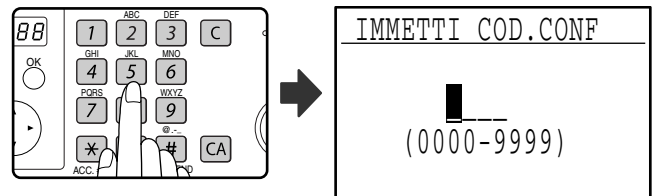

I caratteri "\*" e "#" non possono essere utilizzati. Non è possibile omettere il codice d'accesso stampa. Non dimenticare il codice d'accesso stampa programmato. Se si dimentica il codice d'accesso, contattare il rivenditore Sharp.

### 14 Premere il tasto [OK].



**[PROGRAMMAZIONE DI UN GRUPPO DI RILANCIO F-CODE]**

Seguire questa procedura per impostare una casella per il gruppo di rilancio F-code per attivare la trasmissione seriale rilanciata di un fax ricevuto in seguito ad una richiesta di rilancio della trasmissione F-code. È possibile programmare fino a 10 caselle. In ogni casella sono impostati un F-code (indirizzo secondario e codice di accesso) per la ricezione di una richiesta di rilancio F-code ed i destinatari a cui rinviare il fax. Per controllare il contenuto di una casella programmata, stampare la lista seguente: "LISTA STAMPA - RAPPORTO - SETTAG.SUB IND." (pagina 81).

Per programmare un casella per il gruppo di rilancio F-code, seguire la procedura illustrata dal punto 1 al punto 6 di pagina 74 nonché la procedura sotto illustrata.

**7 Selezionare una casella inutilizzata ("-----") con il tasto [▼] o [▲].**

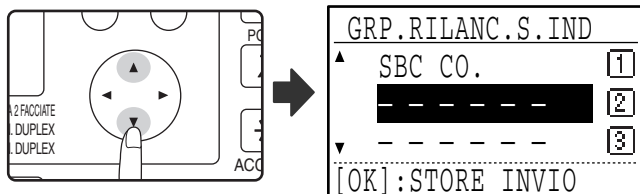

**8 Premere il tasto [OK].**



**9 Immettere un nome per la casella del gruppo di rilancio F-code (si veda "IMMISSIONE DI CARATTERI" a pagina 82).**

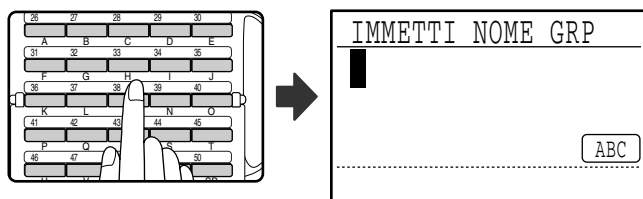

È possibile inserire fino a 36 caratteri per quanto riguarda il nome. Occorre inserire obbligatoriamente un nome per la casella.

**10 Premere il tasto [OK].**



**11 Utilizzare i tasti numerici per immettere un indirizzo secondario (max. 20 cifre).**

Vedere i passi 3 e 4 a pagina 65.

**12 Inserire un codice d'accesso (massimo 20 cifre) con i tasti numerici.**

Vedere i passi 5 e 6 a pagina 65.

**13 Immettere i destinatari per il rilancio. Inserire i numeri completi di fax mediante la tastiera numerica e/o premere i tasti di selezione automatica (tasti di selezione rapida, numeri di selezione abbreviata e tasti di gruppo) per selezionare i destinatari (pagina 20).**

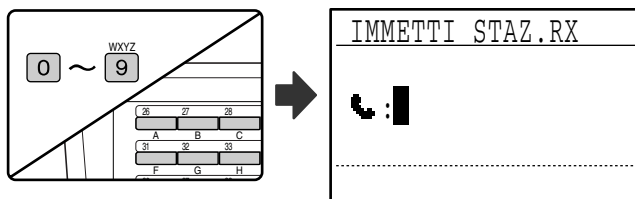

- Per annullare una cifra errata durante l'immissione di un numero mediante la tastiera numerica, premere il tasto [C] per cancellare una cifra alla volta.
- Una destinazione selezionata con un tasto di scelta rapida, un numero di selezione abbreviata o un tasto di gruppo viene indicata da un'icona e un numero. Per cancellare un inserimento, premere il tasto [C].

**14 Premere il tasto [OK], quindi inserire il numero di fax del destinatario successivo oppure premere un tasto di selezione automatica.**



- Successivamente all'immissione di un numero completo mediante la tastiera numerica, premere [OK] per completare l'inserimento. Se al punto 13 è stato premuto un tasto di selezione automatica, non è necessario premere [OK]. È possibile premere immediatamente un altro tasto di selezione automatica per il destinatario successivo.
- Ripetere i punti 13 e 14 fino a inserire tutti i numeri dei destinatari.

**15 Premere il tasto [INVIO] (Ⓢ) per terminare la procedura.**

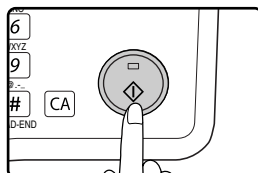

## [PROGRAMMAZIONE DELLE CASELLE PUBBLICHE F-CODE (MEMORIA POLLING)]

Seguire tale procedura per programmare una casella contenente i dati memorizzati di un documento ai fini della trasmissione remota ottenuta con un apparecchio che supporta la comunicazione F-Code. È possibile programmare fino a 10 caselle.

Per controllare il contenuto di una casella programmata, stampare la lista seguente: "LISTA STAMPA - RAPPORTO - SETTAG.SUB IND." (pagina 81).

Per programmare una casella pubblica F-code, seguire la procedura illustrata dal punto 1 al punto 6 di pagina 74 nonché la procedura sotto illustrata.

### 7 Selezionare una casella inutilizzata ("-----") con il tasto [▼] o [▲].

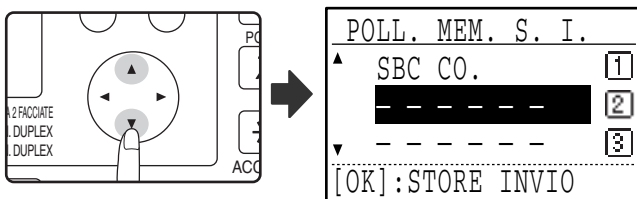

### 8 Premere il tasto [OK].



### 9 Immettere un nome per la casella pubblica F-code (si veda "IMMISSIONE DI CARATTERI" a pagina 82).

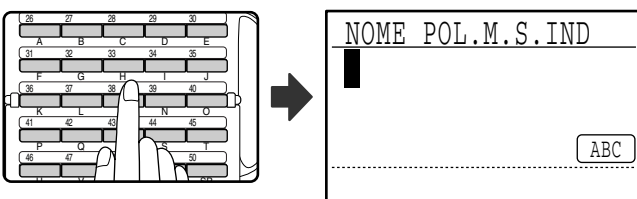

È possibile inserire fino a 36 caratteri per quanto riguarda il nome. Occorre inserire obbligatoriamente un nome per la casella.

### 10 Premere il tasto [OK].

### 11 Utilizzare i tasti numerici per immettere un indirizzo secondario (max. 20 cifre).

Vedere i passi 3 e 4 a pagina 65.

### 12 Inserire un codice d'accesso (massimo 20 cifre) con i tasti numerici.

Vedere i passi 5 e 6 a pagina 65.

## [MODIFICARE E CANCELLARE LE CASELLE DI MEMORIA F-CODE]

Per modificare o cancellare una casella F-code (casella riservata F-code, casella del gruppo di rilancio F-code o casella pubblica F-code), seguire la procedura descritta dal punto 1 al punto 6 di pagina 74 nonché la procedura sotto illustrata.

Si noti che una casella riservata F-code o una casella pubblica F-code non possono essere modificate né cancellate se contengono dati relativi a un documento.

### 7 Selezionare "CAS.CONF.SUB.IND.", "GRP.RILAN.S.IND" o "POLL.MEM.S.I." con il tasto [▼] o [▲].

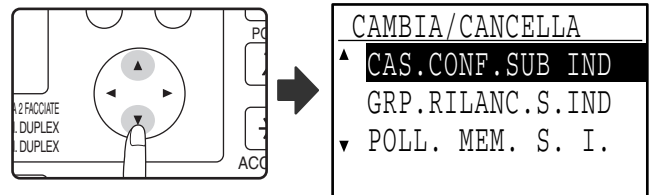

### 8 Premere il tasto [OK].



- Se si seleziona "CAS.CONF.SUB.IND" (punto 7), seguire le procedure per "MODIFICARE E CANCELLARE UNA CASELLA RISERVATA F-CODE" sotto illustrate.
- Se si seleziona "GRP.RILAN.S.IND" (punto 7), seguire le procedure per "MODIFICARE E CANCELLARE I GRUPPI DI RILANCIO F-CODE" a pagina 79.
- Se si seleziona "POLL. MEM. S. I." (punto 7), seguire le procedure per "MODIFICARE E CANCELLARE LE CASELLE PUBBLICHE F-CODE" a pagina 80.

## [MODIFICARE E CANCELLARE LE CASELLE RISERVATE F-CODE]

### 9 Selezionare "CAMBIA" o "CANCELLA" con il tasto [▼] o [▲].

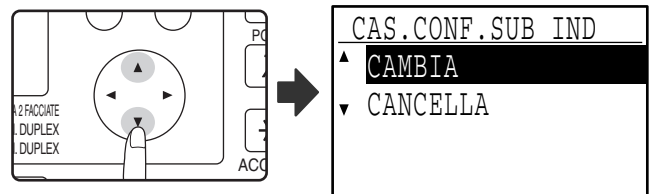

### 10 Premere il tasto [OK].



- Se si seleziona "CAMBIA" al passo 9, seguire le procedure per "Modificare una casella riservata F-code" a pagina 78.
- Se si seleziona "CANCELLA" al passo 9, seguire le procedure per "Cancellare una casella riservata F-code" a pagina 78.

● **Modificare una casella riservata F-code**

**11** Selezionare il nome della casella riservata F-code che si desidera modificare con il tasto [▼] o [▲].

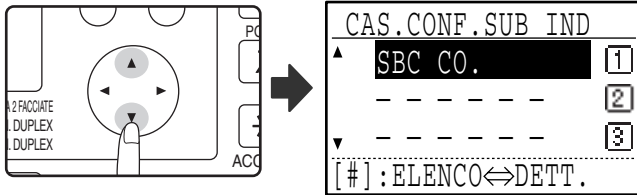

Nel caso in cui non vengano visualizzate tutte le lettere del nome della casella, premere il tasto [#] per mostrarle tutte. Premere ancora una volta il tasto [#] per tornare alla schermata originale.

**12** Premere il tasto [OK].



**13** Inserire il codice di stampa (4 cifre) mediante i tasti numerici.

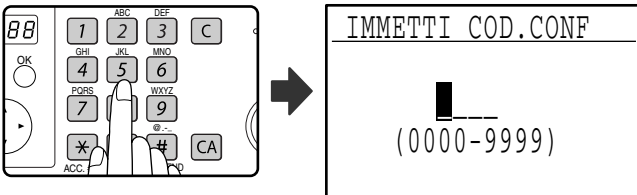

Immettere il codice di stampa corretto, quello programmato al momento dell'impostazione della casella riservata.

**14** Premere il tasto [OK].

**15** Immettere il nome della casella riservata F-code (si veda "IMMISSIONE DI CARATTERI" a pagina 82).

- (Vedere punto 3 a pagina 75).
- Se non si desidera modificare il nome, passare al punto successivo.

**16** Premere il tasto [OK].

**17** Modificare l'indirizzo secondario (max. 20 cifre) mediante la tastiera numerica.

- Vedere i passi 3 e 4 a pagina 65.
- Se non si desidera modificare l'indirizzo secondario, premere [OK] e passare al punto successivo.

**18** Modificare il codice di accesso (max. 20 cifre) mediante la tastiera numerica.

- Vedere i passi 5 e 6 a pagina 65.
- Se non si desidera modificare il codice di accesso, premere [OK] e passare al punto successivo.

**19** Modificare il codice di stampa (4 cifre) mediante i tasti numerici.

- Vedere i passi 13 e 14 a pagina 75.
- Se non si desidera modificare il codice di stampa, premere [OK].

● **Cancellare una casella riservata F-code**

**11** Selezionare il nome della casella riservata F-code che si desidera cancellare con il tasto [▼] o [▲].

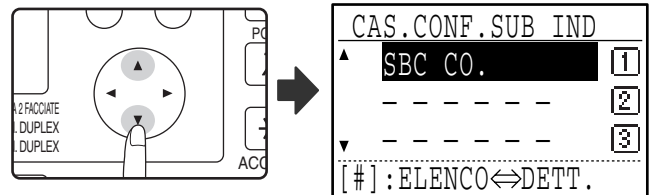

Nel caso in cui non vengano visualizzate tutte le lettere del nome della casella, premere il tasto [#] per mostrarle tutte. Premere ancora una volta il tasto [#] per tornare alla schermata originale.

**12** Premere il tasto [OK].



**13** Inserire il codice di stampa (4 cifre) mediante i tasti numerici.

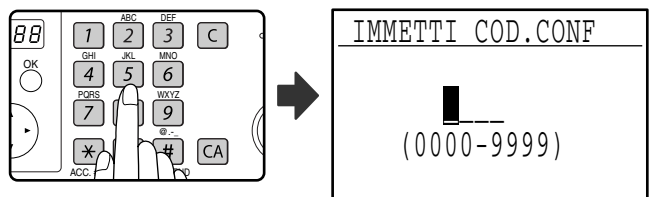

Immettere il codice di stampa corretto, quello programmato al momento dell'impostazione della casella riservata.

**14** Premere il tasto [OK].

**15** Selezionare "CANCELLA" con il tasto [▼] o [▲].

**16** Premere il tasto [OK]

Si torna alla schermata del punto 11. Se si desidera eliminare un'altra casella, ripetere la procedura dal punto 11 al punto 14. Per uscire, premere il tasto [DIETRO].

## [MODIFICARE E CANCELLARE I GRUPPI DI RILANCIO F-CODE]

### 9 Selezionare "CAMBIA" o "CANCELLA" con il tasto [▼] o [▲].

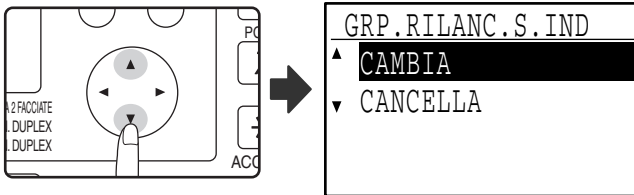

### 10 Premere il tasto [OK].



- Se si seleziona "CAMBIA" al punto 9, seguire le procedure per "Modificare un gruppo di rilancio F-code" sotto illustrate.
- Se si seleziona "CANCELLA" al punto 9, seguire le procedure per "Cancellare un gruppo di rilancio F-code" sotto illustrate.

#### ● Modificare un gruppo di rilancio F-code

### 11 Selezionare il nome del gruppo di rilancio F-code (casella) che si desidera modificare con il tasto [▼] o [▲].

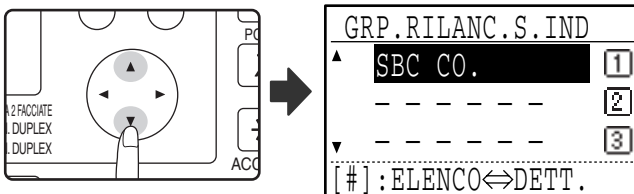

Nel caso in cui non vengano visualizzate tutte le lettere del nome della casella, premere il tasto [#] per mostrarle tutte. Premere ancora una volta il tasto [#] per tornare alla schermata originale.

### 12 Premere il tasto [OK].



### 13 Immettere il nome del gruppo di rilancio F-code (casella) (si veda "IMMISSIONE DI CARATTERI" a pagina 82).

- (Vedere punto 3 a pagina 76).
- Se non si desidera modificarne il nome, passare al punto successivo.

### 14 Premere il tasto [OK].



### 15 Modificare l'indirizzo secondario e il codice di accesso (max. 20 cifre) mediante la tastiera numerica.

- Vedere i passi 3 - 6 a pagina 65.
- Se non si desiderano modificare l'indirizzo secondario e il codice di accesso, premere [OK] e passare al punto successivo.

### 16 Modificare i destinatari per il rilancio.

Vedere i passi 13 - 15 a pagina 76.

#### ● Cancellare un gruppo di rilancio F-code

### 11 Selezionare il nome del gruppo di rilancio F-code (casella) che si desidera cancellare con il tasto [▼] o [▲].

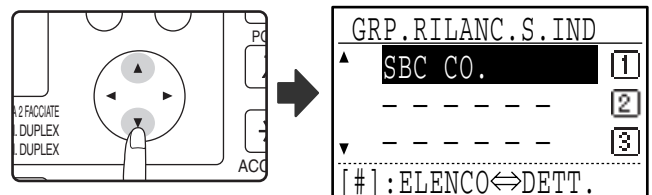

Nel caso in cui non vengano visualizzate tutte le lettere del nome della casella, premere il tasto [#] per mostrarle tutte. Premere ancora una volta il tasto [#] per tornare alla schermata originale.

### 12 Premere il tasto [OK].



### 13 Selezionare "CANCELLA" con il tasto [▼] o [▲].

### 14 Premere il tasto [OK].



Si torna al punto 11. Per eliminare un altro gruppo di rilancio, ripetere la procedura dal punto 11 al punto 14. Per uscire, premere il tasto [DIETRO].

[MODIFICARE E CANCELLARE LE CASELLE PUBBLICHE F-CODE]

**9** Selezionare "CAMBIA" o "CANCELLA" con il tasto [▼] o [▲].

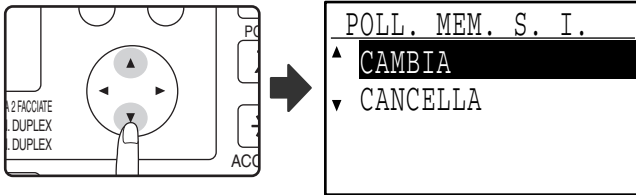

**10** Premere il tasto [OK].



- Se si seleziona "CAMBIA" al passo 9, seguire le procedure per "Modificare una casella pubblica F-code" sotto illustrate.
- Se si seleziona "CANCELLA" al passo 9, seguire le procedure per "Cancellare una casella pubblica F-code" sotto illustrate.

● Modificare una casella pubblica F-code

**11** Selezionare il nome della casella pubblica F-code che si desidera modificare con il tasto [▼] o [▲].

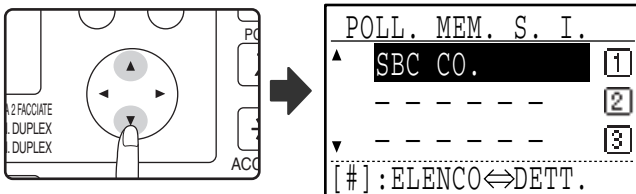

Nel caso in cui non vengano visualizzate tutte le lettere del nome della casella, premere il tasto [#] per mostrarle tutte. Premere ancora una volta il tasto [#] per tornare alla schermata originale.

**12** Premere il tasto [OK].



**13** Immettere il nome della casella pubblica F-code (si veda "IMMISSIONE DI CARATTERI" a pagina 82).

- Si veda il punto 9 di "PROGRAMMARE LE CASELLE PUBBLICHE F-CODE (MEMORIA POLLING)" a pagina 77.
- Se non si desidera modificarne il nome, passare al punto successivo.

**14** Premere il tasto [OK].



**15** Modificare l'indirizzo secondario e il codice di accesso (max. 20 cifre) mediante la tastiera numerica.

- Vedere i passi 3 - 6 a pagina 65.
- Se non si desiderano modificare l'indirizzo secondario e il codice di accesso, premere [OK] e passare al punto successivo.

**16** Premere il tasto [OK], poi il tasto [DIETRO] per uscire.

● Cancellare una casella pubblica F-code

**11** Selezionare il nome della casella pubblica F-code che si desidera cancellare con il tasto [▼] o [▲].

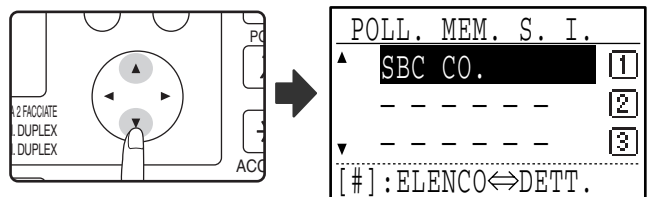

Nel caso in cui non vengano visualizzate tutte le lettere del nome della casella, premere il tasto [#] per mostrarle tutte. Premere ancora una volta il tasto [#] per tornare alla schermata originale.

**12** Premere il tasto [OK].



**13** Selezionare "CANCELLA" con il tasto [▼] o [▲].

**14** Premere il tasto [OK].



Si torna al punto 11. Per eliminare un'altra casella pubblica, ripetere la procedura dal punto 11 al punto 14. Per uscire, premere il tasto [DIETRO].

# STAMPARE LE LISTE DI DATI PROGRAMMATI, DELLE IMPOSTAZIONI E DELL'ATTIVITÀ DI COMUNICAZIONE

E' possibile stampare gli elenchi illustranti le informazioni programmate, le impostazioni e l'attività di comunicazione.

È possibile stampare gli elenchi seguenti:

- **GIORNALE:** Tale rapporto illustra le informazioni sulle trasmissioni e sulle ricezioni più recenti, nonché il tempo di comunicazione e l'interlocutore.
- **LISTA DIFFERITE:** Illustra le trasmissioni differite e i lavori di richiamata.
- **LISTA POLL. MEM.:** Mostra le informazioni sui documenti e sui parametri registrati per il polling da memoria ed il polling dalla memoria F-code.
- **LISTA # RAPIDI:** Mostra le informazioni memorizzate in ogni tasto di selezione rapida programmato.
- **LISTA # VELOCI:** Mostra le informazioni memorizzate in ogni tasto di selezione abbreviata programmato.
- **LISTA GRUPPI:** Mostra le informazioni memorizzate in ogni tasto di gruppo programmato.
- **LISTA # TELEFONO:** Mostra i destinatari memorizzati in numeri di selezione automatica nell'ordine stabilito dai rispettivi caratteri di ricerca.
- **LISTA PROGRAMMI:** Mostra il contenuto di ogni programma memorizzato.
- **LIST. IMP. SUB. IND.:** Mostra gli indirizzi secondari ed i codici di accesso programmati per la comunicazione F-code. (N.B.: i codici di stampa non compaiono in questo elenco).
- **LISTA RX CONF:** Mostra i numeri di casella riservata che hanno ricevuto fax riservati ed il numero di pagine ricevute.

## 1 Nella modalità fax, premere il tasto [FUNZIONE SPECIALE].

Iniziare la procedura seguente a partire dalla schermata di partenza della modalità fax.



Premere il tasto [FUNZ. SPECIALE] per visualizzare il menu di selezione della funzione.  
(Per selezionare la modalità fax, si veda il punto 3 a pagina 18).

## 2 Selezionare "STAMPA" con il tasto [▼] o [▲].

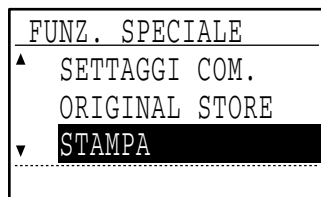
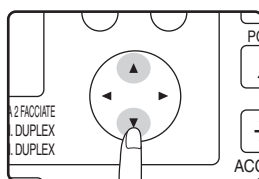

## 3 Premere il tasto [OK].



## 4 Selezionare "RAPPORTO" con il tasto [▼] o [▲].

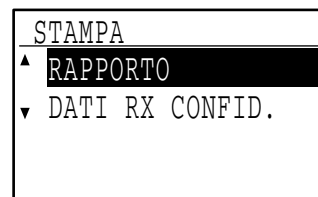
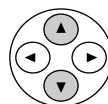

## 5 Premere il tasto [OK].



## 6 Selezionare l'elenco che si desidera stampare con il tasto [▼] o [▲].

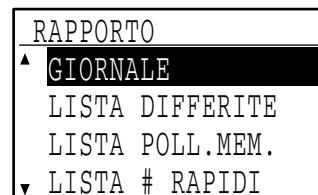
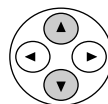

Si veda la spiegazione degli elenchi stampabili sopra illustrata.

## 7 Premere il tasto [OK].



- L'elenco è stampato (o memorizzato).
- Se l'elenco non contiene nessun dato, non verrà stampato.

6

# IMMISSIONE DI CARATTERI

La presente sezione illustra le procedure per immettere e modificare caratteri per nomi di selezione rapida, numeri di selezione abbreviata e tasti di gruppo, nonché nomi di account, nomi di programma e caratteri di ricerca per l'elenco indirizzi.

## CARATTERI AMMISSIBILI

### Caratteri ammissibili per i nomi

E' possibile inserire i caratteri seguenti:

- È possibile inserire fino a 36 caratteri per quanto riguarda un nome.  
Tuttavia, è possibile immettere max. 18 caratteri per ciascun nome di account o di mittente.
- Lettere maiuscole, lettere minuscole, numeri, caratteri speciali, simboli

### Caratteri ammissibili per i caratteri di ricerca

E' possibile usare i caratteri seguenti:

- Possono essere inseriti fino a 10 caratteri per quanto riguarda i caratteri di ricerca.
- Lettere maiuscole, lettere minuscole, numeri, caratteri speciali



- Normalmente, i caratteri di ricerca consistono nei primi 10 caratteri del nome immesso per un destinatario.
- I caratteri di ricerca vengono utilizzati durante la memorizzazione e l'utilizzo dei tasti e dei numeri di selezione automatica.
- Se il nome di un destinatario comprende un simbolo, quest'ultimo non potrà essere memorizzato come carattere di ricerca.
- I caratteri di ricerca sono modificabili.

## PASSARE ALLA MODALITÀ DI INSERIMENTO

Aprire la sovrapposizione per i tasti di selezione rapida per immettere le lettere.

### Quando la sovrapposizione per i tasti di selezione rapida è aperta

Quando la sovrapposizione per i tasti di selezione rapida è aperta, è possibile inserire i caratteri. Per passare dalle lettere maiuscole a quelle minuscole, premere il tasto [SHIFT].

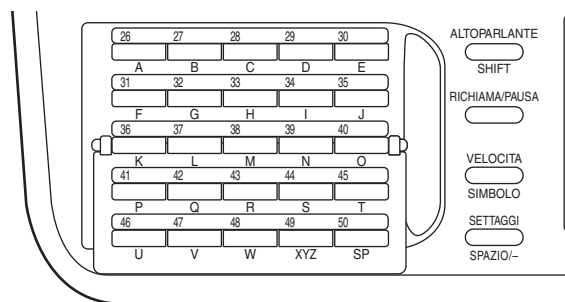

### Quando la sovrapposizione per i tasti di selezione rapida è chiusa

Chiudendo la sovrapposizione per i tasti di selezione rapida è possibile memorizzare i caratteri immessi fino a quel momento.

## TASTI DI INSERIMENTO CARATTERE

Per immettere i caratteri, utilizzare i tasti d'immissione carattere situati sul pannello dei comandi. I caratteri immessi mediante i tasti e le funzioni sono illustrati di seguito.

Carattere (immissione)	Caratteri e funzioni	Carattere (immissione)	Caratteri e funzioni
A	A	[SP]	Per inserire caratteri speciali.
B	B	[SHIFT]	Per passare da maiuscole a minuscole.
C	C	[SIMBOLO]	Per inserire simboli.
D	D	[SPAZIO/-]	Per inserire uno spazio o un trattino (-).
E	E		Per spostarsi da uno spazio a un trattino quando si preme il tasto relativo.
F	F		
G	G		
H	H	Numerico	Per inserire numeri da 1 a 0.
I	I	[C] (CANCELLA)	Per cancellare il carattere selezionato con il cursore.
J	J	[▲][▼][◀][▶]	Per spostare il cursore verticalmente e orizzontalmente. Anche per spostarsi fra le pagine.
K	K		Premere [▶] quando non si immette alcun carattere: verrà inserito uno spazio.
L	L		
M	M		
N	N		
O	O		
P	P		
Q	Q		
R	R		
S	S		
T	T		
U	U		
V	V		
W	W		
XYZ	XYZ		



Per inserire in successione caratteri appartenenti allo stesso tasto, premere [▶] dopo aver inserito il primo carattere al fine di spostare il cursore, quindi inserire il carattere successivo.

Esempio: Inserimento di XY

Premere il tasto [XYZ] una volta, premere il tasto [▶] una volta per spostare il cursore, infine premere il tasto [XYZ] due volte.

# PROCEDURA INIZIALE PER IMMETTERE I CARATTERI

## Inserimento di caratteri alfabetici (esempio: TPS)

**1** Aprire la sovrapposizione per i tasti di selezione rapida.

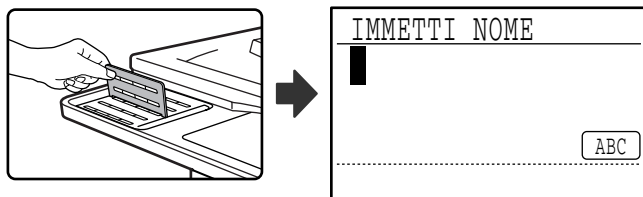

Per passare dalle lettere maiuscole a quelle minuscole, premere il tasto [SHIFT].

**2** Immettere "T", "P" e "S" digitando i tasti corrispondenti a tali lettere.

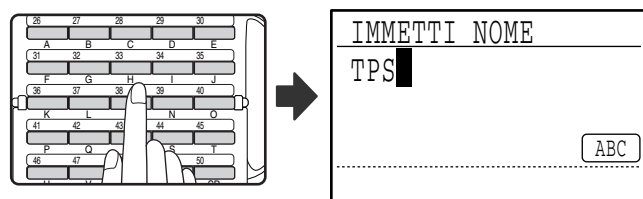

Le lettere vengono memorizzate ed il cursore si sposta allo spazio al termine delle lettere.



Per modificare un carattere, premere il tasto [C]. Il carattere immediatamente a sinistra del cursore viene cancellato. Se il cursore si trova sopra ad un carattere, tale carattere verrà cancellato.

## Inserimento di numeri (esempio: 123)

**1** Digitare "1", "2" e "3" utilizzando i tasti numerici.

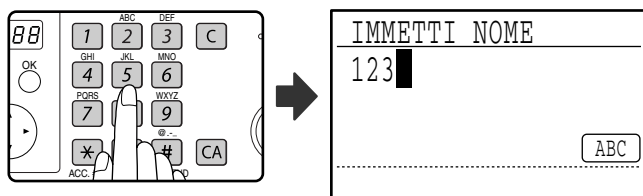

- Per modificare un carattere, premere il tasto [C]. Il carattere immediatamente a sinistra del cursore viene cancellato.
- Se il cursore si trova sopra ad un carattere, tale carattere verrà cancellato.

## Inserimento di simboli

**1** Premere il tasto [SIMBOLO].

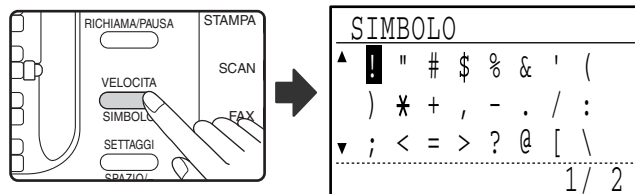

**2** Selezionare il simbolo che si desidera immettere con i tasti [▼][▲][◀][▶].

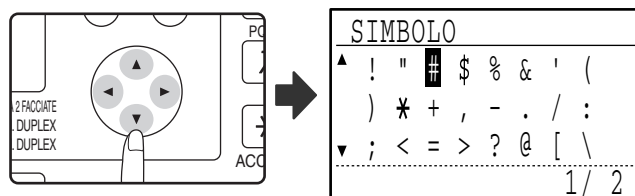

Per passare alla pagina successiva, spostare il cursore sulla riga finale e premere il tasto [▼]. Per tornare alla pagina precedente, spostare il cursore sulla riga iniziale e premere il tasto [▲]. E' inoltre possibile cambiare pagina premendo il tasto [▶] quando il cursore si trova in fondo a destra della riga finale, oppure premere il tasto [◀] quando il cursore si trova in fondo a sinistra della riga iniziale.

**3** Premere il tasto [OK].

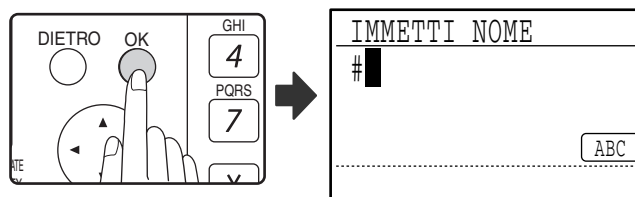

Il simbolo selezionato con il cursore viene immesso, dopo di che si torna alla schermata d'inserimento carattere.



Se la sovrapposizione per il tasto di selezione rapida è aperta o chiusa quando si seleziona un simbolo, viene immesso il simbolo selezionato in quel momento dal cursore e si torna alla modalità d'inserimento.

## Inserimento di caratteri speciali

I caratteri speciali vengono inseriti quando la sovrapposizione per i tasti di selezione rapida è aperta.

### 1 Premere il tasto [SP]

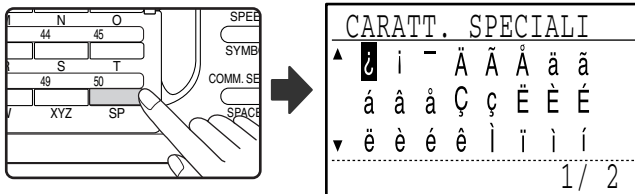

### 2 Selezionare il carattere speciale che si desidera immettere con i tasti [▼][▲][◀][▶].

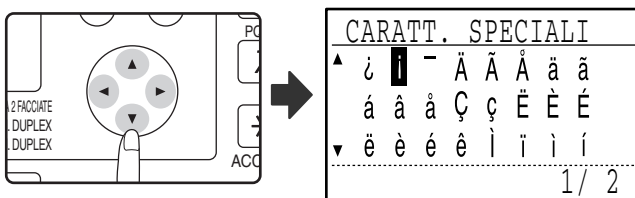

Per passare alla pagina successiva, spostare il cursore sulla riga finale e premere il tasto [▼]. Per tornare alla pagina precedente, spostare il cursore sulla riga iniziale e premere il tasto [▲]. E' inoltre possibile cambiare pagina premendo il tasto [▶] quando il cursore si trova in fondo a destra della riga finale, oppure premere il tasto [◀] quando il cursore si trova in fondo a sinistra della riga iniziale.

### 3 Premere il tasto [OK].

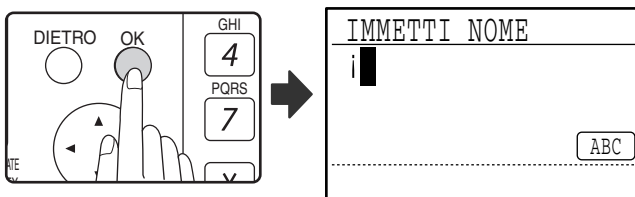

Il carattere speciale selezionato con il cursore viene immesso, dopo di che si torna alla schermata d'inserimento carattere.



Se la sovrapposizione per il tasto di selezione rapida è chiusa quando si seleziona un carattere speciale, viene immesso il carattere speciale selezionato in quel momento dal cursore.

Il presente capitolo contiene le informazioni per aiutare l'utente ad utilizzare correttamente le funzioni fax dell'unità, comprese le soluzioni ai problemi comuni.

## STAMPA DI UN REPORT TRANSAZIONI

L'unità è stata impostata per stampare automaticamente un rapporto operativo nel caso la trasmissione non abbia successo o in caso di utilizzo della funzione "trasmissione seriale".

Se la trasmissione non avviene e l'unità stampa un rapporto operativo simile a "IL SEGUENTE DATO NON PUO' ESSERE SPEDITO. PREGO PASSARE QUESTO RAPPORTO AL XXX.", leggere il rapporto e adottare la soluzione più appropriata.

Secondo le impostazioni iniziali di fabbrica, il rapporto operativo verrà stampato nei momenti indicati in grigio  (si veda sotto); tuttavia, è possibile modificare i momenti in cui stamparlo mediante le impostazioni sistema. (Consultare "LISTA IMPOSTAZ. - STAMPA SELEZIONE" a pagina 95).

- **Trasmissione normale:** STAMPA SEMPRE /  SOLO  / STAMPA MAI
- **Trasmissione broadcast:**  STAMPA  / SOLO ERRORE / STAMPA MAI
- **Anteprima di stampa originale\*:** STAMPA SEMPRE /  SOLO  / STAMPA MAI
- **Ricezione:** STAMPA SEMPRE / SOLO ERRORE /  STAMPA MAI
- **Ricezione riservata:**  STAMPA  / STAMPA MAI

Sul rapporto operativo sono indicati la data di trasmissione, l'orario di inizio della trasmissione, il nome dell'interlocutore, la durata dell'operazione, il numero di pagine, il tipo di trasmissione, il risultato, il dipartimento e altre informazioni.

\* E' possibile selezionare se stampare o meno parte dell'originale trasmesso con i rapporti operativi normalmente stampati con le trasmissioni standard o seriali.



Nella colonna "#" è visualizzato il conteggio dell'elenco del rapporto operativo e nella colonna FILE è visualizzato il numero di serie. (Questi numeri non si riferiscono alla transazione).

## INFORMAZIONI VISUALIZZATE NELLA COLONNA TIPO/NOTA

Informazioni come il tipo di trasmissione e il tipo di errore visualizzato nella colonna TIPO/NOTA del rapporto operativo o del giornale (pagina 88). Possono essere visualizzate le note seguenti.

Risultato dell'inoltro	Spiegazione
OK	Trasmissione completata correttamente.
OCCUPATO	Trasmissione non completata per linea occupata.
CANCELLATO	Trasmissione cancellata durante l'esecuzione o cancellazione del lavoro di trasmissione memorizzato.
ERR.ALIM.RETE	Unità spenta o mancanza di corrente.
NO RX POLL	Richiesta polling negata perché l'apparecchio polling non aveva il proprio numero di fax programmato.
ERR N°COD PAS	Richiesta polling negata perché il numero di fax dell'altro apparecchio non era stato memorizzato come codice di accesso polling nell'apparecchio in uso.
ERR. ORIGINALE	Inceppamento della carta verificatosi mentre si cercava d'inviare un fax dall'SPF in modalità di trasmissione diretta.
ERROREXXXXXX	Le condizioni della linea hanno impedito la normale trasmissione. Errore nelle prime due cifre del numero di trasmissione: Indica un codice di errore compreso fra 00 e 31. Errore nelle ultime quattro cifre del numero di trasmissione: Codice riservato ai tecnici del servizio di assistenza.

Risultato dell'inoltro	Spiegazione
XX-XX OK	Durante la selezione di gruppo, è stata eseguita la trasmissione seriale o la trasmissione della richiesta di rilancio F-code, xxx- : Indica il numero totale di trasmissioni. xxx OK : Indicate le trasmissioni completate.
NESS FUNZ SI	Durante un tentativo di trasmissione F-code: (1) L'altro apparecchio non presentava la funzione F-code. (2) La funzione F-code non era impostata sull'altro apparecchio.
TX S IND FALL	Durante un tentativo di trasmissione F-code: (1) Gli indirizzi secondari non corrispondevano. (2) I codici di accesso non corrispondevano. (3) Era impostata una casella pubblica F-code.
ERR POLL SI	Durante un tentativo di trasmissione con casella pubblica F-code: (1) La casella pubblica F-code specificata dall'indirizzo secondario non esisteva. (2) L'indirizzo secondario specificava una casella diversa da una casella pubblica F-code.
ERR N°COD PAS	Durante un tentativo di trasmissione con casella pubblica F-code: (1) I codici di accesso non corrispondevano.

Risultato della ricezione	Spiegazione
OK	Ricezione completata correttamente.
ERR.ALIM.RETE	Unità spenta o mancanza di corrente.
MEMOR. PIENA	La memoria immagine si è riempita durante la ricezione sostitutiva alla memoria.
TROPPO LUNGO	Il documento trasmesso superava i 1,500 mm di lunghezza, pertanto non è stato possibile riceverlo.
NO RX POLL	Durante il polling: (1) Il numero di fax del trasmettitore non era impostato sull'apparecchio. (2) Il numero di fax non era impostato come numero di codice di accesso polling sull'altro apparecchio.
RX NO POLL	Durante il polling: (1) L'altro apparecchio non presentava la funzione polling. (2) L'altro apparecchio non presentava un documento memorizzato nella memoria polling.
ERRORExx xxxx	Le condizioni della linea hanno impedito la normale ricezione. Errore nelle prime due cifre del codice: Codice di errore compreso fra 00 e 31. Errore nelle ultime quattro cifre del codice: Codice riservato ai tecnici del servizio di assistenza.
XX-XX OK	Dopo il normale completamento del polling seriale: xxx- : Indica il numero totale di trasmissioni. xxx OK : Indicate le trasmissioni completate.
NO POLLING SI	Durante un polling F-code: (1) L'altro apparecchio non presentava la funzione di memoria polling F-code. (2) La funzione F-code non era impostata sull'altro apparecchio. (3) L'altro apparecchio non presentava un documento memorizzato nella memoria polling.
ERR TX POLL SI	Durante un polling F-code: (1) Gli indirizzi secondari non corrispondevano. (2) I codici di accesso non corrispondevano. (3) Le caselle di memoria F-code dell'altro apparecchio erano impostate sulla trasmissione della richiesta di rilancio F-code o sulla trasmissione riservata F-code.
RX S IND FALL	Durante un tentativo di ricezione F-code: (1) Gli indirizzi secondari non corrispondevano o non erano impostati. (2) I codici di accesso non corrispondevano o non erano impostati. (3) Era impostata una casella di memoria polling F-code.
ERR ANTI FAX	Ricezione fax negata dalla relativa funzione di rifiuto ricezione.

# VISUALIZZAZIONE DEL GIORNALE DELLE COMUNICAZIONI A INTERVALLI REGOLARI

## (Giornale delle comunicazioni)

L'unità conserva una registrazione delle 50 transazioni più recenti (sia trasmissioni che ricezioni) eseguite. La registrazione comprende la data della transazione, il nome dell'interlocutore, la durata e il risultato. È possibile stampare il rapporto automaticamente quando il numero delle transazioni supera 50, oppure in un momento specifico. Ciò consente di controllare l'attività dell'unità ad intervalli regolari.

L'unità è impostata inizialmente in modo da non stampare il rapporto. Per stampare il rapporto, modificare le impostazioni nelle impostazioni sistema. (Consultare "LISTA IMPOSTAZ. - LISTATO AUTOM." a pagina 95).



- Consultare la tabella nella sezione "STAMPA DI UN REPORT TRANSAZIONI" (pagina 86) per le note che compaiono nella colonna TIPO/NOTA.
- Il rapporto attività può essere stampato anche su richiesta. (Consultare "STAMPARE LE LISTE DI DATI PROGRAMMATI, DELLE IMPOSTAZIONI E DELL'ATTIVITÀ DI COMUNICAZIONE" a pagina 81.)

# EMISSIONE UN ALLARME E VISUALIZZAZIONE DI UN MESSAGGIO DI AVVERTIMENTO

Se si verifica un errore durante l'operazione, si avverte un segnale acustico e viene visualizzato un messaggio di avvertimento. Nel caso venga visualizzato uno dei messaggi seguenti, si vedano le istruzioni riportate nella tabella.

Messaggio (segnali acustici)	Significato del messaggio	Soluzione	Pagina
XXXXXX Errore di linea.	Si è verificato un errore che ha impedito il normale completamento dell'operazione.	Provare a ripetere l'operazione.	-
Richiesta manutenzione. Chiamare servizio ass. [OK]:CONFERMA	È necessario procedere alla manutenzione e all'ispezione.	Contattare il proprio rivenditore.	-
Prego ritorna X originale (i). [INVIO]:CONTINUA	Inceppamento della carta nell'SPF.	Reinserire il numero di originali richiesto.	13
Apri CASSETTO xx e aggiungi carta xxxx. [OK]:CONFERMA	E' stato ricevuto un fax ma nel vassoio della carta non è presente la carta adatta.	Aggiungi carta.	Si veda "AGGIUNGERE CARTA" nel "Manuale di istruzioni (informazioni generali e copiatrice)".
	Il vassoio della carta è aperto.	Chiudere il vassoio.	-
Rimuovere LA carta dal vassoio di uscita e premere [OK].	La parte superiore del separatore lavoro è pieno di carta.	Rimuovere la carta.	-
	Si è verificato un errore nel separatore lavoro.	Premere il tasto [CA] per annullare l'errore.	-
Libera carta.	Inceppamento della carta nella sezione di uscita.	Estrarre la carta inceppata.	Si veda "RIMOZIONE DEGLI INCEPPAMENTI" nel "Manuale di istruzioni (informazioni generali e copiatrice)".
Chiudere coperchio.	L'apparecchio ha un sportello aperto.	Chiudere il sportello.	-

Messaggio (segnali acustici)	Significato del messaggio	Soluzione	Pagina
🔊 Poco toner.	Toner in esaurimento.	Sostituire la cartuccia di toner	Si veda "SOSTITUIRE LE CARTUCCE DI TONER" nel "Manuale di istruzioni (informazioni generali e copiatrice)".
🔊 Aggiungi toner. Imposs. copiare o stampare. [OK]:CONFERMA	Toner non presente.	Sostituire la cartuccia di toner	Si veda "SOSTITUIRE LE CARTUCCE DI TONER" nel "Manuale di istruzioni (informazioni generali e copiatrice)".
Solleva il microtelefono.	Il telefono interno è mal posizionato. (solo quando è collegato un telefono interno).	Riagganciare il ricevitore del telefono interno.	-
Espellere originale e reinser. XX orig. nell'alimentatore di documenti. [INVIO]:CONTINUA	La dimensione rilevata dell'originale è inferiore alla dimensione reale dello stesso oppure è stata selezionata una dimensione inferiore.	Riposizionare gli originali e verificare che il formato visualizzato corrisponda al formato reale del documento.	-

## FUNZIONE DI AUTODIAGNOSI

L'apparecchio dispone di una funzione di autodiagnosi che arresta automaticamente l'operazione nel caso si verifichi un problema sull'apparecchio stesso. In caso di problemi in modalità fax, l'apparecchio visualizza:

Visualizzazione messaggi	Azione
🔊 Chiamare servizio ass. Cod.:xx xx.     Cod. Sottocod.	Spegnere l'unità e riaccenderla. Nel caso l'errore non venga eliminato, annotare il codice principale a due cifre e il sottocodice a due cifre e contattare immediatamente il rivenditore.

## MESSAGGI DURANTE IL NORMALE FUNZIONAMENTO

Messaggio	Significato del messaggio
INVIATI            xx% N°001            P-xxx	Appare al termine di una trasmissione diretta ("xx" indica il numero di pagine).
LETTURA        xx% N°001            P-xxx	L'originale è scansionato nella memoria (durante la trasmissione di memoria).
In attesa        100% 22 AUG FRI 10:25	L'apparecchio è regolato in modalità standby.
IMMETTI N SELEZ	Appare quando il tasto [ALTOPARLANTE] è premuto.

# PROBLEMI E SOLUZIONI

Se si verifica un problema con la funzione fax, consultare innanzitutto la tabella seguente.

Questa sezione illustra i problemi relativi alla funzione fax. Per i problemi relativi al funzionamento generale dell'apparecchio, consultare "RISOLUZIONE DEI PROBLEMI" nel "Manuale di istruzioni (informazioni generali e copiatrice)".

Problema	Controllo	Soluzione	Pagina
La macchina non si accende.	L'apparecchio è acceso?	Posizionare l'interruttore di alimentazione su ON	"Interruttore di alimentazione" pagina 4
	" pagina E' visualizzato un messaggio d'errore?	Risolvere il problema indicato dal messaggio.	"EMISSIONE UN ALLARME E VISUALIZZAZIONE DI UN MESSAGGIO DI AVVERTIMENTO" pagina 88
Non è possibile effettuare la selezione.	La linea telefonica è collegata correttamente?	Controllare i collegamenti.	"Collegamento linea" pagina 4
	L'apparecchio è acceso?	Posizionare l'interruttore di alimentazione su ON	"Interruttore di alimentazione" pagina 4
	L'apparecchio è regolato in modalità Fax?	Premere il tasto [FAX] per impostare l'unità in modalità fax.	"PROCEDURA DI BASE PER L'INVIO DI FAX" pagina 18
Non è possibile inviare un fax.	Nell'apparecchio fax ricevente è presente la carta?	Controllare con l'operatore dell'apparecchio ricevente.	-
	L'apparecchio fax ricevente supporta la trasmissione G3?		
	L'indirizzo secondario e il codice d'accesso sono corretti? (se si utilizza la trasmissione F-code)		
	L'apparecchio ricevente è pronto a ricevere?		
	Si sta utilizzando un formato di documento idoneo alla trasmissione?	Controllare i formati che possono essere trasmessi.	"ORIGINALI CHE POSSONO ESSERE TRASMESSI VIA FAX" pagina 12
	Il formato dell'originale è stato rilevato in modo corretto?	Controllare il formato dell'originale.	"CONTROLLARE IL FORMATO DELL'ORIGINALE POSIZIONATO" pagina 14
	Appare il messaggio "Lettura cancellata. Prego ritenta operazione di tx".	Se si cerca di effettuare la trasmissione quando è visualizzato il messaggio "Riscaldamento", la trasmissione potrebbe svolgersi in maniera scorretta. Ripetere la trasmissione.	-
L'apparecchio ricevente stampa copie bianche al posto dell'immagine trasmessa.	L'originale è stato posizionato in modo che fosse scansionato il lato corretto?	Assicurarsi che l'originale sia posizionato in modo che venga scansionato il lato corretto.	"POSIZIONAMENTO DELL'ORIGINALE" pagina 13
	Se l'apparecchio ricevente sta utilizzando carta termica, questa è stata caricata con il lato sbagliato rivolto verso l'esterno?	Controllare con l'operatore dell'apparecchio ricevente.	-

Problema	Controllo	Soluzione	Pagina	
L'immagine trasmessa risulta distorta.	Le condizioni della linea erano scarse a causa di tuoni o per altri motivi?	Tentare nuovamente la trasmissione.	–	
	Le impostazioni di risoluzione ed esposizione erano corrette?	Controllare le impostazioni di risoluzione ed esposizione.	"SELEZIONE DELLE IMPOSTAZIONI DI RISOLUZIONE ED ESPOSIZIONE" pagina 15	
Sull'immagine trasmessa compaiono righe bianche o nere.	La lastra di esposizione o di scansione dell'SPF (la lastra lunga e stretta) è sporca?	Pulire la lastra di esposizione o di scansione dell'SPF.	Si veda "PULIZIA DELL'APPARECCHIO" nel "Manuale di istruzioni (informazioni generali e copiatrice)".	
La trasmissione non si verifica all'orario specificato.	L'orologio dell'unità è impostato all'orario corretto?	Impostare l'orologio all'orario corretto.	"IMPOST.DATA+ORA" pagina 99	
La stampa non si verifica dopo la ricezione.	Viene visualizzato un messaggio d'errore che suggerisce di aggiungere carta, aggiungere il toner o rimuovere la carta inceppata? (Ciò significa che risulta impossibile eseguire la stampa).	Ripristinare la capacità di stampa come indicato dal messaggio del display. La stampa inizia.	"EMMISSIONE UN ALLARME E VISUALIZZAZIONE DI UN MESSAGGIO DI AVVERTIMENTO" pagina 88	
Viene stampata una copia bianca al posto del fax ricevuto.	Nell'apparecchio trasmittente è stato scansionato il lato sbagliato dell'originale?	Controllare con l'operatore dell'apparecchio trasmittente.	–	
L'immagine ricevuta è poco leggibile.	Il documento originale è poco leggibile?	Chiedere all'interlocutore di inviare nuovamente il fax utilizzando un'impostazione di esposizione idonea.	–	
L'immagine ricevuta è distorta.	Le condizioni della linea erano scarse a causa di tuoni o per altri motivi?	Chiedere all'interlocutore di inviare nuovamente il fax.	–	
Telefono	Non si avverte il segnale dall'altoparlante.	Il volume è regolato su "basso"?	Impostare il volume dell'altoparlante su "medio" o "alto". "VOLUME ALTOPARL." pagina 97	
	L'apparecchio non squilla.	Il volume della suoneria è stato disattivato?	Impostare il volume della suoneria su "basso", "medio" o "alto". "VOLUME ALTOPARL." pagina 97	
	Non è possibile effettuare la selezione.	La linea telefonica è collegata correttamente?	Controllare i collegamenti.	"Collegamento linea" pagina 4
		In caso di telefono interno collegato all'apparecchio, l'impostazione "TEL.DERIVATO" è stata attivata?	Abilitare questa impostazione.	"TEL.DERIVATO" pagina 98

Le impostazioni sistema consentono all'amministratore (amministratore dell'unità) di personalizzare determinate funzioni dell'unità per soddisfare al meglio le esigenze degli utenti.

Questa sezione spiega le impostazioni sistema per la funzione fax dell'unità. Per le impostazioni sistema relative alle funzioni copia, stampa e scanner di rete, consultare i manuali relativi a tali funzioni. Per le impostazioni sistema relative al funzionamento generale dell'apparecchio, consultare la "Guida alle impostazioni sistema" nel "Manuale di istruzioni (informazioni generali e copiatrice)".

Per usare le impostazioni sistema si deve inserire la password amministratore.

Per la password amministratore iniziale predefinita, si veda "NUMERO PASSWORD AMMINISTRATORE: IMPOSTAZIONE DI FABBRICA" nel "Manuale di istruzioni (informazioni generali e copiatrice)".



Le impostazioni sistema utilizzabili variano a seconda delle periferiche installate.

## LISTA IMPOST AMMINISTRATORE

### IMPOSTAZIONI SISTEMA PER LA FUNZIONE FAX

Nome impostazione	Pagina	Nome impostazione	Pagina
<b>STAMPA/IMPOSTA LISTA</b>		IMPOST.RICHIAM. (OCCUPATO)	102
STAMPA ELENCO	95	IMP. RICH. (ERR.)	102
LISTA IMPOSTAZ.	95	SQUILLO TIMEOUT IN TX AUTO	103
<b>IMPOST.INIZIALE</b>		AUTO COPERTINA	103
TEMPO DI PAUSA	96	<b>FUNZIONE . RICEZIONE</b>	
IMP. PR. COD. PASS.	97	N. SQUILLI IN RX	104
VOLUME ALTOPARL.	97	SELEZ.CASSETTO	104
SUONO FINALE TX/RX	97	DATI RICEVUTI CONDIZ. STAMPA	104
LUNGH. SUONO FINALE TX/RX	97	RIDUZ.RICEZ.AUTO A FORMATO NORM.	104
TEL.DERIVATO	98	RICEZ.DUPLEX	105
RICEZIONE REMOTA	98	RIDUZ. RX 8 1/2x11	105
CONTROLLO CONTI	98	INOLTRA DATI RX	105
IMPOST.N CONTO	98	IMMETTI STAZ. FW	105
IMPOST.DATA+ORA	99	STAMPA INDICE	106
ORA LEGALE AUTOM	100	OUTPUT ANTICIP.	106
FAX DISABILITATO ATTESA STAMPA	100	ANTI RICEZIONE FAX	106
<b>FUNZ. TRASMISS</b>		INTRO.NANTI RX	106
IMP.RISOL.CONT.	100	<b>SICUREZZA POLL.</b>	
RIDUZ.AUTO TX	100	SICUREZZA POLL.	107
ROTAZIONE TX	100	POLLING MODO COD.PASS.N	107
IMPOS.CONTAT.PAG	101		
MODO TRASMISS	101		
TX RAPID.ON LINE	101		
STAMPA N. STAZ. IN DATI RICEVUTI	101		
STAMP.NOME CONTO	102		

# MENU IMPOST AMMINISTRATORE

Il menu seguente permette di accedere alle impostazioni sistema.  
 Consultare questo menu per l'attivazione o la disattivazione delle impostazioni descritte a partire da pagina 95.  
 Alcune impostazioni contengono un ulteriore livello di impostazioni (schermata delle impostazioni).

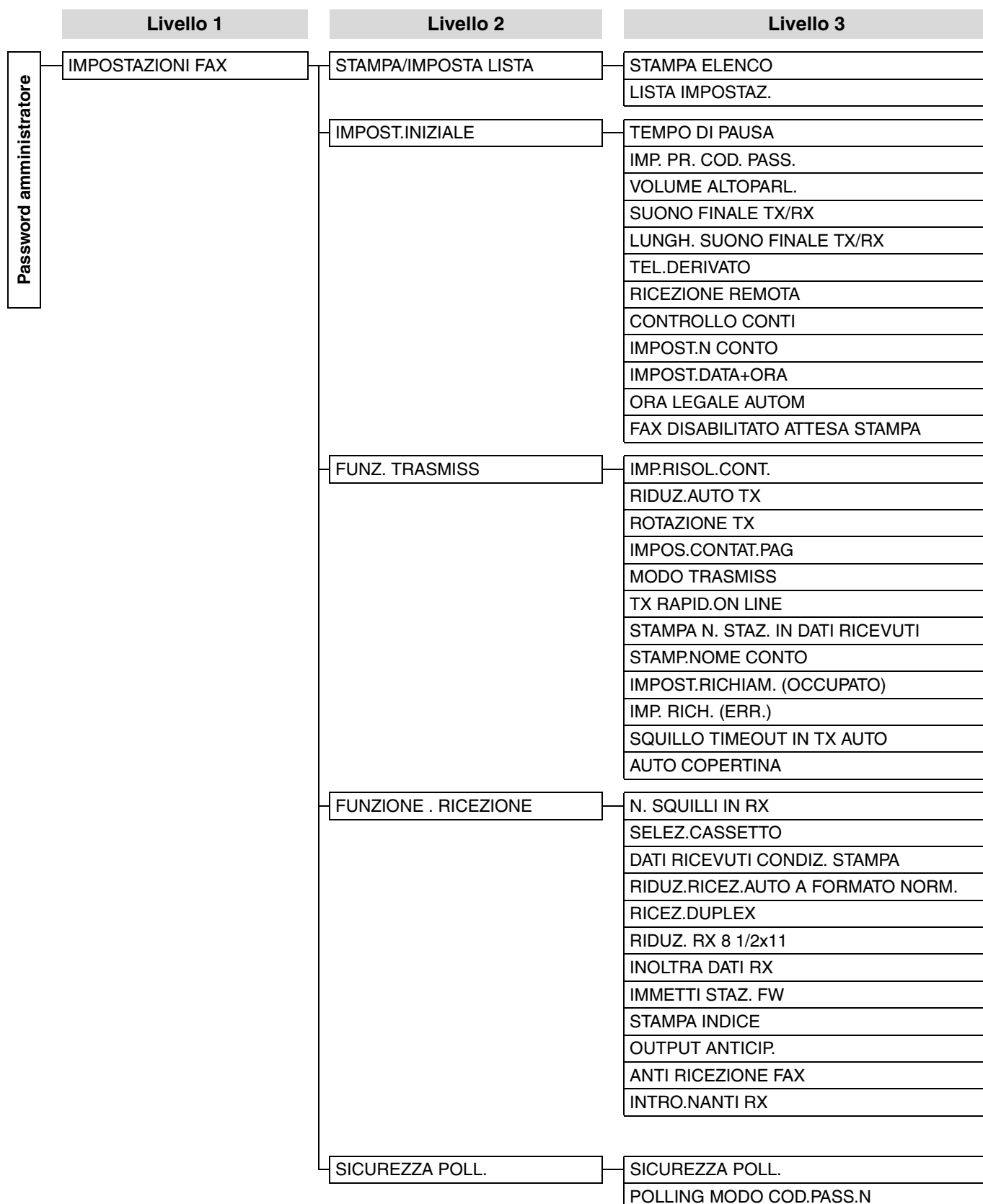

# PROCEDURA PER L'UTILIZZO DELLE IMPOSTAZIONI SISTEMA

E' possibile accedere alle impostazioni sistema da qualsiasi modalit  (copia, fax, stampa e scansione). Una volta completate le impostazioni, si torna alla modalit  precedente.

- I fax non possono essere inviati o ricevuti durante l'uso di un'impostazione sistema.
- E' impossibile usare un'impostazione sistema mentre si invia o si riceve un fax, mentre si effettua una normale telefonata o mentre si stampa un fax ricevuto.

## PROCEDURA INIZIALE

### 1 Premere il tasto [FUNZIONE SPECIALE].

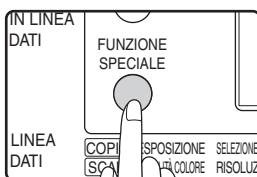

### 2 Selezionare "IMPOSTAZIONI SISTEMA" con il tasto [▼] o [▲].

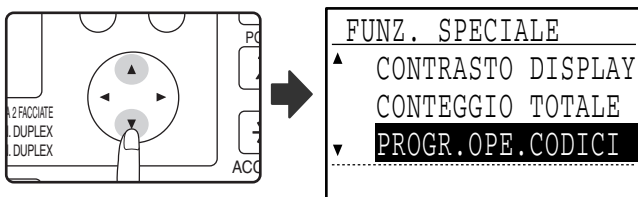

### 3 Premere il tasto [OK].



### 4 Utilizzare i tasti numerici per inserire la password amministratore a 5 cifre.

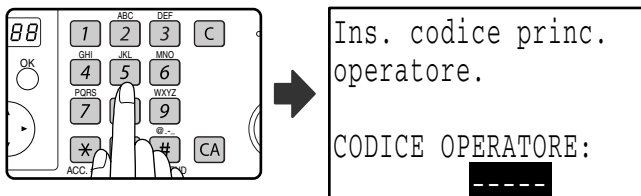

- Man mano che si digita un numero, "-" cambia in "\*".
- Se si inserisce una cifra errata, premere il tasto [C] e digitare il numero corretto.
- Per impostare la password amministratore per la prima volta, inserire il codice di fabbrica prestabilito. (Si veda "NUMERO PASSWORD AMMINISTRATORE: IMPOSTAZIONE DI FABBRICA" nel "Manuale di istruzioni (informazioni generali e copiatrice)").

### 5 Selezionare "FAX" con il tasto [▼] o [▲].

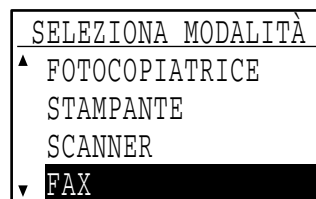
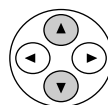

Per l'utilizzo di un'impostazione sistema in modalit  "Copia", selezionare "FOTOCOPIATRICE".

### 6 Premere il tasto [OK].



### 7 Selezionare un parametro per l'impostazione desiderata, come spiegato nelle pagine seguenti.

Sono disponibili le seguenti funzioni relative alle impostazioni:

- STAMPA/IMPOSTA LISTA (pagina 95)
- IMPOST.INIZIALE (pagina 96)
- FUNZ. TRASMISS (pagina 100)
- FUNZIONE RICEZ. (pagina 103)
- SICUREZZA POLL. (pagina 107)

### 8 Premere il tasto [CA] per uscire dalle impostazioni.



- Per tornare alla schermata precedente, premere il tasto [DIETRO].
- Per annullare un'impostazione prima che venga completato, premere il tasto [CA].
- Si veda "IMMISSIONE DI CARATTERI" (pagina 82) per la procedura di immissione delle lettere.

# IMPOSTAZIONI SISTEMA PER LA FUNZIONE FAX

## STAMPA/IMPOSTA LISTA

Questa impostazione consente di stampare elenchi illustranti le impostazioni sistema correnti ed altre informazioni programmate.

### STAMPA ELENCO

- 1 Seguire i passi da 1 fino a 6 del "PROCEDURA INIZIALE" (a pagina 94).
- 2 Selezionare "STAMPA/IMPOSTA LISTA" con il tasto [▼] o [▲] e premere il tasto [OK].
- 3 Selezionare "STAMPA LISTA" con il tasto [▼] o [▲] e premere il tasto [OK].
- 4 Selezionare l'elenco desiderato con il tasto [▼] o [▲] e premere il tasto [OK].
  - E' possibile selezionare "LISTA IMPOST SISTEMA", "LIST.Ni.ANTI FAX" o "LISTAT. USO CONTI".
  - La stampa comincia al termine dell'impostazione sistema.

LISTA IMPOST SISTEMA	Questa lista illustra i parametri relativi all'impostazione sistema corrente. Mostra altresì le impostazioni relative al nome e al numero di fax del mittente, ai numeri di autorizzazione polling e al numero di fax per la trasmissione.
LIST.Ni.ANTI FAX	Mostra i numeri di fax programmati da cui deve essere impedita la ricezione di fax. (Consultare "INTRO.NANTI RX" a pagina 106.)
LISTAT.USO CONTI	Mostra l'attività (orario della comunicazione e numero di pagine) di ogni operazione.

### LISTA IMPOSTAZ.

#### STAMPA SELEZIONE

Questa impostazione consente di selezionare le condizioni per la stampa dei rapporti operativi con la trasmissione normale, la trasmissione seriale, la stampa di originali, la ricezione e la ricezione riservata.

TRASMISSIONE	SERIALE	STAMPA ORIGINALE SU RAPP.TRASM.
<input type="checkbox"/> STAMPA SEMPRE	<input checked="" type="checkbox"/> STAMPA SEMPRE	<input type="checkbox"/> STAMPA SEMPRE
<input checked="" type="checkbox"/> SOLO ERRORE	<input type="checkbox"/> SOLO ERRORE	<input checked="" type="checkbox"/> SOLO ERRORE
<input type="checkbox"/> STAMPA MAI	<input type="checkbox"/> STAMPA MAI	<input type="checkbox"/> STAMPA MAI
RICEZIONE	RICEZ. CONFID.	
<input type="checkbox"/> STAMPA SEMPRE	<input checked="" type="checkbox"/> STAMPA SEMPRE	
<input checked="" type="checkbox"/> SOLO ERRORE	<input type="checkbox"/> STAMPA MAI	
<input checked="" type="checkbox"/> STAMPA MAI		

Normalmente, sono selezionate le impostazioni  ombreggiate.

- 1 Eseguire le operazioni comprese fra i punti 1 e 6 di "PROCEDURA INIZIALE" (pagina 94).
- 2 Selezionare "STAMPA/IMPOSTA LISTA" con il tasto [▼] o [▲] e premere il tasto [OK].
- 3 Selezionare "LISTA IMPOSTAZ." con il tasto [▼] o [▲] e premere il tasto [OK].
- 4 Selezionare "STAMPA SELEZIONE" con il tasto [▼] o [▲] e premere il tasto [OK].
- 5 Selezionare il tipo di trasmissione con il tasto [▼] o [▲] e premere il tasto [OK].

E' possibile selezionare "TRASMISSIONE", "SERIALE", "STAMPA ORIGINALE SU RAPP.TRASM.", "RICEZIONE" o "RICEZ. CONFID.".
- 6 Selezionare l'impostazione di stampa desiderata con il tasto [▼] o [▲] e premere il tasto [OK].

- Selezionando "TRASMISSIONE", selezionare "STAMPA SEMPRE", "SOLO ERRORE" o "STAMPA MAI".
- Selezionando "SERIALE", selezionare "STAMPA SEMPRE", "SOLO ERRORE" o "STAMPA MAI".
- Selezionando "STAMPA ORIGINALE SU RAPP.TRASM.", selezionare "STAMPA SEMPRE", "SOLO ERRORE" o "STAMPA MAI".
- Selezionando "RICEZIONE", selezionare "STAMPA SEMPRE", "SOLO ERRORE" o "STAMPA MAI".
- Selezionando "RICEZ. CONFID.", selezionare "STAMPA SEMPRE" o "STAMPA MAI".



La funzione "STAMPA ORIGINALE SU RAPP.TRASM." serve a stampare sul rapporto operativo una parte della prima pagina della trasmissione. Questa impostazione non è possibile nel caso il rapporto operativo sia impostato su "stampa mai".

### LISTATO AUTOM.

Questa impostazione permette di stampare il giornale presente nella memoria dell'apparecchio ad intervalli regolari.

È possibile stampare il rapporto automaticamente quando si superano le 50 transazioni, oppure in un momento specifico del giorno (ma solo una volta al giorno). E' inoltre possibile attivare entrambi i metodi di stampa.

Normalmente, il rapporto è configurato su "stampa mai". Per consentire la stampa automatica del rapporto quando si superano le 50 transazioni memorizzate (trasmissioni e ricezioni insieme), selezionare "STAMPA AUTOMAT. A MEM.PIENA (50)".

Per stampare il rapporto in un momento specifico, selezionare "STAMPA GIORNALM. A ORA STABILITA" e inserire l'ora prestabilita.

- 1 Seguire i passi da 1 fino a 6 del "PROCEDURA INIZIALE" (a pagina 94).

- 2** Selezionare "STAMPA/IMPOSTA LISTA" con il tasto [▼] o [▲] e premere il tasto [OK].
- 3** Selezionare "LISTA IMPOSTAZ." con il tasto [▼] o [▲] e premere il tasto [OK].
- 4** Selezionare "LISTATO AUTOM." con il tasto [▼] o [▲] e premere il tasto [OK].
- 5** Selezionare "STAMPA AUTOMAT. A MEM.PIENA (50)" con il tasto [▼] o [▲] e premere il tasto [OK].
  - La funzione risulta quindi abilitata e appare l'apposito segno di spunta.
  - Eseguendo tale procedura a funzione abilitata, il segno di spunta scompare e l'impostazione viene disabilitata.
- 6** Per stampare il giornale ad intervalli regolari, passare al punto 7. Al termine della selezione delle impostazioni, premere il tasto [DIETRO].
- 7** Selezionare "STAMPA GIORNALM. A ORA STABILITA" con il tasto [▼] o [▲] e premere il tasto [OK].
- 8** Selezionare "IMPOSTAZIONE" con il tasto [▼] o [▲] e premere il tasto [OK].
- 9** Inserire l'ora in cui si desidera stampare il rapporto (utilizzare la tastiera numerica) e premere [OK].
 

In caso di errore, spostare il cursore sulla cifra errata con il tasto [◀] o [▶] (il cursore dovrebbe trovarsi sopra la cifra), quindi digitare la cifra corretta.



- Al termine dell'operazione descritta al punto 9, si torna al punto 8. Per modificare l'ora impostata, eseguire le operazioni illustrate ai punti 8 e 9 ed immettere il nuovo orario.
- Per annullare la funzione "STAMPA GIORNALM. A ORA STABILITA", si veda la procedura seguente:
  - (1) Selezionare "CANCELLA" (punto 8) e premere il tasto [OK].
  - (2) Selezionare "CANCELLA" con il tasto [▼] o [▲] e premere il tasto [OK].
- Se la funzione "STAMPA AUTOMAT. A MEM.PIENA (50)" è disabilitata ed il numero di transazioni registrate è superiore a 50, ad ogni nuova transazione verrà cancellata quella più vecchia.
- Il rapporto attività può essere stampato anche su richiesta. (Consultare "STAMPARE LE LISTE DI DATI PROGRAMMATI, DELLE IMPOSTAZIONI E DELL'ATTIVITÀ DI COMUNICAZIONE" a pagina 81.)

## IMPOST.INIZIALE

Queste impostazioni servono a cambiare le impostazioni predefinite in fabbrica per le funzioni fax in impostazioni più adatte alle varie esigenze.

### TEMPO DI PAUSA

Questa impostazione serve a selezionare la durata delle pause inserite nei numeri di fax dei destinatari. Normalmente, l'impostazione è di 2 secondi, il che significa che ogni volta che il tasto [PAUSA] viene premuto per selezionare o memorizzare un numero di fax, viene inserita una pausa di 2 secondi. La pausa può essere impostata per un tempo compreso tra 1 e 15 secondi.

- 1** Seguire i passi da 1 fino a 6 del "PROCEDURA INIZIALE" (a pagina 94).
- 2** Selezionare "IMPOST.INIZIALE" con il tasto [▼] o [▲] e premere il tasto [OK].
- 3** Selezionare "TEMPO DI PAUSA" con il tasto [▼] o [▲] e premere il tasto [OK].
- 4** Inserire i secondi relativi al tempo di pausa (da 1 a 15) utilizzando la tastiera numerica e premere [OK].
 

In caso di errore, spostare il cursore sulla cifra errata con il tasto [◀] o [▶] (il cursore dovrebbe trovarsi sopra la cifra), quindi digitare la cifra corretta.

## IMP. PR. COD. PASS.

Questo parametro consente di configurare il numero di fax dell'apparecchio ed il nome dell'utilizzatore. Il nome e il numero programmati sono stampati sul margine superiore di ogni pagina fax trasmessa. Il numero viene utilizzato anche come codice d'accesso durante l'esecuzione della ricezione polling "USO DELLA FUNZIONE POLLING" (pagina 37).

È possibile controllare il nome e il numero programmati stampando la "LISTA IMPOST SISTEMA". (Consultare pagina 95)

- È possibile inserire fino a 20 cifre per quanto riguarda il numero di fax.
- È possibile inserire fino a 18 lettere per quanto riguarda il nome.

- 1** Seguire i passi da 1 fino a 6 del "PROCEDURA INIZIALE" (a pagina 94).
- 2** Selezionare "IMPOST.INIZIALE" con il tasto [▼] o [▲] e premere il tasto [OK].
- 3** Selezionare "IMP. PR. COD. PASS." con il tasto [▼] o [▲] e premere il tasto [OK].
- 4** Selezionare "MEMORIZZA" con il tasto [▼] o [▲] e premere il tasto [OK].
- 5** Inserire il proprio numero di fax con la tastiera numerica e premere [OK].
  - Se si inserisce una cifra errata, premere il tasto [C] e digitare il numero corretto.
  - Per immettere un "+", premere il tasto [\*].
- 6** Inserire il proprio nome, poi premere il tasto [INVIO] (↵).

Si veda "IMMISSIONE DI CARATTERI" (pagina 82) per la procedura di immissione delle lettere.



Per cancellare il numero di fax e il nome programmati, attenersi alle istruzioni seguenti:

- (1) Selezionare "CANCELLA" (punto 4) e premere il tasto [OK].
- (2) Selezionare "CANCELLA" con il tasto [▼] o [▲] e premere il tasto [OK].

## VOLUME ALTOPARL.

Questo parametro consente di regolare il volume del microtelefono agganciato, della suoneria, del monitor di linea, del suono finale di trasmissione/ricezione, del suono finale per la scansione dell'originale e del segnale di uscita. Inizialmente, tutte le impostazioni del volume sono configurate su "MEDIO".

- 1** Seguire i passi da 1 fino a 6 del "PROCEDURA INIZIALE" (a pagina 94).
- 2** Selezionare "IMPOST.INIZIALE" con il tasto [▼] o [▲] e premere il tasto [OK].
- 3** Selezionare "VOLUME ALTOPARL." con il tasto [▼] o [▲] e premere il tasto [OK].

- 4** Selezionare quale volume regolare con il tasto [▼] o [▲] e premere il tasto [OK].

- 5** Selezionare il volume desiderato con il tasto [▼] o [▲] e premere il tasto [OK].

- Per il volume del telefono agganciato, scegliere fra "ALTO", "MEDIO" o "BASSO".
- Per un volume diverso, scegliere fra "ALTO", "MEDIO", "BASSO" o "OFF".

## SUONO FINALE TX/RX

Questa impostazione consente di selezionare il tipo di segnale acustico che indica la fine della trasmissione o della ricezione. È possibile selezionare fra "MODELLO 1", "MODELLO 2" o "MODELLO 3".

- 1** Seguire i passi da 1 fino a 6 del "PROCEDURA INIZIALE" (a pagina 94).
- 2** Selezionare "IMPOST.INIZIALE" con il tasto [▼] o [▲] e premere il tasto [OK].
- 3** Selezionare "SUONO FINALE TX/RX" con il tasto [▼] o [▲] e premere il tasto [OK].
- 4** Selezionare "TRASMISSIONE" o "RICEZIONE" con il tasto [▼] o [▲] e premere il tasto [OK].
- 5** Selezionare "MODELLO 1", "MODELLO 2" o "MODELLO 3" con il tasto [▼] o [▲] e premere il tasto [OK].

Prima di premere il tasto [OK] per memorizzare la scelta, è possibile premere il tasto [\*] per ascoltare il modello selezionato.

## LUNGH. SUONO FINALE TX/RX

Questo parametro consente di selezionare la lunghezza (in secondi) del suono finale. Le selezioni possibili sono "2.0 sec", "2.5 sec", "3.0 sec", "3.5 sec" e "4.0 sec". Normalmente, è selezionato "3.0 sec".

- 1** Seguire i passi da 1 fino a 6 del "PROCEDURA INIZIALE" (a pagina 94).
- 2** Selezionare "IMPOST.INIZIALE" con il tasto [▼] o [▲] e premere il tasto [OK].
- 3** "SUONO FINALE TX/RX" con il tasto [▼] o [▲] e premere il tasto [OK].
- 4** Selezionare il numero di secondi con il tasto [▼] o [▲] e premere il tasto [OK].

## TEL.DERIVATO

Attivare questa impostazione quando un telefono interno è collegato all'unità. Non è possibile utilizzare un telefono interno collegato all'unità finché non si abilita tale funzione. Secondo l'impostazione iniziale, tale funzione è abilitata.

- 1** Seguire i passi da 1 fino a 6 del "PROCEDURA INIZIALE" (a pagina 94).
- 2** Selezionare "IMPOST.INIZIALE" con il tasto [▼] o [▲] e premere il tasto [OK].
- 3** Selezionare "TEL.DERIVATO" con il tasto [▼] o [▲] e premere [OK].
  - La funzione risulta quindi abilitata e appare l'apposito segno di spunta.
  - Eseguendo tale procedura a funzione abilitata, il segno di spunta scompare e l'impostazione viene disabilitata.

## RICEZIONE REMOTA

(Solo quando è collegato un telefono interno)

Quando si riceve una chiamata su un telefono interno collegato all'apparecchio, è possibile attivare la ricezione fax immettendo un numero ad una cifra e premendo due volte [\*] sulla tastiera del telefono. Questo numero è il numero di ricezione remoto e può essere impostato su qualsiasi numero compreso fra "0" e "9". Il numero di Ricezione Remota è inizialmente impostato su "5".

- 1** Seguire i passi da 1 fino a 6 del "PROCEDURA INIZIALE" (a pagina 94).
- 2** Selezionare "IMPOST.INIZIALE" con il tasto [▼] o [▲] e premere il tasto [OK].
- 3** Selezionare "RICEZIONE REMOTA" con il tasto [▼] o [▲] e premere il tasto [OK].
- 4** Inserire un nuovo numero remoto con la tastiera numerica (da 0 a 9) e premere [OK].



Se è già stato memorizzato un numero remoto, il nuovo numero immesso andrà a sovrasciversi al vecchio.

## CONTROLLO CONTI

Questa funzione serve ad abilitare o disabilitare il modo numero di conto. Inizialmente, tale modalità è disabilitata.

Abilitando tale impostazione, inserire un numero di conto valido di 5 cifre, al fine di poter usare la funzione fax dell'apparecchio.

Inoltre, tale funzione permette di prendere nota dell'ora della comunicazione e delle pagine del fax per ogni conto.

Per attivare il modo numero di conto, registrare un numero di conto come spiegato nella sezione "IMPOST.N CONTO".

- 1** Seguire i passi da 1 fino a 6 del "PROCEDURA INIZIALE" (a pagina 94).
- 2** Selezionare "IMPOST.INIZIALE" con il tasto [▼] o [▲] e premere il tasto [OK].
- 3** Selezionare "CONTROLLO CONTI" con il tasto [▼] o [▲] e premere il tasto [OK].
  - La funzione (modo numero di conto) risulta quindi abilitata e appare l'apposito segno di spunta.
  - Eseguendo tale procedura a funzione abilitata, il segno di spunta scompare e l'impostazione viene disabilitata.

## IMPOST.N CONTO

Questa impostazione consente di programmare, cancellare e modificare i numeri di conto per il modo fax. Possono essere programmati fino a 50 numeri di conto.

- Ogni numero di conto ha cinque cifre. Dopo aver configurato un numero di conto, è possibile continuare a inserirne altri,
- Per cancellare i numeri di conto, i metodi sono due: cancellare un singolo numero di conto o cancellare tutti i numeri di conto.
- Per cambiare un numero di conto, inserite il numero di conto da cambiare e poi il nuovo numero di conto. Dopo aver modificato un numero di conto, è possibile cambiarne un altro selezionandolo.

## Programmazione di un nuovo numero di conto

- 1** Seguire i passi da 1 fino a 6 del "PROCEDURA INIZIALE" (a pagina 94).
- 2** Selezionare "IMPOST.INIZIALE" con il tasto [▼] o [▲] e premere il tasto [OK].
- 3** Selezionare "IMPOST. N.CONTO" con il tasto [▼] o [▲] e premere il tasto [OK].
- 4** Selezionare "INVIO" con il tasto [▼] o [▲] e premere [OK].
- 5** Inserire un nuovo numero di conto (compreso fra 00001 e 99999) con la tastiera numerica e premere [OK].  
Se si inserisce una cifra errata, premere il tasto [C] e digitare il numero corretto.
- 6** Inserire un numero di conto (fino a 18 caratteri) e premere [OK].
  - Si veda "IMMISSIONE DI CARATTERI" (pagina 82) per la procedura di immissione delle lettere.
  - Premere [OK] per tornare alla schermata del punto 3. Per programmare un altro numero di conto, ripetere i passi 5 e 6. Per uscire, premere il tasto [DIETRO] al punto 5.

## Cancellare un solo numero di conto

- 1** Al punto 4 di "Programmazione di un nuovo numero di conto", selezionare "CANCELLA" e premere il tasto [OK].
- 2** Selezionare "CANCELLA 1 CONTO" con il tasto [▼] o [▲] e premere il tasto [OK].
- 3** Inserire il numero di conto (di 5 cifre) con la tastiera numerica e premere [OK].
  - Se si inserisce una cifra errata, premere il tasto [C] e digitare il numero corretto.
  - Inserire un numero di conto programmato. Se si inserisce un numero di conto non programmato, non si potrà passare al punto 4 quando si preme il tasto [OK]. Per annullare la cancellazione, premere il tasto [DIETRO].
- 4** Selezionare "SÌ" con il tasto [▼] o [▲] e premere [OK].
  - Verificare il numero di conto visualizzato prima di cancellarlo.
  - Premere [OK] per tornare alla schermata del punto 3. Per eliminare un altro numero, ripetere i passi 3 e 4. Per uscire, premere il tasto [DIETRO] al punto 3.

## Cancellare tutti i numeri di conto

- 1** Al punto 4 di "Programmazione di un nuovo numero di conto", selezionare "CANCELLA" e premere il tasto [OK].

- 2** Selezionare "CANC.TUTTI CONTI" con il tasto [▼] o [▲] e premere il tasto [OK].

- 3** Selezionare "SÌ" con il tasto [▼] o [▲] e premere [OK].

Per annullare la cancellazione, selezionare "NO" e premere il tasto [OK].

## Modifica di un numero di conto

- 1** Al punto 4 di "Programmazione di un nuovo numero di conto", selezionare "CAMBIA" e premere il tasto [OK].
- 2** Inserire il numero di conto che si desidera modificare, poi il nuovo numero di conto, quindi premere il tasto [OK].
  - Se si inserisce una cifra errata, premere il tasto [C] e digitare il numero corretto.
  - Se si inserisce un numero di conto non programmato, digitare nuovamente il numero di conto corretto.
- 3** Inserire un nome di conto (fino a 18 caratteri) e premere [OK].
  - Si veda "IMMISSIONE DI CARATTERI" (pagina 82) per la procedura di immissione delle lettere.
  - Se non si desidera modificare il nome di conto, premere [OK].
  - Premere il tasto [OK]. Si torna al punto 2. Per modificare un altro numero, ripetere le operazioni descritte ai punti 2 e 3. Per uscire, premere il tasto [DIETRO] al punto 2.

## IMPOST.DATA+ORA

Consente di impostare la data e l'ora dell'orologio integrato nell'unità.

- 1** Seguire i passi da 1 fino a 6 del "PROCEDURA INIZIALE" (a pagina 94).
- 2** Selezionare "IMPOST.INIZIALE" con il tasto [▼] o [▲] e premere il tasto [OK].
- 3** Selezionare "IMPOST.DATA+ORA" con il tasto [▼] o [▲] e premere il tasto [OK].
- 4** Inserire l'anno (dal 2004 al 2062), il mese (da 01 a 12) e il giorno (da 01 a 31) con i tasti numerici e confermare con il tasto [OK].
  - Per l'anno, inserire le ultime due cifre dell'anno in corso.
  - Viene visualizzata la gamma dei giorni ammissibili per il mese selezionato.
- 5** Inserire l'ora (formato di 24 ore) con la tastiera numerica e premere [OK].

Inserire un numero compreso fra 00 e 23 per l'ora ed un numero fra 00 e 59 per i minuti.



In caso di errore ai punti 4 o 5, spostare il cursore sull'errore con i tasti [ ] o [▶], quindi digitare la cifra corretta.

## 5 Inserire l'ora (formato di 12 ore) con la tastiera numerica e premere [OK].

Inserire un numero compreso fra 01 e 12 per l'ora ed un numero fra 00 e 59 per i minuti.

## 6 Selezionare "AM" o "PM" con il tasto [▼] o [▲] e premere [OK].

### ORA LEGALE AUTOM

Attivare questa impostazione per consentire all'orologio interno di adeguarsi automaticamente al cambio dell'ora legale. L'orologio si sposta avanti o indietro nel seguente modo:  
L'ultima domenica di marzo: 2.00.00 A.M. 3.00.00 A.M.  
L'ultima domenica di ottobre: 2:00 A.M. 1:00 A.M.

- 1 Seguire i passi da 1 fino a 6 del "PROCEDURA INIZIALE" (a pagina 94).
- 2 Selezionare "IMPOST.INIZIALE" con il tasto [▼] o [▲] e premere il tasto [OK].
- 3 Selezionare "ORA LEGALE AUTOM" con il tasto [▼] o [▲] e premere il tasto [OK].
  - La funzione risulta quindi abilitata e appare l'apposito segno di spunta.
  - Eseguendo tale procedura a funzione abilitata, il segno di spunta scompare e l'impostazione viene disabilitata.

### FAX DISABILITATO ATTESA STAMPA

Questa impostazione consente di disabilitare la funzione di attesa per la stampa del fax, mettendo quindi in attesa (e in memoria) i fax ricevuti invece di stamparli non appena si ricevono. (Consultare pagina 30)  
Normalmente, tale funzione è disabilitata.

- 1 Seguire i passi da 1 fino a 6 del "PROCEDURA INIZIALE" (a pagina 94).
- 2 Selezionare "IMPOST.INIZIALE" con il tasto [▼] o [▲] e premere il tasto [OK].
- 3 Selezionare "FAX DISABILITATO ATTESA STAMPA" con il tasto [▼] o [▲] e premere il tasto [OK].
  - La funzione (che disattiva l'attesa per la stampa dei fax) risulta quindi abilitata e appare l'apposito segno di spunta.
  - Eseguendo tale procedura a funzione abilitata, il segno di spunta scompare e l'impostazione viene disabilitata (l'attesa per la stampa dei fax è abilitata).

### FUNZ. TRASMISS

Queste impostazioni servono a cambiare le impostazioni predefinite in fabbrica per le funzioni di trasmissione fax in impostazioni più adatte alle varie esigenze.

### IMP.RISOL.CONT.

Questa impostazione consente di regolare il livello di esposizione quando si scansiona un originale da inviare via fax. Inizialmente, la risoluzione è configurata su "Standard" e sul modo di esposizione automatica.

- 1 Seguire i passi da 1 fino a 6 del "PROCEDURA INIZIALE" (a pagina 94).
- 2 Selezionare "FUNZ. TRASMISS" con il tasto [▼] o [▲] e premere il tasto [OK].
- 3 Selezionare "IMP.RISOL.CONT." con il tasto [▼] o [▲] e premere il tasto [OK].
- 4 Selezionare l'impostazione della risoluzione con il tasto [▼] o [▲] ed il modo di esposizione con il tasto [◀] o [▶], quindi premere il tasto [OK].



Per maggiori dettagli sulla selezione delle impostazioni della risoluzione e del contrasto, si veda la pagina 15.

### RIDUZ.AUTO TX

Questa funzione consente di ridurre i fax trasmessi affinché combinino con il formato di carta dell'altro apparecchio. Normalmente, la funzione "RIDUZ.AUTO TX" è abilitata. Se disabilitata, i documenti vengono inviati secondo il formato originale. Siccome il formato non combina con quello della carta dell'altro apparecchio, parte del fax ricevuto potrebbe risultare tagliata.

- 1 Seguire i passi da 1 fino a 6 del "PROCEDURA INIZIALE" (a pagina 94).
- 2 Selezionare "FUNZ. TRASMISS" con il tasto [▼] o [▲] e premere il tasto [OK].
- 3 Selezionare "RIDUZ.AUTO TX" con il tasto [▼] o [▲] e premere il tasto [OK].
  - La funzione "RIDUZ.AUTO TX" risulta abilitata e appare l'apposito segno di spunta.
  - Eseguendo tale procedura a funzione abilitata, il segno di spunta scompare e l'impostazione viene disabilitata.

### ROTAZIONE TX

Questa funzione consente di selezionare un originale di formato A4, A5R o 8-1/2" x 11" orientato verticalmente  e di ruotarlo orizzontalmente  prima della trasmissione. Normalmente, la rotazione è abilitata e gli originali verticali vengono girati in senso antiorario. (Gli originali A4, A5R e 8-1/2" x 11" orientati orizzontalmente  non vengono ruotati).

E' possibile selezionare la rotazione separatamente, conformemente ai vari formati. Per disabilitare la rotazione, eliminare il segno di spunta relativo.

- 1** Seguire i passi da 1 fino a 6 del "PROCEDURA INIZIALE" (a pagina 94).
- 2** Selezionare "FUNZ. TRASMISS" con il tasto [▼] o [▲] e premere il tasto [OK].
- 3** Selezionare "ROTAZIONE TX" con il tasto [▼] o [▲] e premere il tasto [OK].
- 4** Selezionare il formato desiderato dell'originale e premere il tasto [OK].
  - Le selezioni possibili per il formato sono A4, A5R e 8-1/2" x 11".
  - Se appare un segno di spunta nella casella indicante la selezione del formato dell'originale, la rotazione risulta abilitata per tale formato.
  - Eseguendo tale procedura a funzione abilitata, il segno di spunta scompare e l'impostazione viene disabilitata.
- 5** Per modificare l'impostazione di un altro formato di originale, ripetere l'operazione descritta al punto 4.

## IMPOS.CONTAT.PAG

Questa funzione consente di scegliere se stampare i numeri di pagina in cima ai fax ricevuti. L'impostazione normale prevede la stampa dei numeri di pagina.

- 1** Seguire i passi da 1 fino a 6 del "PROCEDURA INIZIALE" (a pagina 94).
- 2** Selezionare "FUNZ. TRASMISS" con il tasto [▼] o [▲] e premere il tasto [OK].
- 3** Selezionare "IMPOS.CONTAT.PAG" con il tasto [▼] o [▲] e premere il tasto [OK].
  - La funzione risulta quindi abilitata (i numeri di pagina saranno stampati) e appare l'apposito segno di spunta.
  - Eseguendo tale procedura a funzione abilitata, il segno di spunta scompare e l'impostazione viene disabilitata.



Inviando un fax mediante la trasmissione da memoria, il numero di pagina ed il numero totale di pagine appaiono in cima ad ogni pagina di fax ricevuto. Inviando un fax con la trasmissione rapida o diretta, compare solo il numero di pagina.

## MODO TRASMISS

Questa impostazione consente di selezionare la modalità predefinita di trasmissione dei fax (trasmissione diretta o da memoria). L'impostazione iniziale predefinita è "TX DA MEMORIA".

- 1** Seguire i passi da 1 fino a 6 del "PROCEDURA INIZIALE" (a pagina 94).
- 2** Selezionare "FUNZ. TRASMISS" con il tasto [▼] o [▲] e premere il tasto [OK].
- 3** Selezionare "MODO TRASMISS" con il tasto [▼] o [▲] e premere il tasto [OK].

- 4** Selezionare "TX DA MEMORIA" o "TX DIRETTA" con il tasto [▼] o [▲] e premere il tasto [OK].

## TX RAPID.ON LINE

Questa impostazione consente di scegliere se utilizzare o meno l'invio rapido (invio mentre le pagine originali vengono scansionate nella memoria) durante una trasmissione da memoria.

Se l'invio rapido è disabilitato, la trasmissione non potrà cominciare finché tutte le pagine originali non verranno scansionate nella memoria.

Normalmente, l'invio rapido è abilitato.

Se tale funzione risulta disabilitata, la trasmissione non potrà cominciare finché tutte le pagine del documento non verranno scansionate. Da notare che tale impostazione non è applicabile alla trasmissione manuale. (Consultare "Memorizzazione di lavori di trasmissione (trasmissione da memoria)" a pagina 24.)

- 1** Seguire i passi da 1 fino a 6 del "PROCEDURA INIZIALE" (a pagina 94).
- 2** Selezionare "FUNZ. TRASMISS" con il tasto [▼] o [▲] e premere il tasto [OK].
- 3** Selezionare "TX RAPID.ON LINE" con il tasto [▼] o [▲] e premere il tasto [OK].
  - La funzione "TX RAPID.ON LINE" risulta abilitata e appare l'apposito segno di spunta.
  - Eseguendo tale procedura a funzione abilitata, il segno di spunta scompare e la funzione d'invio rapido viene disabilitata.

## STAMPA N. STAZ. IN DATI RICEVUTI

Questa funzione consente di selezionare la posizione (all'interno o all'esterno dell'immagine dell'originale) della data e delle informazioni sul mittente stampate in cima ad ogni pagina fax inviata. Normalmente, è selezionata l'opzione all'esterno dell'immagine dell'originale. Per far sì che il proprio nome e numero vengano stampati all'interno dell'immagine originale, selezionare "DATI INGR."

Per maggiori informazioni sulla posizione di ogni impostazione, si veda "Posizione delle informazioni del mittente" (pagina 42).

- 1** Seguire i passi da 1 fino a 6 del "PROCEDURA INIZIALE" (a pagina 94).
- 2** Selezionare "FUNZ. TRASMISS" con il tasto [▼] o [▲] e premere il tasto [OK].
- 3** Selezionare "STAMPA N. STAZ. IN DATI RICEVUTI" con il tasto [▼] o [▲] e premere il tasto [OK].
- 4** Premere il tasto [▼] o [▲] per selezionare "USCITA" o "DATI INGR.", poi confermare con [OK].

## STAMP.NOME CONTO

In modo numero di conto, tale impostazione determina se avvisare o meno il destinatario del nome di conto del mittente nel momento in cui si invia un fax. Inizialmente, tale impostazione è disattivata (il destinatario non viene avvisato).

- 1 Seguire i passi da 1 fino a 6 del "PROCEDURA INIZIALE" (a pagina 94).**
- 2 Selezionare "FUNZ. TRASMISS" con il tasto [▼] o [▲] e premere il tasto [OK].**
- 3 Selezionare "STAMP.NOME CONTO" con il tasto [▼] o [▲] e premere il tasto [OK].**
  - La funzione risulta quindi abilitata e appare l'apposito segno di spunta.
  - Tale impostazione è attiva solo abilitando la modalità numero di conto.
  - Eseguendo tale procedura a funzione abilitata, il segno di spunta scompare e l'impostazione viene disabilitata.

## IMPOST.RICHIAM. (OCCUPATO)

Questa impostazione serve per impostare il numero di tentativi di richiamata nonché l'intervallo fra gli stessi quando risulta impossibile effettuare una trasmissione perché la linea è occupata o per altri motivi. Normalmente, l'apparecchio è impostato in modo da effettuare 2 richiamate ad intervalli di 3 minuti. Se si preferisce non effettuare le richiamate, impostare il numero di tentativi su "0" (punti 6 e 7).

- 1 Seguire i passi da 1 fino a 6 del "PROCEDURA INIZIALE" (a pagina 94).**
- 2 Selezionare "FUNZ. TRASMISS" con il tasto [▼] o [▲] e premere il tasto [OK].**
- 3 Selezionare "IMPOST.RICHIAM. (OCCUPATO)" con il tasto [▼] o [▲] e premere il tasto [OK].**

Se non si desidera modificare l'impostazione dell'intervallo di richiamata, passare al punto 6.
- 4 Selezionare "INTERV.RICHIAM." con il tasto [▼] o [▲] e premere il tasto [OK].**
- 5 Inserire l'intervallo di richiamata (da 1 a 15) con la tastiera numerica e premere [OK].**
  - L'intervallo di richiamata può essere impostato tra 1 e 15 minuti.
  - Dopo aver completato l'operazione descritta al punto 5, se non si desidera modificare il numero di tentativi di richiamata, premere il tasto [DIETRO] per uscire.
- 6 Selezionare "RICHIAMATE" con il tasto [▼] o [▲] e premere il tasto [OK].**

- 7 Inserire il numero di tentativi di richiamata (da 00 a 5) con la tastiera numerica e premere [OK].**

- Il numero di tentativi di chiamata può essere impostato tra 0 e 10.
- Se si preferisce non effettuare le richiamate, impostare il numero di tentativi su "0".



- In caso di errore ai punti 5 o 7, spostare il cursore sull'errore con il tasto [◀] o [▶], quindi digitare il numero corretto.
- Anche nel caso in cui tale impostazione sia abilitata, l'apparecchio non effettuerà tentativi di richiamata quando si invia un fax in modo manuale.

## IMP. RICH. (ERR.)

Nel momento in cui si trasmette un fax, tale impostazione è utilizzata per consentire o meno che l'apparecchio effettui nuovi tentativi di richiamata nel caso la trasmissione non avvenga per un problema di linea. Normalmente, l'apparecchio è impostato in modo da effettuare 1 richiamata ad intervalli di 1 minuto. Se si preferisce non effettuare le richiamate, impostare il numero di tentativi su "0" (punti 6 e 7).

- 1 Seguire i passi da 1 fino a 6 del "PROCEDURA INIZIALE" (a pagina 94).**
- 2 Selezionare "FUNZ. TRASMISS" con il tasto [▼] o [▲] e premere il tasto [OK].**
- 3 Selezionare "IMP. RICH. (ERR.)" con il tasto [▼] o [▲] e premere il tasto [OK].**

Se non si desidera modificare l'impostazione dell'intervallo di richiamata, passare al punto 6.
- 4 Selezionare "INTERV.RICHIAM." con il tasto [▼] o [▲] e premere il tasto [OK].**
- 5 Inserire l'intervallo di richiamata (da 00 a 15) con la tastiera numerica e premere [OK].**
  - L'intervallo di richiamata può essere impostato tra 0 e 15 minuti.
  - Dopo aver completato l'operazione descritta al punto 5, se non si desidera modificare il numero di tentativi di richiamata, premere il tasto [DIETRO] per uscire.
- 6 Selezionare "RICHIAMATE" con il tasto [▼] o [▲] e premere il tasto [OK].**
- 7 Inserire il numero di tentativi di richiamata (da 00 a 5) con la tastiera numerica e premere [OK].**
  - Il numero di tentativi di chiamata può essere impostato tra 0 e 10.
  - Se si preferisce non effettuare le richiamate, impostare il numero di tentativi su "0".



- Impostando l'intervallo di richiamata su "0", l'apparecchio effettuerà immediatamente una chiamata quando la connessione si interrompe per un problema di linea.
- In caso di errore al punto 5, spostare il cursore sull'errore con il tasto [◀] o [▶], quindi digitare il numero corretto.
- Anche nel caso in cui tale impostazione sia abilitata, l'apparecchio non effettuerà tentativi di richiamata quando si invia un fax in modo manuale.

## SQUILLO TIMEOUT IN TX AUTO

Quando si invia un fax mediante la trasmissione automatica (si veda "Memorizzazione di lavori di trasmissione (trasmissione da memoria)" a pagina 24), tale impostazione consente di selezionare quanto dovrà aspettare l'apparecchio prima d'interrompere la connessione nel caso l'apparecchio del destinatario non risponda alla chiamata. Nel caso l'apparecchio del destinatario non risponda entro il tempo prestabilito, l'apparecchio interrompe automaticamente la connessione.

Le selezioni possibili sono "30 SEC.", "45 SEC." e "60 SEC.". Normalmente, è selezionato "45 SEC.".

- 1** Seguire i passi da 1 fino a 6 del "PROCEDURA INIZIALE" (a pagina 94).
- 2** Selezionare "FUNZ. TRASMISS" con il tasto [▼] o [▲] e premere il tasto [OK].
- 3** Selezionare "SQUILLO TIMEOUT IN TX AUTO" con il tasto [▼] o [▲] e premere il tasto [OK].
- 4** Selezionare il tempo desiderato con il tasto [▼] o [▲] e premere [OK].

Le selezioni relative al tempo della chiamata sono "30 SEC.", "45 SEC." e "60 SEC.".

## AUTO COPERTINA

Abilitando tale impostazione, si crea automaticamente una pagina di copertina da aggiungere ad ogni fax da trasmettere. La copertina include data e ora, il nome del destinatario e del mittente, il numero di fax del mittente, il numero di pagine ed un messaggio (se si seleziona la funzione "messaggio"). Non sarà possibile aggiungere una copertina quando si scansiona un documento in una casella pubblica o in una casella pubblica F-code (memoria polling), o quando si esegue il polling, la trasmissione seriale rilanciata F-code o la trasmissione manuale. Normalmente, tale impostazione è disattivata (la copertina non viene aggiunta).

- 1** Seguire i passi da 1 fino a 6 del "PROCEDURA INIZIALE" (a pagina 94).
- 2** Selezionare "FUNZ. TRASMISS" con il tasto [▼] o [▲] e premere il tasto [OK].
- 3** Selezionare "AUTO COPERTINA" con il tasto [▼] o [▲] e premere il tasto [OK].
- 4** Selezionare "Sì" con il tasto [▼] o [▲] e premere [OK].



Se non si desiderano aggiungere le copertine ai fax da trasmettere, scegliere "NO" al punto 4 e premere [OK].

## FUNZIONE . RICEZIONE

Queste impostazioni servono a cambiare le impostazioni predefinite in fabbrica per le funzioni di ricezione fax in impostazioni più adatte alle varie esigenze.

## N. SQUILLI IN RX

Se il modo di ricezione fax è regolato sulla ricezione automatica, tale impostazione consente di selezionare il numero di squilli dopo il quale cominciare automaticamente la ricezione del fax. (Consultare "RICEZIONE DI UN FAX" a pagina 28.)

È possibile selezionare da 0 a 9 squilli. Normalmente, è selezionato "2".

- 1** Seguire i passi da 1 fino a 6 del "PROCEDURA INIZIALE" (a pagina 94).
- 2** Selezionare **FUNZIONE RICEZ."** con il tasto [▼] o [▲] e premere il tasto [OK].
- 3** Selezionare **"N. SQUILLI IN RX"** con il tasto [▼] o [▲] e premere il tasto [OK].
- 4** Inserire il numero di squilli (da 0 a 9) con la tastiera numerica e premere [OK].  
Il numero di squilli può essere impostato da 1 a 9.



Se il numero di squilli è impostato a 0, l'unità riceve i fax senza emettere alcun suono.

## SELEZ.CASSETTO

Questa impostazione consente di selezionare quali vassoi di uscita utilizzare per i fax ricevuti. Inizialmente, sono abilitati tutti i vassoi di uscita.

- 1** Seguire i passi da 1 fino a 6 del "PROCEDURA INIZIALE" (a pagina 94).
- 2** Selezionare **FUNZIONE RICEZ."** con il tasto [▼] o [▲] e premere il tasto [OK].
- 3** Selezionare **"SELEZ.CASSETTO"** con il tasto [▼] o [▲] e premere il tasto [OK].
- 4** Selezionare il vassoio da abilitare con il tasto [▼] o [▲] e premere il tasto [OK].
  - Il vassoio selezionato risulta quindi abilitato e appare l'apposito segno di spunta.
  - Eseguendo tale procedura a vassoio abilitato, il segno di spunta scompare e il vassoio viene disabilitato.
- 5** Per abilitare un altro vassoio, ripetere l'operazione descritta al punto 4. Per uscire, premere il tasto [DIETRO].



- I vassoi attivabili variano a seconda delle opzioni installate.
- Non è possibile disabilitare tutti i vassoi.

## DATI RICEVUTI CONDIZ. STAMPA

Tale funzione determina la condizione di selezione della carta nel momento in cui si stampano i documenti ricevuti. Selezionare una delle tre condizioni seguenti. Normalmente, è selezionato "RIDUZIONE".

- "RIDUZIONE"

Ogni documento ricevuto viene stampato nel formato reale (se possibile). Se non fosse possibile, il documento viene ridotto automaticamente prima di essere stampato.

- "DIVISIONE"

Ogni documento ricevuto viene stampato nel formato reale. Se necessario, il documento viene diviso in più fogli.

- "FORMATO ATTUALE"

L'immagine del fax ricevuto è stampata nel suo formato reale (senza essere divisa su più fogli di carta). Se il formato della carta caricata non è uguale o maggiore, il fax sarà ricevuto in memoria e **non sarà stampato fino a quando non viene caricata carta avente un formato adeguato.**

- 1** Seguire i passi da 1 fino a 6 del "PROCEDURA INIZIALE" (a pagina 94).
- 2** Selezionare **FUNZIONE RICEZ."** con il tasto [▼] o [▲] e premere il tasto [OK].
- 3** Selezionare **"DATI RICEVUTI CONDIZ. STAMPA"** con il tasto [▼] o [▲] e premere il tasto [OK].
- 4** Selezionare **"RIDUZIONE", "DIVISIONE" o "FORMATO ATTUALE"** con il tasto [▼] o [▲] e premere il tasto [OK].

## RIDUZ.RICEZ.AUTO A FORMATO NORM.

Quando si riceve un fax comprensivo del nome e del numero del mittente, il documento ricevuto risulta leggermente più grande del formato standard\*. Tale funzione consente di selezionare o meno se ridurre automaticamente il documento ricevuto prima di stamparlo, in modo da ottenere un formato normale. Solitamente, tale impostazione è abilitata.

\* Con formati standard, si intendono formati di tipo A4 e B5.

- 1** Seguire i passi da 1 fino a 6 del "PROCEDURA INIZIALE" (a pagina 94).
- 2** Selezionare **FUNZIONE RICEZ."** con il tasto [▼] o [▲] e premere il tasto [OK].
- 3** Selezionare **"RIDUZ.RICEZ.AUTO A FORMATO NORM."** con il tasto [▼] o [▲] e premere il tasto [OK].
  - La funzione risulta quindi abilitata e appare l'apposito segno di spunta.
  - Eseguendo tale procedura a funzione abilitata, il segno di spunta scompare e l'impostazione viene disabilitata.



- Disabilitando tale funzione (nessuna riduzione) e selezionando l'opzione di "divisione" per la stampa dei dati ricevuti, il documento potrebbe risultare tagliato.
- Disabilitando la funzione di riduzione automatica del fax ricevuto, il documento più grande del formato standard verrà tagliato. Tuttavia, il documento apparirà più leggibile, perché verrà stampato nello stesso formato dell'originale.

## RICEZ.DUPLEX

(Solo sui modelli con la funzione di stampa a due facciate).

L'impostazione consente di stampare su entrambe le facciate della carta i fax ricevuti. Abilitando la funzione di stampa a due facciate quando il fax ricevuto è di due o più pagine (le pagine devono avere lo stesso formato), il fax verrà stampato su entrambe le facciate della carta.

- 1 Seguire i passi da 1 fino a 6 del "PROCEDURA INIZIALE" (a pagina 94).**
- 2 Selezionare FUNZIONE RICEZ." con il tasto [▼] o [▲] e premere il tasto [OK].**
- 3 Selezionare "RICEZ.DUPLEX" con il tasto [▼] o [▲] e premere il tasto [OK].**
  - La funzione risulta quindi abilitata (verrà eseguita la stampa su due facciate) e appare l'apposito segno di spunta.
  - Eseguendo tale procedura a funzione abilitata, il segno di spunta scompare e l'impostazione viene disabilitata.

## RIDUZ. RX 8 1/2x11

Questa impostazione consente di ridurre i fax ricevuti in formato R 8-1/2" x 11". Quando si riceve un fax in formato R 8-1/2" x 11", normalmente parte del documento viene tagliata. Abilitando tale impostazione, i fax vengono ridotti in formato R 8-1/2" x 11" affinché rientrano nel formato A4R della carta. Inizialmente, tale impostazione è disabilitata.

- 1 Seguire i passi da 1 fino a 6 del "PROCEDURA INIZIALE" (a pagina 94).**
- 2 Selezionare FUNZIONE RICEZ." con il tasto [▼] o [▲] e premere il tasto [OK].**
- 3 Selezionare "RIDUZ. RX 8 1/2x11" con il tasto [▼] o [▲] e premere il tasto [OK].**
  - La funzione risulta quindi abilitata e appare l'apposito segno di spunta.
  - Eseguendo tale procedura a funzione abilitata, il segno di spunta scompare e l'impostazione viene disabilitata.
  - Abilitando tale impostazione, ha luogo la riduzione (che non avviene se la si disabilita).



Disabilitando tale opzione, parte del documento verrà tagliata.

## INOLTRA DATI RX

Tale impostazione consente di selezionare se trasmettere i fax ricevuti ad un apparecchio programmato come nel paragrafo "IMMETTI STAZ. FW" (pagina 105) nel caso tale apparecchio non sia abilitato a stampare i fax. Inizialmente, tale impostazione è disabilitata.

- 1 Eseguire le operazioni comprese fra i punti 1 e 6 di "PROCEDURA INIZIALE" (pagina 94).**

- 2 Selezionare FUNZIONE RICEZ." con il tasto [▼] o [▲] e premere il tasto [OK].**

- 3 Selezionare "INOLTRA DATI RX" con il tasto [▼] o [▲] e premere il tasto [OK].**
  - La funzione risulta quindi abilitata e appare l'apposito segno di spunta.
  - Eseguendo tale procedura a funzione abilitata, il segno di spunta scompare e l'impostazione viene disabilitata.



Tale impostazione funziona solo quando risulta programmato il numero di fax dell'apparecchio destinato a ricevere i fax trasmessi.

## IMMETTI STAZ. FW

Se si verifica un problema che impedisce all'apparecchio di stampare un fax ricevuto, la funzione d'inoltro fax (pagina 46) si rivela utile per trasmettere il fax ricevuto ad un altro apparecchio. Usare questa funzione per programmare il numero di fax dell'apparecchio di destinazione. È possibile programmare solo un numero di fax (max. 50 cifre). Per specificare la casella riservata F-code nell'apparecchio di destinazione, inserire l'indirizzo secondario e il codice d'accesso dopo il numero di fax, come illustrato ai punti 6 e 7 di seguito descritti.

- 1 Eseguire le operazioni comprese fra i punti 1 e 6 di "PROCEDURA INIZIALE" (pagina 94).**
- 2 Selezionare FUNZIONE RICEZ." con il tasto [▼] o [▲] e premere il tasto [OK].**
- 3 Selezionare "IMMETTI STAZ. FW con il tasto [▼] o [▲] e premere [OK].**
- 4 Selezionare "MEMORIZZA" con il tasto [▼] o [▲] e premere il tasto [OK].**
- 5 Inserire il numero di fax d'inoltro con la tastiera numerica e premere [OK].**
- 6 Inserire l'indirizzo secondario mediante la tastiera numerica e premere [OK].**
- 7 Inserire il codice di accesso con la tastiera numerica e premere [OK].**



Per cancellare il numero, attenersi alle istruzioni seguenti:

- (1) Selezionare "CANCELLA" (punto 4) e premere il tasto [OK].
- (2) Selezionare "CANCELLA" con il tasto [▼] o [▲] e premere il tasto [OK].

## STAMPA INDICE

Permette la stampa di un segno nero (indice) all'inizio di ogni pagina fax ricevuta.

La posizione del segno cambia ad ogni ricezione fax, consentendo di distinguere facilmente il termine di una ricezione dall'inizio della successiva.

- Abilitare questa funzione prima di ogni ricezione. La funzione rimane abilitata finché non la si disattiva.
- Quando si utilizza tale funzione, rimane meno spazio disponibile sulla carta per la stampa del fax e, quindi, talvolta il fax ricevuto viene suddiviso in due pagine.
- Riducendo il fax ricevuto prima di stamparlo, anche il segno nero si riduce.
- Se si abilita la funzione di ricezione su due facciate della carta (pagina 105), si sconsiglia di attivare questa funzione. Se lo si facesse, il segno nero verrebbe stampato su entrambe le facciate della carta, nella stessa posizione che si avrebbe con la stampa su un'unica facciata.

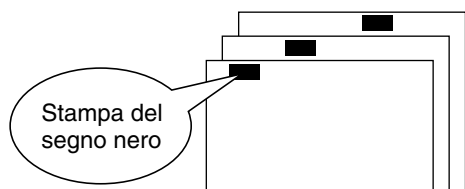

Inizialmente, tale impostazione è disabilitata (nessun segno per l'indice).

- 1 Seguire i passi da 1 fino a 6 del "PROCEDURA INIZIALE" (a pagina 94).**
- 2 Selezionare FUNZIONE RICEZ." con il tasto [▼] o [▲] e premere il tasto [OK].**
- 3 Selezionare "STAMPA INDICE" con il tasto [▼] o [▲] e premere il tasto [OK].**
  - La funzione risulta quindi abilitata (viene stampato un segno nero) e appare l'apposito segno di spunta.
  - Eseguendo tale procedura a funzione abilitata, il segno di spunta scompare e l'impostazione viene disabilitata.

## OUTPUT ANTICIP.

Se non è possibile stampare un fax perché la macchina ha terminato la carta adatta e viene ricevuto successivamente un fax che invece può essere stampato, tale impostazione determina se il fax ricevuto dopo sarà stampato prima del fax che non può essere stampato. Inizialmente, tale impostazione è abilitata (il fax ricevuto dopo viene stampato per primo).

- 1 Eseguire le operazioni comprese fra i punti 1 e 6 di "PROCEDURA INIZIALE" (pagina 94).**
- 2 Selezionare FUNZIONE RICEZ." con il tasto [▼] o [▲] e premere il tasto [OK].**
- 3 Selezionare "OUTPUT ANTICIP." con il tasto [▼] o [▲] e premere il tasto [OK].**
  - La funzione risulta quindi abilitata (il fax ricevuto dopo viene stampato per primo) e appare l'apposito segno di spunta.
  - Eseguendo tale procedura a funzione abilitata, il segno di spunta scompare e l'impostazione viene disabilitata.

## ANTI RICEZIONE FAX

Abilitando questa funzione, si blocca la ricezione da parte dei numeri fax programmati mediante la funzione "INTRO.NANTI RX".

Normalmente, tale funzione è disabilitata.

- 1 Seguire i passi da 1 fino a 6 del "PROCEDURA INIZIALE" (a pagina 94).**
- 2 Selezionare FUNZIONE RICEZ." con il tasto [▼] o [▲] e premere il tasto [OK].**
- 3 Selezionare "ANTI RICEZ.FAX" con il tasto [▼] o [▲] e premere il tasto [OK].**
  - La funzione risulta quindi abilitata e appare l'apposito segno di spunta.
  - Eseguendo tale procedura a funzione abilitata, il segno di spunta scompare e l'impostazione viene disabilitata.

## INTRO.NANTI RX

Questa impostazione consente di programmare i numeri di fax per cui si desidera bloccare la ricezione. E' possibile memorizzare fino a 50 numeri di fax (di 20 cifre max. ciascuno). Per bloccare la ricezione dai numeri di fax programmati, abilitare la funzione "ANTI RICEZ.FAX".

- 1 Eseguire le operazioni comprese fra i punti 1 e 6 di "PROCEDURA INIZIALE" (pagina 94).**
- 2 Selezionare FUNZIONE RICEZ." con il tasto [▼] o [▲] e premere il tasto [OK].**
- 3 Selezionare "INTRO.NANTI RX" con il tasto [▼] o [▲] e premere il tasto [OK].**
- 4 Selezionare "INVIO" con il tasto [▼] o [▲] e premere [OK].**
- 5 Inserire un numero di controllo a due cifre, da 01 a 50, mediante la tastiera numerica per identificare il numero di fax che verrà inserito alla fase successiva e premere [OK].**
- 6 Inserire il numero di fax che si desidera bloccare con la tastiera numerica e premere [OK].**



Per cancellare un numero, attenersi alle istruzioni riportate di seguito. Prima di cancellare un numero, usare l'impostazione "STAMPA ELENCO" (pagina 95) per verificare il numero di controllo che identifica il numero di fax (da 01 a 50) da cancellare. E' necessario inserire il numero di controllo al fine di cancellare il numero di fax. (Nel display, non apparirà il numero di fax. Se si inserisce un numero di controllo errato, verrà cancellato un numero di fax diverso da quello che si desidera eliminare).

- (1) Selezionare "CANCELLA" (punto 4) e premere il tasto [OK].
- (2) Selezionare il numero di controllo a due cifre (da 01 a 50) che identifica il numero di fax da cancellare con il tasto [▼] o [▲] e premere il tasto [OK].
- (3) Selezionare "CANCELLA" con il tasto [▼] o [▲] e premere il tasto [OK].

## SICUREZZA POLL.

Tali funzioni sono usate sulla casella pubblica per la normale memorizzazione polling. Si noti che non sono applicabili alla memoria polling F-code. (Consultare UTILIZZO DELLA MEMORIA POLLING a pagina 39).

### SICUREZZA POLL.

Quando si esegue la memoria polling (si veda "Sicurezza polling" a pagina 41), tale impostazione consente di selezionare se eseguire il polling su tutti gli apparecchi o solo su quelli programmati sul proprio. Solitamente, tale impostazione è abilitata.

**1 Seguire i passi da 1 fino a 6 del "PROCEDURA INIZIALE" (a pagina 94).**

**2 Selezionare "SICUREZZA POLL." con il tasto [▼] o [▲] e premere il tasto [OK].**

**3 Selezionare "SICUREZZA POLL." con il tasto [▼] o [▲] e premere il tasto [OK].**

- La funzione risulta quindi abilitata e appare l'apposito segno di spunta.
- Eseguendo tale procedura a funzione abilitata, il segno di spunta scompare e l'impostazione viene disabilitata.

### POLLING MODO COD.PASS.N

Se la funzione "SICUREZZA POLL." è abilitata, utilizzare tale impostazione per programmare (o cancellare) i numeri di fax degli apparecchi adibiti al polling della propria unità. I numeri di fax programmati sono detti "codici di accesso". Possono essere programmati fino a 10 numeri di fax. Per controllare i numeri programmati, stampare la "LISTA IMPOST SISTEMA" (pagina 95).

**1 Seguire i passi da 1 fino a 6 del "PROCEDURA INIZIALE" (a pagina 94).**

**2 Selezionare "SICUREZZA POLL." con il tasto [▼] o [▲] e premere il tasto [OK].**

**3 Selezionare "POLLING MODO COD.PASS.N" con il tasto [▼] o [▲] e premere il tasto [OK].**

**4 Selezionare "INVIO" con il tasto [▼] o [▲] e premere [OK].**

**5 Inserire un numero di controllo a due cifre, da 01 a 10, mediante la tastiera numerica (per identificare il codice di accesso che verrà inserito alla fase successiva) e premere [OK].**

In caso di errore, spostare il cursore sull'errore con il tasto [◀] o [▶], quindi digitare il numero corretto.

**6 Inserire un numero di codice d'accesso (fino a 20 cifre) e premere [OK].**

Se si inserisce una cifra errata, premere il tasto [C] e digitare il numero corretto.



**Note**

Per cancellare un numero di codice d'accesso, attenersi alle istruzioni riportate di seguito:

- (1) Selezionare "CANCELLA" (punto 4) e premere il tasto [OK].
- (2) Inserire il numero di controllo che identifica il numero che si desidera cancellare e premere [OK].
- (3) Selezionare "CANCELLA" con il tasto [▼] o [▲] e premere il tasto [OK].

Il presente capitolo illustra la funzione fax e indice.

## SPECIFICHE

Per informazioni sui requisiti di alimentazione, sul consumo energetico, sulle dimensioni, sul peso e su altre specifiche comuni a tutte le funzioni dell'unità, fare riferimento al paragrafo "SPECIFICHE" del "Manuale di istruzioni (informazioni generali e copiatrice).

Linea telefonica valida	Rete telefonica pubblica commutata
Metodo di compressione	MH, MR, MMR, JBIG
Modalità di trasmissione	Super G3, G3 (l'unità può comunicare solo con apparecchi che supportano G3 o Super G3)
Metodo di scansione	CCD a piano fisso
Risoluzione di scansione (supporta gli standard ITU-T)	8 x 3,85 righe/mm (Standard) 8 x 7,7 righe/mm (Fine, Fine - Mezzitoni) 8 x 15,4 righe/mm (Super Fine, Super Fine - Mezzitoni) 16 x 15,4 righe/mm (Ultra Fine, Ultra Fine - Mezzitoni)
Metodo di stampa	Elettrofotografia
Velocità di trasmissione	da 33,6 kbps a 2,4 kbps Riduzione automatica
Tempo di trasmissione*1	2 secondi (modo Super G3 / 33,6 kbps, JBIG), 6 secondi (modo G3 ECM / 14,4 kbps, JBIG)
Formato carta	da A3 a A5, 8-1/2" x 11" (misura a pollici: da 11" x 17" a 5-1/2" x 8-1/2", A4)
Effettiva ampiezza di registrazione	293 mm max. (stampa A3) o 11.5" max. (stampa 11" x 17")
Formato originale trasmettibile	da A3 a A5 (misura a pollici: da 11" x 17" a 5-1/2" x 8-1/2") Si veda "Rotazione dell'immagine" (pagina 25) per la trasmissione di documenti in formato A5.
Effettiva ampiezza di scansione	297 mm max.
Trasmissione di mezzitoni	Sì (256 livelli)
Regolazione del contrasto	Automatico (5 livelli di regolazione manuale)
Collegamento telefono interno	Possibile (1 telefono)
Selezione automatica	In totale, possono essere memorizzati 50 tasti di selezione rapida e di gruppo combinati e 300 numeri di selezione abbreviata.
Trasmissione differita	Sì
Funzione programmi	Sì (9 programmi)
Supporto F-code	Sì (può trasmettere e ricevere segnali SUB/SEP (indirizzo secondario) e SID/PWD (codici d'accesso))
Alimentazione automatica dei documenti	Sì. È possibile caricare fino a 40 fogli (30 di 90 g/m <sup>2</sup> (24 lbs.)) oppure una risma di altezza totale non superiore a 4 mm.(5/32") o inferiore.
Memoria immagine	2 MB*2
Modalità di correzione errori (ECM)	Sì

\*1 La velocità di trasmissione si riferisce a un documento di formato A4 o 8-1/2" x 11" con circa 700 caratteri ad una risoluzione standard (8x3.85 righe/mm) inviato in modalità a velocità elevata (33.6 kbps (JBIG) o 14.4 kbps (JBIG)). È il tempo necessario solo per trasmettere le informazioni relative all'immagine; non è compreso il tempo necessario per inviare i segnali di protocollo. I tempi di trasmissione reali variano a seconda del contenuto del documento, del tipo di apparecchio ricevente e delle condizioni della linea telefonica.

\*2 È possibile espandere la memoria immagine installando l'espansione di memoria per fax (8 MB).

**Le illustrazioni e i contenuti possono contenere alcune discrepanze a seguito di miglioramenti all'unità.**

# INDICE

<b>A</b>	
Annullamento	
- Inoltro .....	47
- Polling F-code .....	54
- Polling .....	37
- Trasmissione .....	26
Annullamento di una trasmissione fax .....	26
Annulare un lavoro di trasmissione memorizzato .....	27
Anti ricezione fax .....	106
Apparecchio di richiesta rilancio .....	58
Apparecchio di rilancio .....	58
Apparecchio ricevente occupato .....	25
Area di scansione dell'originale .....	12
Attesa stampa fax .....	30
Attività di comunicazione .....	88
Auto copertina .....	103
<b>B</b>	
Batteria al litio .....	5
<b>C</b>	
Caselle .....	48
Codice d'accesso .....	48
Codice di stampa .....	75
Collegamento di un telefono interno .....	60
Collegamento linea .....	4
Collegamento telefono interno .....	60
Colonna Tipo/Nota .....	86
Condizioni stampa dati ricevuti .....	104
Controllo conti .....	98
<b>D</b>	
Data e ora .....	7
Destinazione di inoltro .....	46
<b>E</b>	
ECM .....	25
Eliminazione dati dei documenti	
- Caselle pubbliche F-code (memoria polling) .....	52
Errore di trasmissione .....	25
Esposizione, selezione .....	15
<b>F</b>	
Fax disabilitato attesa stampa .....	100
Fine lettura .....	19
Formati carta .....	7
Formati originale .....	12
Formati standard .....	14
Formato originale .....	14
Funzione di autodiagnosi .....	89
Funzione di inoltro .....	46
Funzione di riduzione automatica .....	12
Funzione Polling .....	36
Funzione ricezione .....	103
Funzione trasmissione .....	100
<b>G</b>	
Giornale delle comunicazioni .....	88
<b>I</b>	
Impost sistema .....	92
Imposta n. conto .....	98
Impostazione contatore pagina .....	101
Impostazione contrasto e risoluzione .....	100
Impostazione data e ora .....	99
Impostazione del proprio codice d'accesso .....	96
Impostazione della stazione d'inoltro .....	105
Impostazione di base .....	10
Impostazione iniziale .....	96
Impostazione PBX .....	98
Impostazione richiamata (errore) .....	102
Impostazione richiamata (occupato) .....	102
Impostazioni di trasmissione .....	23
Indicatore STATO LINEA .....	28
Indice .....	2
Indirizzo secondario .....	48
Informazioni mittente .....	42
Inoltro dati di ricezione .....	105
Inserimento caratteri .....	82
Inserimento n. di ricezione fax .....	106
Interruttore di alimentazione .....	4
Inviare via fax un originale fronte/retro .....	22
Invio proprio numero .....	42
Invio rapido .....	101
<b>L</b>	
Lastra di esposizione .....	13
Listato automatico .....	95
Lunghezza del suono finale .....	97
<b>M</b>	
Memoria polling .....	39
Memoria polling F-code	
- Memoria polling F-code .....	50
- Polling F-code .....	53
Memorizzazione lavori di trasmissione .....	24
Messaggi di avvertimento .....	88
Metodi di trasmissione avanzata	
- Funzione copertina/messaggio .....	44
- Funzione di inoltro .....	46
- Invio proprio numero .....	42
- Scansione modo libro .....	43
- Trasmissione differita .....	34
- Trasmissione seriale .....	32
Modifica/Cancellazione	
- Caselle pubbliche F-code (memoria polling) .....	80
- Caselle riservate F-code .....	77
- Gruppi di rilancio F-code .....	79
- Numeri di selezione abbreviata .....	68
- Programmi .....	72
- Tasti di gruppo .....	69
- Tasti di selezione rapida .....	68
Modo fax .....	10
Modo numero di conto .....	11
Modo trasmissione .....	101

<b>N</b>			
Nome del mittente .....	7		
Numeri di codice d'accesso polling			
- Cancellare .....	107		
- Programmare .....	107		
Numero del mittente .....	7		
Numero di conto .....	11		
N. squilli in RX .....	104		
<b>O</b>			
Originali lunghi .....	12		
<b>P</b>			
Pannello operativo .....	8		
Pausa .....	18, 96		
PC-Fax .....	47		
Polling seriale .....	38		
Posizionamento dell'originale .....	13		
Problemi e soluzioni .....	90		
Programmazione			
- Caselle pubbliche F-code (memoria polling) .....	77		
- Caselle riservate F-code .....	75		
- Gruppi di rilancio F-code .....	76		
- Impostazioni F-code .....	64		
- Numeri di selezione abbreviata .....	63		
- Programmi .....	72		
- Tasti di gruppo .....	67		
- Tasti di selezione rapida .....	63		
Programmi .....	45		
<b>R</b>			
Rapporto operativo .....	86		
Ricerca destinazione .....	21		
Ricezione .....	28		
- Ricezione automatica .....	28		
- Ricezione remota .....	61		
Ricezione duplex .....	105		
Ricezione remota .....	61, 98		
Richiamata .....	16		
Riduzione automatica trasmissione .....	100		
Riduzione ricezione automatica a formato normale ....	104		
Riduzione RX 8 1/2x11 .....	105		
Risoluzione, selezione .....	15		
Rotazione dell'immagine .....	25		
Rotazione TX .....	100		
<b>S</b>			
Scansione modo libro .....	43		
Segnali acustici .....	88		
Selezione automatica .....	16, 20		
Selezione con microtelefono agganciato .....	16		
Selezione di gruppo .....	16		
Selezione rapida .....	16		
Selezione vassoio .....	104		
Sicurezza polling .....	41, 107		
Specifiche .....	108		
SPF .....	13		
Stampa			
- Caselle Pubbliche (memoria polling) .....	40		
- Caselle pubbliche F-code (memoria polling) .....	52		
- Caselle riservate F-code .....	57		
- Giornale .....	81, 95		
- Lista differite .....	81		
- Lista memoria polling .....	81		
- Lista n. ricezione fax .....	95		
- Lista utilizzo conto .....	95		
- Lista. Lista RX .....	81		
- Rapporto operativo .....	95		
Stampa anticipata .....	28, 106		
Stampa indice .....	106		
Stampa n. stazione in dati ricevuti .....	101		
Stampa nome conto .....	101		
Stampa selezione .....	95		
Suono finale TX/RX .....	97		
<b>T</b>			
Timeout suoneria in TX automatica .....	103		
Trasmissione			
- Annullamento .....	26		
- Originali fronte/retro .....	22		
- Rotazione dell'immagine .....	25		
- Selezione automatica .....	20		
- Trasmissione invio rapido .....	25		
Trasmissione da memoria .....	24		
Trasmissione differita .....	34		
Trasmissione diretta .....	23		
Trasmissione fax			
- Memorizzare i lavori di trasmissione (trasmissione da memoria) .....	24		
- Numeri di selezione abbreviata .....	20		
- Rotazione TX .....	100		
- Trasmissione diretta .....	23		
Trasmissione fax .....	18		
Trasmissione invio rapido .....	25		
Trasmissione riservata F-code			
- Ricezione riservata F-code .....	55		
- Trasmissione riservata F-code .....	55		
Trasmissione seriale .....	32		
Trasmissione seriale rilanciata F-code			
- Trasmissione di richiesta rilancio F-code .....	59		
- Trasmissione seriale rilanciata F-code .....	59		
<b>U</b>			
Utilizzo di un telefono interno per effettuare chiamate vocali .....	60		
<b>V</b>			
Volume altoparlante .....	97		

## INDICE PER ARGOMENTI

### Fax, trasmissione e ricezione

Annullamento di una trasmissione fax .....	26
Invio fax	
- Inviare via fax un originale fronte/retro .....	22
- Posizionamento dell'originale .....	13
- Procedura base per l'invio dei fax .....	18
Metodi di selezione	
- Numeri di selezione abbreviata .....	16
- Richiamata .....	16
- Selezione con microtelefono agganciato .....	16
- Selezione di gruppo .....	16
- Selezione rapida .....	16
Ricezione di fax	
- Attivazione della ricezione fax da un telefono interno .....	61
- Procedura base per la ricezione dei fax .....	28

### Inserimento caratteri

Caratteri alfabetici .....	84
Caratteri speciali .....	85
Numeri .....	84
Simboli .....	84

### Metodi di trasmissione avanzata

Funzione copertina/messaggio .....	44
Funzione di inoltra .....	46
Funzione polling	
- Memoria polling .....	39
- Polling .....	37
Invio proprio numero .....	42
Programmi .....	45
Scansione modo libro .....	43
Trasmissione differita .....	34
Trasmissione seriale .....	32

### Operazioni preliminari

Collegamento alla linea telefonica .....	4
Impostare la data e l'ora .....	99
Programmare il nome del mittente .....	96
Programmare il numero del mittente .....	96

### Programmazione/impostazioni

Cancellare	
- Caselle pubbliche F-code (memoria polling) .....	80
- Caselle riservate F-code .....	78
- Gruppi di rilancio F-code .....	79
- Numeri di selezione abbreviata .....	69
- Programmi .....	73
- Tasti di gruppo .....	71
- Tasti di selezione rapida .....	69
Formato scansione originali .....	14
Impostazione esposizione .....	15
Impostazione risoluzione .....	15
Modifica	
- Caselle pubbliche F-code (memoria polling) .....	80
- Caselle riservate F-code .....	78
- Gruppi di rilancio F-code .....	79
- Numeri di selezione abbreviata .....	69
- Programmi .....	73
- Tasti di gruppo .....	71
- Tasti di selezione rapida .....	69
Programmazione	
- Caselle pubbliche F-code (memoria polling) .....	80
- Caselle riservate F-code .....	78
- Impostazioni F-code .....	64
- Gruppi di rilancio F-code .....	79
- Numeri di selezione abbreviata .....	69
- Programmi .....	73
- Tasti di gruppo .....	71
- Tasti di selezione rapida .....	69
<b>Risoluzione dei problemi</b>	
Apparecchio ricevente occupato .....	25
Giornale delle comunicazioni, visualizzazione .....	88
Problemi e soluzioni .....	90
Segnali acustici .....	88
Se si verifica un errore di trasmissione .....	25
Stampa del rapporto operativo .....	86
Visualizzazione messaggio di avvertimento .....	88
<b>Stampa</b>	
Informazioni programmate/impostazioni .....	81
Lista .....	95
Rapporto .....	81
<b>Trasmissione mediante F-code</b>	
Memoria polling F-code .....	50
Polling F-code .....	53
Trasmissione riservata F-code .....	55
Trasmissione seriale rilanciata F-code .....	58



La dichiarazione di conformità può essere consultata all'indirizzo: <http://www.sharp.de/doc/MX-FX10.pdf>

**AVVERTENZA:**

Il presente apparecchio è un apparecchio di classe A. In un ambiente privato, questo prodotto può essere all'origine di interferenze radio. L'utente dovrà in questo caso prendere le misure adeguate.

**SHARP ELECTRONICS (Europe) GmbH**  
Sonninstraße 3, D-20097 Hamburg

**SHARP®**

SHARP CORPORATION

STAMPATO IN FRANCIA

TINSI1969TSZZ

