

# SHARP®

## PROIETTORE DI DATI

MODELLO

# PG-D3510X

# PG-D3010X

# PG-D2710X

## MANUALE DI ISTRUZIONI

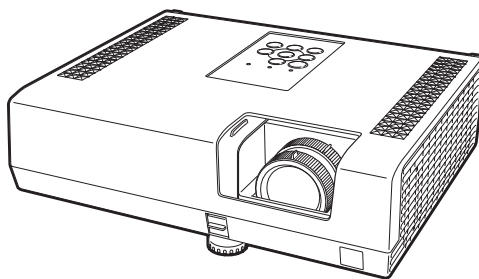

# PJLink™

Introduzione

Facile avvio

Installazione

Collegamenti

Operazioni  
di base

Caratteristiche  
utili

Appendice



## **IMPORTANTE**

- Per poter denunciare lo smarrimento o il furto del proiettore, si consiglia di annotare il numero di modello e seriale riportato sul fondo del proiettore stesso e di custodire tali informazioni.
- Prima di riciclare il materiale di imballaggio, controllare attentamente il contenuto della confezione con la lista di “Accessori forniti” a pagina **11**.

**Modello n.:**

**Serie n.:**

### **SPECIAL NOTE FOR USERS IN THE U.K.**

The mains lead of this product is fitted with a non-rewireable (moulded) plug incorporating a 10A fuse. Should the fuse need to be replaced, a BSI or ASTA approved BS 1362 fuse marked  or  and of the same rating as above, which is also indicated on the pin face of the plug, must be used.

Always refit the fuse cover after replacing the fuse. Never use the plug without the fuse cover fitted.

In the unlikely event of the socket outlet in your home not being compatible with the plug supplied, cut off the mains plug and fit an appropriate type.

### **DANGER:**

The fuse from the cut-off plug should be removed and the cut-off plug destroyed immediately and disposed of in a safe manner.

Under no circumstances should the cut-off plug be inserted elsewhere into a 13A socket outlet, as a serious electric shock may occur.

To fit an appropriate plug to the mains lead, follow the instructions below:

### **WARNING:**

THIS APPARATUS MUST BE EARTHED.

### **IMPORTANT:**

The wires in this mains lead are coloured in accordance with the following code:

Green-and-yellow	: Earth
Blue	: Neutral
Brown	: Live

As the colours of the wires in the mains lead of this apparatus may not correspond with the coloured markings identifying the terminals in your plug proceed as follows:

- The wire which is coloured green-and-yellow must be connected to the terminal in the plug which is marked by the letter E or by the safety earth symbol  or coloured green or green-and-yellow.
- The wire which is coloured blue must be connected to the terminal which is marked with the letter N or coloured black.
- The wire which is coloured brown must be connected to the terminal which is marked with the letter L or coloured red.

IF YOU HAVE ANY DOUBT, CONSULT A QUALIFIED ELECTRICIAN.

Legale mandatario per il mercato comune nell'Unione Europea

SHARP ELECTRONICS (Europe) GmbH  
Sonninstraße 3, D-20097 Hamburg

SOLTANTO UE

The supplied CD-ROM contains operation instructions in English, German, French, Spanish, Italian, Dutch, Swedish, Portuguese, Chinese, Korean and Arabic. Carefully read through the operation instructions before operating the projector.

Die mitgelieferte CD-ROM enthält Bedienungsanleitungen in Englisch, Deutsch, Französisch, Spanisch, Italienisch, Niederländisch, Schwedisch, Portugiesisch, Chinesisch, Koreanisch und Arabisch. Bitte lesen Sie die Bedienungsanleitung vor der Verwendung des Projektors sorgfältig durch.

Le CD-ROM fourni contient les instructions de fonctionnement en anglais, allemand, français, espagnol, italien, néerlandais, suédois, portugais, chinois, coréen et arabe. Veuillez lire attentivement ces instructions avant de faire fonctionner le projecteur.

El CD-ROM suministrado contiene instrucciones de operación en inglés, alemán, francés, español, italiano, holandés, sueco, portugués, chino, coreano y árabe. Lea cuidadosamente las instrucciones de operación antes de utilizar el proyector.

Il CD-ROM in dotazione contiene istruzioni per l'uso in inglese, tedesco, francese, spagnolo, italiano, olandese, svedese, portoghese, cinese, coreano e arabo. Leggere attentamente le istruzioni per l'uso prima di usare il proiettore.

De meegeleverde CD-ROM bevat handleidingen in het Engels, Duits, Frans, Spaans, Italiaans, Nederlands, Zweeds, Portugees, Chinees, Koreaans en Arabisch. Lees de handleiding zorgvuldig door voor u de projector in gebruik neemt.

Den medföljande CD-ROM-skivan innehåller bruksanvisningar på engelska, tyska, franska, spanska, italienska, holländska, svenska, portugisiska, kinesiska, koreanska och arabiska. Läs noga igenom bruksanvisningen innan projektorn tas i bruk.

O CD-ROM fornecido contém instruções de operação em Inglês, Alemão, Francês, Espanhol, Italiano, Holandês, Sueco, Português, Chinês, Coreano e Árabe. Leia cuidadosamente todas as instruções de operação antes de operar o projetor.

附送之CD-ROM光碟中，有用英文、德文、法文、西班牙文、意大利文、荷蘭文、瑞典文、葡萄牙文、中文、韓國文和阿拉伯文所寫的使用說明書。在操作本投影機之前，請務必仔細閱讀整本使用說明書。

제공된 CD-ROM에는 영어, 독일어, 프랑스어, 스페인어, 이탈리아어, 네덜란드어, 스웨덴어, 포르투갈어, 중국어, 한국어, 아라비아어로 작성된 조작 설명서가 수록되어 있습니다. 프로젝터를 조작하기 전에 조작 지침을 상세하게 숙지하십시오.

يحتوي القرص المضغوط المرفق مع المنتج على تعليمات التشغيل باللغة الإنجليزية، الألمانية، الفرنسية، الإسبانية، الإيطالية، الهولندية، السويدية، البرتغالية، الصينية، الكورية والعربية. برجاء قراءة تعليمات التشغيل بعناية قبل الشروع في تشغيل جهاز الإسقاط.



Prima di utilizzare il proiettore, leggere con attenzione il presente manuale di istruzioni.

# Introduzione

ITALIANO

**ATTENZIONE:** Sorgente di luce ad elevata brillantezza. Non fissare lo sguardo sul fascio di luce e non guardarlo direttamente. Prestare particolare attenzione per evitare che i bambini guardino direttamente nella direzione del fascio luminoso.



**ATTENZIONE:** Per ridurre il rischio di incendi o di scosse elettriche, non esporre questo prodotto alla pioggia o all'umidità.

	<p><b>ATTENZIONE</b></p> <p>RISCHIO DI SCOSSE ELETTRICHE. NON RIMUOVERE LE VITI, SALVO QUELLE INDICATE PER L'EFFETTUAZIONE DELL'ASSISTENZA DA PARTE DELL'UTENTE.</p>	
<p><b>ATTENZIONE:</b> PER RIDURRE IL RISCHIO DI SCOSSE ELETTRICHE, NON RIMUOVERE IL COPERCHIO. AD ECCEZIONE DELL' UNITÀ LAMPADA, NESSUN COMPONENTE PUÒ ESSERE SOTTOPOSTO ALL'ASSISTENZA TECNICA DA PARTE DELL'UTENTE. PER L'ASSISTENZA TECNICA, RIVOLGERSI A PERSONALE QUALIFICATO.</p>		



Il simbolo con il fulmine con la punta a freccia all'interno di un triangolo equilatero serve per avvertire l'utente della presenza di "tensione pericolosa" non isolata, all'interno dell'involucro del prodotto; essa risulterà essere di entità sufficiente a dare luogo a rischi di scosse elettriche per le persone.



Il simbolo con il punto esclamativo all'interno di un triangolo equilatero serve per avvertire l'utente della presenza di istruzioni di rilievo per il funzionamento e la manutenzione (l'assistenza tecnica) nella documentazione fornita unitamente al prodotto.

**ATTENZIONE:** Questo è un prodotto di Classe A. In un ambiente domestico questo prodotto può causare interferenze radio, nel qual caso l'utilizzatore può essere tenuto a prendere provvedimenti adeguati.

## SMALTIMENTO DEL PRODOTTO

Questo prodotto utilizza una saldatura a stagno e piombo, e la lampada contiene un piccolo quantitativo di mercurio. Lo smaltimento di questi materiali potrebbe essere regolamentato da norme istituite per la tutela dell'ambiente. Per informazioni sullo smaltimento o sul riciclaggio, rivolgersi alle autorità locali, all'Associazione delle Industrie Elettroniche sul sito [www.eiae.org](http://www.eiae.org), all'Ente di Riciclaggio Lampade sul sito [www.lamprecycle.org](http://www.lamprecycle.org), oppure alla Sharp all'indirizzo 1-800-BE-SHARP.

SOLO STATI UNITI

## Attenzione durante la sostituzione della lampada

- Questo proiettore utilizza una lampada al mercurio pressurizzata. Un suono acuto potrebbe indicare un guasto della lampada. Un guasto della lampada potrebbe essere attribuito a diverse cause, quali: violenti scosse, raffreddamento inadeguato, graffi sulla superficie o deterioramento della lampada a seguito di una dimenticanza in relazione al tempo di utilizzo della stessa. L'intervallo di tempo fino al guasto dipende molto dalla singola lampada e/o dalle condizioni e dalla frequenza di utilizzo. È importante notare che il guasto produce frequentemente la rottura del bulbo.
- Quando l'indicatore di sostituzione della lampada e l'icona di visualizzazione su schermo si illuminano, si raccomanda di sostituire immediatamente la lampada con una lampada nuova, anche se sembra funzionare normalmente.
- In caso di rottura della lampada, è possibile che i frammenti di vetro si spargano all'interno del proiettore. In questo caso, si raccomanda di rivolgersi al centro assistenza o al rivenditore autorizzato Sharp più vicino in modo da assicurare un corretto funzionamento del proiettore.
- Se la lampada si rompe, i frammenti di vetro potrebbero riversarsi all'interno del vano della lampada o il gas contenuto nella lampada potrebbe spargersi nella stanza dall'apertura di emissione dell'aria. Poiché il gas contenuto in questa lampada contiene mercurio, arieggiare adeguatamente la stanza se la lampada si rompe ed evitare l'esposizione al gas. In caso di esposizione al gas, consultare immediatamente un medico.



### Attenzione

- Non rimuovere il blocco lampada dal proiettore immediatamente dopo l'uso. La lampada è molto calda e potrebbe provocare ustioni o lesioni.
  - Aspettate almeno un'ora dopo aver scollegato il cavo di alimentazione per lasciare raffreddare la superficie dell'unità lampada prima di rimuovere l'unità lampada.
  - Non toccare la superficie di vetro dell'unità della lampada o l'interno del proiettore.
  - Non allentare altre viti ad eccezione del coperchio del blocco lampada e del blocco lampada.
  - Ripristinare il timer della lampada solo al momento della sostituzione. Se si ripristina il timer della lampada e si continua a utilizzare la stessa lampada, questa potrebbe essere danneggiata o esplodere.
- **Cambiare con cura la lampada attenendosi alle istruzioni riportate in pagine 60 a 62 oppure richiedere la sostituzione della lampada presso il centro assistenza o il rivenditore autorizzato Sharp più vicino.\***

\* Se, dopo la sostituzione, la nuova lampada non si accende, portare il proiettore a riparare presso il centro assistenza o il rivenditore autorizzato Sharp più vicino.

# Come leggere questo manuale di istruzioni

- Le specifiche possono variare leggermente in base al modello. Tuttavia è possibile collegare e utilizzare tutti i modelli allo stesso modo.
- In questo manuale di istruzioni, le illustrazioni e le schermate di visualizzazione sono semplificate per maggiore chiarezza e potrebbero differenziarsi leggermente dalla schermata effettivamente visualizzata a schermo.

## Utilizzo della schermata del menu

Selezionare dal Menu di scelta rapida, che è una collezione delle funzioni più frequentemente utilizzate, o dal Menu completo, che consente le impostazioni e le regolazioni avanzate.

Tasti di regolazione (▲/▼/◀/▶)

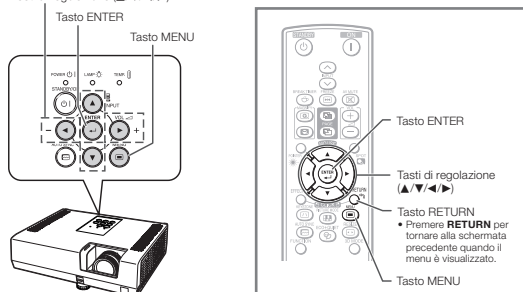

Tasti usati in questa operazione

## Selezioni del menu (Menu di scelta rapida)

• Questa operazione può essere eseguita anche utilizzando i tasti del proiettore.

- 1 Premere MENU**  
• Viene visualizzata la schermata del "Menu di scelta rapida" per il modo ingresso selezionato.
- 2 Premere ▲ o ▼ per selezionare la voce desiderata, quindi premere ENTER.**
- 3 Premere ▲/▼/◀/▶ per regolare la voce selezionata, quindi premere ENTER.**

### Informazioni

- Per visualizzare le impostazioni e le regolazioni avanzate, selezionare "Vai al menu completo".
- Premere **ENTER** per visualizzare la schermata Menu completo.
- Se non si desidera visualizzare il Menu di scelta rapida, impostare "Vai al menu completo" - "REG. PROC2" - "Menu di scelta rapida" su "Disattivata". (Vedere pagina 52.)

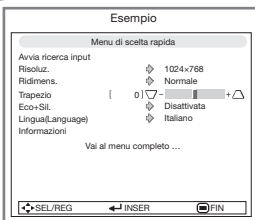

Tasti usati in questo passaggio

Visualizzazione su schermo

Caratteristiche di base

**Informazioni** ..... Indica le precauzioni da adottare per utilizzare il proiettore.

**Nota** ..... Indica ulteriori informazioni per impostare e utilizzare il proiettore.

## Per riferimento futuro

Manutenzione

➔ **Pag. 57**

Risoluzione dei problemi

➔ **Pagg. 65 e 66**

Indice

➔ **Pag. 70**

# Sommario

## Operazioni preliminari

### Introduzione

Come leggere questo manuale di istruzioni.....3
Sommario.....4
NORME DI SICUREZZA IMPORTANTI.....6
Come accedere alla versione in PDF dei manuali di istruzioni.....10
Accessori.....11
Nomi di parti e funzioni.....12
Vista anteriore..... 12
Vista dall'alto..... 12
Vista posteriore (Terminali)..... 13
Inserimento delle batterie..... 15
Raggio d'uso..... 15

### Facile avvio

Facile avvio.....16
Installazione e proiezione..... 16

### Installazione

Installazione del proiettore.....18
Installazione del proiettore..... 18
Installazione standard (Proiezione frontale).... 18
Dimensioni dello schermo e distanza di proiezione..... 19
Modalità di proiezione (Modo PRO)..... 20
Configurazione con installazione a soffitto... 20

### Collegamenti

Come connettere il proiettore agli altri dispositivi.....21
Controllo del proiettore tramite un computer.....24
Collegamento del cavo di alimentazione...25

## Utilizzo

### Operazioni di base

Accensione del proiettore.....26
Accendere il proiettore..... 26
Spegnimento (mettere il proiettore in modo Attesa)..... 26
Proiezione dell'immagine.....27
Informazioni sulla guida di installazione... 27
Regolazione dell'immagine proiettata..... 27
Correzione della distorsione trapezoidale.... 29
Passaggio al modo Ingresso..... 30
Regolazione del volume..... 30

Visualizzazione dello schermo nero e disattivazione temporanea dell'audio.... 30
Modo Ridimensiona..... 31

### Caratteristiche utili

Funzionamento con il telecomando.....33
Visualizzazione e impostazione del timer per l'intervallo..... 33
Per mostrare il puntatore..... 33
Per usare la funzione spot..... 33
Attivazione/disattivazione del modo Eco+Silenzioso..... 33
Sinc. auto (regolazione sinc. auto)..... 34
Blocco di un'immagine in movimento..... 34
Selezione del modo Immagine..... 34
Visualizzazione di una parte ingrandita dell'immagine..... 34
Uso del telecomando come un mouse da computer senza cavo..... 35

### Voci del menu.....36

Utilizzo della schermata del menu.....39
Selezioni del menu (Menu di scelta rapida).....39
Menu di scelta rapida..... 40
Selezioni del menu (Menu completo)..... 40

### Regolazione dell'immagine

(menu "Immagine").....42
Selezione del modo Immagine..... 42
Regolazione dell'immagine..... 43
Regolazione della temperatura del colore.... 43
Regolazione dei colori..... 43
Selezione del modo film..... 44
Funzione DNR (riduzione del rimuore digitale)..... 44
Eco+Sil..... 44

### Regolazione segnale

(menu "REG-SEG").....45
Regolazione delle immagini del computer..... 45
Impostazione della risoluzione..... 45
Impostazioni del tipo di segnale..... 45
Impostazione del sistema video..... 46
Regolazione dell'impostazione video..... 46
Controllo del segnale d'entrata..... 46

### Regolazione dell'immagine proiettata

(menu "REG-SCH").....47
Impostazione del modo ridimens..... 47
Regolazione della posizione dell'immagine.... 47
Correzione trapezio..... 47
Impostazione dell'overscan..... 48
Impostazione della visualizzazione su schermo..... 48
Sottotitoli..... 48
Selezione dell'immagine di fondo..... 49
Selezione della guida all'installazione..... 49

Inversione/capovolgimento delle immagini proiettate .....	49
Selezione del colore parete .....	49
Selezione della lingua di visualizzazione sullo schermo .....	49
<b>Regolazione della funzione</b>	
<b>Proiettore (menu "REG-PRO1/2") .....</b>	<b>50</b>
Sinc. auto (regolazione sinc. auto) .....	50
Funzione spegn. automatico.....	50
Funzione di avvio automatico.....	50
Impostazione dell'altoparlante .....	50
Selezione della velocità di trasmissione (RS-232C).....	50
Impostazione della modalità ventola .....	51
Funzione chiusura sistema.....	51
Funzione di blocco tastiera .....	52
Selezione del menu di scelta rapida.....	52
Selezione COMPUTER2 .....	52
Impostazione del funzionamento del tasto FUNCTION.....	53
Modalità ATTESA.....	53
DLP® Link™ .....	53
Inverti DLP® Link™ .....	53
Ritorno alle impostazioni default .....	53
Controllo dello stato di durata della lampada .....	53
<b>Realizzazione dell'ambiente di rete</b>	
<b>del proiettore (menu "Rete") .....</b>	<b>54</b>
Impostare una parola d'ordine .....	54
Impostazione cliente DHCP .....	55
Impostazione TCP/IP .....	55
Ritorno alle impostazioni predefinite (Rete).....	55
Riavvio della funzione rete.....	55
Confermando l'informazione proiettore ...	56

## Riferimento

### Appendice

---

Manutenzione.....	57
Indicatori di manutenzione .....	58
Informazioni sulla lampada.....	60
Lampada.....	60
Precauzioni relative alla lampada .....	60
Sostituzione della lampada .....	60
Rimozione e installazione del blocco lampada.....	61
Ripristino del timer della lampada .....	62
Come conservare il proiettore .....	63
Come usare la borsa a tracolla .....	63
Schema di compatibilità del computer ...	64
Risoluzione dei problemi .....	65
Per l'assistenza SHARP .....	67
Specifiche tecniche .....	68
Dimensioni.....	69
Indice.....	70

# NORME DI SICUREZZA IMPORTANTI

**ATTENZIONE:** Leggete queste istruzioni prima di usare il prodotto e poi conservarle per ogni riferimento futuro.

L'energia elettrica può effettuare molte funzioni utili. Questo prodotto è stato prodotto per assicurare la vostra sicurezza personale. MA L'USO ERRATO PUO' CAUSARE POTENZIALI SCOSSE ELETTRICHE O RISCHI DI INCENDI. Per non disabilitare le protezioni incorporate in questo prodotto, osservate le seguenti regole principali per l'installazione, l'uso e il lavoro di servizio.

## 1. Leggere le istruzioni

Prima di utilizzare il prodotto, occorre leggere tutte le istruzioni di sicurezza e di funzionamento.

## 2. Conservare le istruzioni

Occorre conservare le istruzioni di sicurezza e di funzionamento per potervi fare riferimento in futuro.

## 3. Rispettare le avvertenze

Occorre seguire scrupolosamente tutte le avvertenze presenti sul prodotto e nelle istruzioni per il funzionamento.

## 4. Seguire le istruzioni

Occorre seguire tutte le istruzioni per l'uso e per il funzionamento.

## 5. Pulizia

Prima di effettuare la pulizia, scollegare il prodotto dalla presa di corrente. Per la pulizia, non usare detergenti liquidi o aerosol. Usare un panno umido.

## 6. Accessori

Non utilizzare accessori non consigliati dal fabbricante del prodotto poiché possono causare pericoli.

## 7. Acqua e umidità

Non utilizzare il prodotto in prossimità di acqua, ad esempio presso una vasca da bagno, un lavabo, un lavandino o un lavatoio, in cantine umide, presso una piscina e così via.

## 8. Collocazione

Non collocare il prodotto su carrelli, supporti, cavalletti, staffe o tavoli instabili. Il prodotto potrebbe cadere causando gravi lesioni a bambini o adulti e danneggiandosi gravemente. Utilizzare esclusivamente carrelli, supporti, cavalletti, staffe o tavoli consigliati dal fabbricante o venduti unitamente al prodotto. Il prodotto deve sempre essere installato seguendo le istruzioni del fabbricante e utilizzando accessori di montaggio consigliati da quest'ultimo.

## 9. Trasporto

La combinazione di prodotto e carrello deve essere spostata con attenzione. Le fermate brusche, l'applicazione di una forza eccessiva e gli spostamenti su superfici accidentate possono provocare il ribaltamento del prodotto e del carrello.



## 10. Ventilazione

L'involucro è dotato di fessure e aperture di ventilazione volte a garantire un funzionamento affidabile del prodotto e a proteggerlo dal surriscaldamento. Non coprire o ostruire le aperture collocando il prodotto su letti, divani, tappeti o altre superfici simili. Il prodotto non deve essere collocato in strutture incassate come librerie o rastrelliere, a meno che non venga fornita una ventilazione adeguata o che siano comunque rispettate rigorosamente le istruzioni del fabbricante.

## 11. Sorgenti di alimentazione

Questo prodotto deve essere alimentato esclusivamente da sorgenti di alimentazione del tipo indicato sull'etichetta di identificazione. Se non si è sicuri del tipo di alimentazione disponibile, rivolgersi al rivenditore del prodotto o all'azienda elettrica locale. Per i prodotti progettati per funzionare a batterie o con alimentazione di altro genere, fare riferimento alle istruzioni per il funzionamento.

## 12. Messa a terra o polarità

Questo prodotto è stato dotato di uno dei seguenti tipi di spine. Se la spina non dovesse entrare nella presa murale, rivolgersi ad un elettricista.

Non modificate la spina togliendo la spina di messa a terra.

a. Spina a due cavi (principale).

b. Spina a tre cavi (principale) con un terminale di messa a terra.

Questa spina entra solo nelle prese murali con messa a terra.

## 13. Protezione del cavo di alimentazione

Il percorso dei cavi di alimentazione deve essere scelto in modo che non sia possibile calpestarli o schiacciarli collocando oggetti sopra o contro di essi; occorre prestare particolare attenzione ai cavi in corrispondenza delle spine, delle prese multiple e dei punti di uscita dal prodotto.

**14. Fulmini**

Per una maggiore protezione del prodotto durante i temporali, o nei periodi in cui esso non è sotto sorveglianza o rimane inutilizzato a lungo, scollegarlo dalla presa di rete e staccare il cavo di alimentazione. Ciò previene eventuali danni al prodotto dovuti a fulmini e a sbalzi della tensione di alimentazione.

**15. Sovraccarico**

Non sovraccaricare le prese di corrente, le prolunghe o le prese multiple integrate, poiché ciò può causare rischi di incendi o scosse elettriche.

**16. Penetrazione di oggetti e liquidi**

Non spingere oggetti di alcun tipo all'interno del prodotto attraverso le aperture, poiché essi possono venire a contatto con punti in cui è presente una tensione pericolosa o mettere in corto circuito componenti che possono dare luogo a incendi o scosse elettriche. Non versare sul prodotto liquidi di alcun genere.

**17. Assistenza tecnica**

Non tentare di effettuare personalmente interventi di assistenza tecnica sul prodotto, poiché l'apertura o la rimozione dei coperchi può comportare l'esposizione a tensioni pericolose o ad altri pericoli. Rivolgersi esclusivamente a personale qualificato.

**18. Problemi che richiedono assistenza tecnica**

Qualora si verificano le seguenti condizioni, scollegare il prodotto dalla presa di corrente e rivolgersi a personale qualificato per l'assistenza tecnica:

- se il cavo o la spina di alimentazione sono danneggiati.
- se nel prodotto sono penetrati liquidi o corpi estranei.
- se il prodotto è stato esposto a pioggia o acqua.

- se il prodotto non funziona in modo normale quando si seguono le istruzioni per il funzionamento. Regolate esclusivamente i comandi descritti nelle istruzioni per il funzionamento, poiché una regolazione errata di altri comandi può provocare danni e comporta spesso lunghi interventi dei tecnici qualificati per ripristinare il funzionamento normale del prodotto.
- se il prodotto è caduto o è stato danneggiato in qualunque modo.
- se il prodotto presenta chiare variazioni delle prestazioni.

**19. Ricambi**

Accertarsi che i tecnici che effettuano gli interventi di assistenza tecnica utilizzino i ricambi specificati dal fabbricante o ricambi con caratteristiche identiche a quelle dei componenti originali. L'uso di pezzi di ricambio non autorizzati può causare incendi, scosse elettriche o altri pericoli.

**20. Controlli per la sicurezza**

Al termine di qualsiasi intervento di assistenza tecnica o di riparazione di questo prodotto, richiedere al tecnico addetto all'assistenza di effettuare i controlli per la sicurezza per verificare che il prodotto sia in condizioni di funzionamento adeguate.

**21. Montaggio a parete o a soffitto**

Questo prodotto va montato a parete o a soffitto nel modo raccomandato dal fabbricante.

**22. Calore**

Questo prodotto deve essere collocato lontano da sorgenti di calore come radiatori, riscaldatori, fornelli o altri prodotti (compresi gli amplificatori) che dissipano calore.

- DLP® e il logo DLP sono marchi registrati della Texas Instruments, e BrilliantColor™ e DLP® Link™ sono marchi di fabbrica della Texas Instruments.
- Microsoft® e Windows® sono marchi di fabbrica registrati di Microsoft Corporation negli Stati Uniti e/o in altri paesi.
- PC/AT è un marchio di fabbrica registrato di International Business Machines Corporation negli Stati Uniti.
- Adobe® Reader® è un marchio di fabbrica di Adobe Systems Incorporated.
- Macintosh® è un marchio di fabbrica registrato di Apple Computer, Inc. negli Stati Uniti e/o in altri paesi.
- PJLink è un marchio registrato o marchio applicabile valid in Giappone, negli Stati Uniti, Canada, l'UE, Cina e/o in altri paesi/regioni.
- Tutti gli altri nomi aziendali o di prodotti aziendali sono marchi di fabbrica o marchi di fabbrica registrati delle rispettive società.
- Alcuni chip IC in questo prodotto includono delle informazioni riservate e/o segreti industriali della Texas Instruments. Per questo motivo è vietato copiare, modificare, adattare, tradurre, distribuire, invertire l'ingegneria, assemblare o smontare i contenuti delle stesse.

## Durante l'installazione del proiettore, osservare le seguenti norme precauzionali.

### Precauzioni relative al blocco lampada

- Possibili rischi prodotti da frammenti di vetro in caso di rottura della lampada. In questo caso, rivolgersi al centro assistenza o al rivenditore autorizzato Sharp più vicino e chiedere la sostituzione della lampada.

Vedere "Informazioni sulla lampada" a pagina 60.



### Precauzioni relative all'installazione del proiettore

- Per mantenere gli interventi di manutenzione entro limiti fisiologici e per garantire un'alta qualità dell'immagine, SHARP raccomanda di installare il proiettore in una zona priva di umidità, polvere e fumo di sigarette. Quando il proiettore è esposto a questi ambienti, le aperture di ventilazione e le lenti devono essere pulite più spesso. Se il proiettore viene pulito regolarmente, l'utilizzo in tali ambienti non riduce la vita operativa generale dell'unità. La pulizia interna deve essere eseguita solo da un centro assistenza o rivenditore autorizzato Sharp.

### Riposare gli occhi con una certa frequenza.

- Guardare costantemente lo schermo per diverse ore affatica la vista. Ricordarsi di riposare gli occhi di tanto in tanto.

### Non installare il proiettore in luoghi esposti alla luce diretta del sole o artificiale.

- Posizionare lo schermo in modo che non sia colpito dalla luce diretta del sole o dalla luce artificiale. La luce che colpisce direttamente lo schermo sbiadisce i colori, rendendo difficile la visione. Chiudere, perciò, le persiane e abbassare le luci quando si installa lo schermo in una stanza soleggiata o luminosa.

### Precauzioni relative al posizionamento del proiettore

- Posizionare il proiettore su una superficie piana entro l'intervallo di regolazione (9 gradi) dei piedini di regolazione.

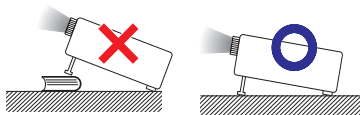

- In seguito all'acquisto del prodotto potrebbe essere riscontrabile la provenienza di un odore sgradevole dall'apertura di sfogo. Ciò è normale, non si tratta di un cattivo funzionamento.

### Quando si utilizza il proiettore in zone di altitudine elevata, ad esempio in montagna (a un'altitudine di circa 1.500 metri (4.900 piedi) o superiore)

- Quando si utilizza il proiettore in zone di altitudine elevata in cui l'aria è rarefatta, impostare la "Modalità ventola" su "Alta". In caso contrario è possibile che si riduca la durata del sistema ottico.
- Utilizzare il proiettore ad altitudini di 2.300 metri (7.500 piedi) o inferiori.

### Avvertenza relativa al collocamento del proiettore in posizione sopraelevata

- Quando si colloca il proiettore in una posizione sopraelevata, adoperarsi per fissarlo adeguatamente onde evitare che cada addosso a qualcuno, ferendolo.

### Non sottoporre il proiettore a urti e/o vibrazioni.

- Proteggere l'obiettivo per evitare che la superficie della lente sia soggetta a urti o forti impatti o venga danneggiata.

### Evitare luoghi con temperature estreme.

- La temperatura operativa del proiettore varia da 41°F a 95°F (da +5°C a +35°C).
- La temperatura di conservazione del proiettore varia da -4°F a 140°F (da -20°C a +60°C).

### Non ostruire le aperture di immissione e di emissione dell'aria.

- Lasciare almeno 11 <sup>13</sup>/<sub>16</sub> pollici (30 cm) di spazio tra l'apertura di emissione dell'aria e la parete o l'ostruzione più vicina.
- Controllare che le aperture di immissione e di emissione dell'aria non siano ostruite.
- Se la ventola di raffreddamento è ostruita, un circuito di protezione mette automaticamente il proiettore in modo Attesa per impedire danni da surriscaldamento. Ciò non indica un malfunzionamento. (Vedere pagine 58 e 59.) Rimuovere il cavo di alimentazione del proiettore dalla presa a muro e attendere almeno 10 minuti. Posizionare il proiettore in modo che le aperture di immissione e di emissione dell'aria non siano ostruite, reinserire il cavo di alimentazione e accendere il proiettore. In questo modo il proiettore ritorna alle condizioni operative normali.



## Norme precauzionali relative all'utilizzo del proiettore

- Nel caso non usaste il proiettore per lungo tempo o nel caso doveste spostarlo, accertatevi di avere scollegato il cavo dell'alimentazione dalla presa di corrente e di avere sconnesso tutti gli altri cavi connessi al proiettore.
- Non trasportare il proiettore tenendolo per la lente.
- Al momento di riporre il proiettore, assicurarsi di inserire il coperchio dell'obiettivo.
- Non esporre il proiettore alla luce diretta del sole e non posizionarlo in prossimità di fonti di calore, in quanto ciò potrebbe provocare l'alterazione del colore della struttura esterna e la deformazione della copertura di plastica.

## Altri apparecchi collegati

- Quando si collega un computer o un altro apparecchio audiovisivo al proiettore, effettuare i collegamenti DOPO aver scollegato il cavo di alimentazione del proiettore dalla presa CA e aver spento l'apparecchio da collegare.
- Per istruzioni su come effettuare i collegamenti, consultare i manuali di istruzioni del proiettore e dell'apparecchio da collegare.

## Utilizzo del proiettore in altri paesi

- La tensione di alimentazione della presa può variare a seconda dell'area geografica o del Paese in cui si utilizza il proiettore. Se si utilizza il proiettore in un Paese diverso da quello di produzione, utilizzare un cavo di alimentazione adatto al Paese in questione.

## Funzione di controllo della temperatura



- Se la temperatura all'interno del proiettore aumenta a causa del blocco delle ventole o per problemi di installazione, l'indicatore di temperatura lampeggerà. Se la temperatura continua ad aumentare, la spia "TEMPERATURA" si illuminerà nell'angolo in basso a sinistra dell'immagine, mentre l'indicatore di temperatura continuerà a lampeggiare. Se questo stato permane, la lampada si spegnerà, la ventola di raffreddamento si azionerà e il proiettore entrerà in modo attesa. Per dettagli, consultare la sezione "Indicatori di manutenzione" alle pagine [58](#) e [59](#).

## Informazioni

- La ventola di raffreddamento regola la temperatura interna e le prestazioni sono controllate automaticamente. Il rumore della ventola durante il funzionamento del proiettore potrebbe cambiare a seguito di cambiamenti di velocità. Ciò non indica un malfunzionamento.

# Come accedere alla versione in PDF dei manuali di istruzioni

Nel CD-ROM sono inclusi manuali di istruzioni in formato PDF in diverse lingue. Per utilizzare questi manuali è necessario installare Adobe® Reader® sul computer (Windows® o Macintosh®).

Scaricare Adobe® Reader® da Internet (<http://www.adobe.com>).

## Accesso ai manuali PDF

### Per Windows®:

- ① Inserire il CD-ROM nell'unità CD-ROM.
  - ② Fare doppio clic sull'icona "Risorse del computer".
  - ③ Fare doppio clic sull'unità "CD-ROM".
  - ④ **Quando volete vedere il manuale di istruzioni**
    - 1) Cliccare due volte sulla cartella "MANUALS".
    - 2) Fare doppio clic sulla lingua (nome della cartella) che si desidera visualizzare.
    - 3) Fare doppio clic sul file pdf per accedere ai manuali del proiettore.
- Quando volete vedere la GUIDA DI IMPOSTAZIONE**
- 1) Cliccare due volte sulla cartella "SETUP".
  - 2) Fare doppio clic sulla lingua (nome della cartella) che si desidera visualizzare.
  - 3) Cliccare due volte sul file pdf per accedere al "GUIDA DI IMPOSTAZIONE".

### Per Macintosh®:

- ① Inserire il CD-ROM nell'unità CD-ROM.
  - ② Fare doppio clic sull'unità "CD-ROM".
  - ③ **Quando volete vedere il manuale di istruzioni**
    - 1) Cliccare due volte sulla cartella "MANUALS".
    - 2) Fare doppio clic sulla lingua (nome della cartella) che si desidera visualizzare.
    - 3) Fare doppio clic sul file pdf per accedere ai manuali del proiettore.
- Quando volete vedere la GUIDA DI IMPOSTAZIONE**
- 1) Cliccare due volte sulla cartella "SETUP".
  - 2) Fare doppio clic sulla lingua (nome della cartella) che si desidera visualizzare.
  - 3) Cliccare due volte sul file pdf per accedere al "GUIDA DI IMPOSTAZIONE".

### Nota

- Se non si riesce ad aprire il file in formato pdf facendo doppio clic con il mouse, avviare prima Adobe® Reader® e poi specificare il file desiderato usando il menu "File", "Apri".

## GUIDA DI IMPOSTAZIONE

Per ulteriori dettagli, far riferimento alla "GUIDA DI IMPOSTAZIONE" contenuta nel CD-ROM in dotazione.

Corrispondenza dei pin di collegamento .....	2
Specifiche RS-232C e impostazioni dei comandi .....	4
Funzionamento del proiettore utilizzando il Protocollo PJLink™.....	10
Impostazione dell'ambiente di rete del proiettore .....	11
Controllo del proiettore tramite rete LAN.....	17
Ripristino del timer della lampada del proiettore attraverso la rete LAN .....	22
Localizzazione dei guasti.....	24

## Accessori forniti

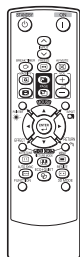

Telecomando  
<RRMCGA837WJSA>



Due batterie R-6  
(formato "AA", UM/SUM-3,  
HP-7 o simile)

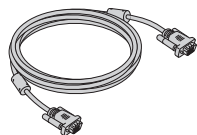

Cavo RGB  
(10' (3,0 m))  
<QCNWGA086WJJPZ>

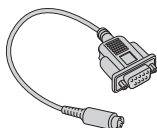

Adattatore RS-232C DIN-D-sub  
(5 57/64" (15 cm))  
<QCNWGA091WJJPZ>



Borsa a tracolla  
<GCASNA024WJSA>

Carvo di alimentazione\*

(1)

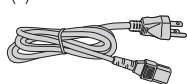

Per gli Stati Uniti e il  
Canada, ecc.  
(6' (1,8 m))

<QACDA007WJJPZ>

(2)

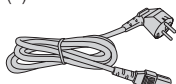

Per l'Europa, ad eccezione  
del Regno Unito  
(6' (1,8 m))

<QACCVA011WJJPZ>

(3)

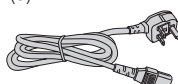

Per il Regno  
Unito e Singapore  
(6' (1,8 m))

<QACCBAA036WJJPZ>

(4)

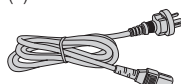

Per l'Australia, Nuova  
Zelanda e Oceania  
(6' (1,8 m))

<QACCLA018WJJPZ>

\* Il tipo di cavo di alimentazione fornito con il proiettore dipende dall'area. Usare il cavo di alimentazione che corrisponde alla presa di corrente a muro nel proprio Paese.

• Manuali di istruzioni (il presente manuale <TINS-E390WJZZ>, MANUALE DI ISTRUZIONI DEL PROIETTORE STEREO SCOPICO 3D <TINS-E500WJZZ> e CD-ROM <UDSKAA121WJZZ>)

### Nota

- I codici compresi tra "< >" rappresentano i codici delle parti di ricambio.

## Accessori opzionali

- |  |                                      |
|--|--------------------------------------|
| ■ Blocco lampada                                     | AN-D350LP                            |
| ■ Adattatore di montaggio a soffitto                 | AN-60KT                              |
| ■ Staffa di montaggio a soffitto                     | AN-XRCM30 (solo per gli Stati Uniti) |
| ■ Unità di montaggio a soffitto                      | AN-TK201 <per AN-60KT>               |
|  | AN-TK202 <per AN-60KT>               |
| ■ Tubo di prolunga per montaggio a soffitto          | AN-EP101B <per AN-XRCM30>            |
|  | (solo per gli Stati Uniti)           |
| ■ Ricevitore remoto                                  | AN-MR2                               |
| ■ Cavo 3 RCA verso mini D-sub a 15 pin (10' (3,0 m)) | AN-C3CP2                             |

### Nota

- Alcuni degli accessori opzionali possono non essere disponibili in certe aree geografiche. Verificare con il centro assistenza o il rivenditore autorizzato Sharp più vicino.

# Nomi di parti e funzioni

I numeri in **[ ]** si riferiscono alle pagine principali di questo manuale di istruzioni in cui è illustrato l'argomento.

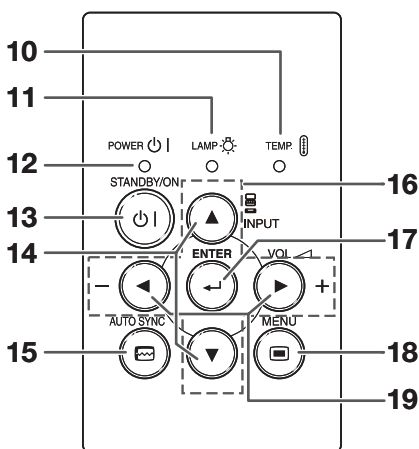
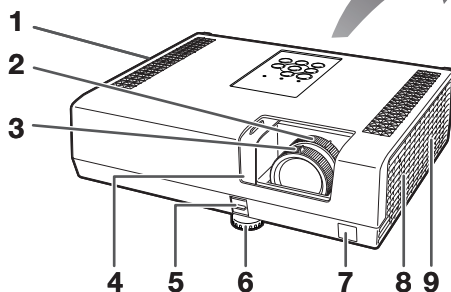

## Vista anteriore

- 1 Apertura di emissione dell'aria **57**
- 2 Ghiera dello zoom **28**  
Per ingrandire/ridurre l'immagine.
- 3 Ghiera della messa a fuoco **27**  
Per regolare la messa a fuoco.
- 4 Coperchio dell'obiettivo **26, 30**
- 5 Leva di HEIGHT ADJUST **28**
- 6 Piedini di regolazione **28**
- 7 Sensore del telecomando **15**
- 8 Altoparlante **50**
- 9 Apertura di immissione dell'aria **57**

## Vista dall'alto

- 10 Indicatore di avvertimento della temperatura **58**
- 11 Indicatore della lampada **58**
- 12 Indicatore di alimentazione **58**
- 13 Tasto STANDBY/ON **26**  
Per accendere il proiettore e metterlo in modo Attesa.
- 14 Tasti INPUT (▲/▼) **30**  
Per passare al modo ingresso.
- 15 Tasto AUTO SYNC **34**  
Per regolare automaticamente le immagini quando è collegato a un computer.
- 16 Tasti di regolazione (▲/▼/◀/▶) **39**  
Per selezionare le voci del menu.
- 17 Tasto ENTER **39**  
Per impostare le voci selezionate o regolate sul menu.
- 18 Tasto MENU **39**  
Per visualizzare le schermate di regolazione e di impostazione.
- 19 Tasti del VOL (volume) (◀/▶+) **30**  
Per regolare il livello degli altoparlanti.

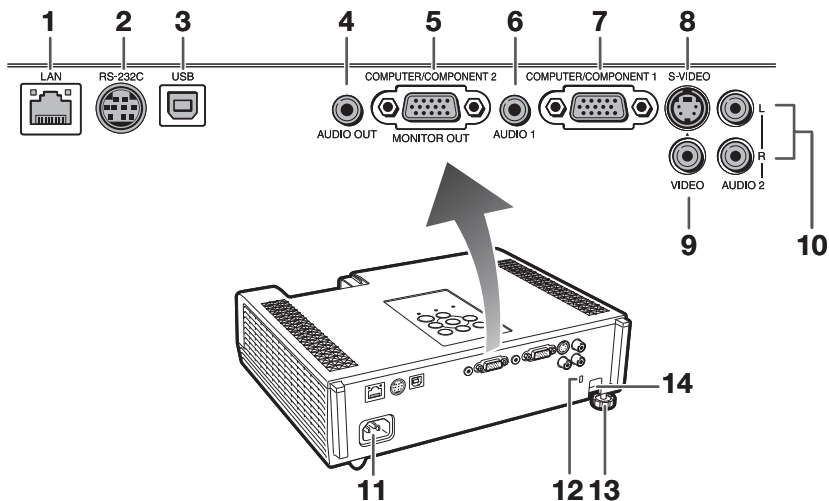

### Vista posteriore (Terminali)

- 1** Terminale LAN **25**  
Terminale per il controllo del proiettore per mezzo di una rete computer.
- 2** Terminale RS-232C **24**  
Terminale per il controllo del proiettore tramite un computer.
- 3** Terminale USB **35**  
Terminale per il collegamento con il terminale USB sul computer per utilizzare il telecomando in dotazione come mouse.
- 4** Terminale AUDIO OUT **23**  
Terminale di uscita audio di dispositivi collegati al terminale di ingresso audio.
- 5** Terminale MONITOR OUT\* **23**  
(Terminale di uscita per segnali RGB del computer e segnali componente)  
Terminale per il collegamento di un monitor.
- 6** Terminale di ingresso AUDIO 1 **23**
- 7** Terminale di ingresso COMPUTER/COMPONENT 1 **21, 22**  
Terminale per segnali RGB computer e segnali componente.
- 8** Terminale di ingresso S-VIDEO **22**  
Terminale per collegare l'apparecchio video con un terminale Video S.
- 9** Terminale di ingresso VIDEO **22**  
Terminale per collegare l'apparecchio video.
- 10** Terminale di ingresso AUDIO 2 **23**
- 11** Presa CA **25**  
Collegare il cavo di alimentazione fornito.
- 12** Connettore standard di sicurezza Kensington
- 13** Piedini posteriori di regolazione **28**
- 14** Barra di sicurezza

\* Cambiare l'impostazione a seconda che si utilizzi il terminale MONITOR OUT o il terminale di ingresso COMPUTER/COMPONENT 2.

#### Utilizzo del blocco Kensington

- Questo proiettore è provvisto di un connettore standard di sicurezza Kensington da usare con un sistema di sicurezza Kensington MicroSaver. Per le istruzioni d'uso su come salvaguardare il proiettore, consultare le informazioni fornite insieme al sistema.

# Nomi di parti e funzioni (segue)

I numeri in **[ ]** si riferiscono alle pagine principali di questo manuale di istruzioni in cui è illustrato l'argomento.

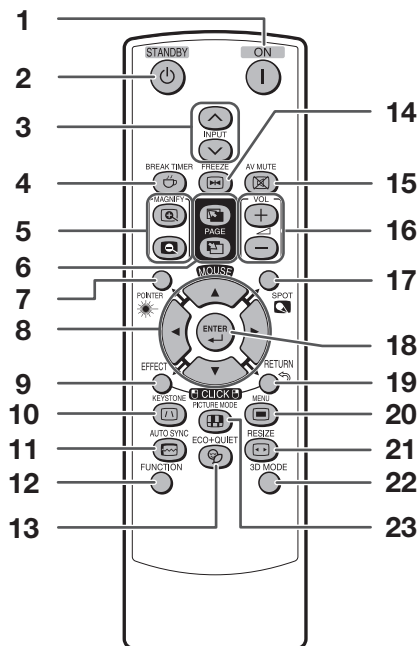

- 1 Tasto ON **[26]**  
Per l'accensione del proiettore.
- 2 Tasto STANDBY **[26]**  
Per impostare il proiettore in modo Attesa.
- 3 Tasti INPUT ( $\wedge$  /  $\vee$ ) **[30]**  
Per passare al modo ingresso.
- 4 Tasto BREAK TIMER **[33]**  
Per la visualizzazione del tempo di intervallo.
- 5 Tasti MAGNIFY **[34]**  
Per ingrandire o ridurre una parte dell'immagine.
- 6 Tasti PAGE UP/PAGE DOWN **[35]**  
Equivalgono ai tasti [Page up] e [Page Down] della tastiera del computer in presenza di collegamento USB (utilizzando un cavo USB oppure un ricevitore remoto opzionale).
- 7 Tasto POINTER **[33]**  
Per mostrare il puntatore.
- 8 Tasti di regolazione/MOUSE ( $\blacktriangle$  /  $\blacktriangledown$  /  $\blacktriangleleft$  /  $\blacktriangleright$ ) **[35, 39]**
  - Per spostare cursore del computer in presenza del collegamento USB (utilizzando cavo USB oppure un ricevitore remoto opzionale).
  - Per selezionare e regolare le voci del menu.

- 9 Tasto L-CLICK/EFFECT **[35, 33]**
  - Equivale al clic con il pulsante sinistro del mouse in presenza di collegamento USB (utilizzando un cavo USB oppure un ricevitore remoto opzionale).
  - Per cambiare il puntatore o l'area spot.
- 10 Tasto KEYSTONE **[29]**  
Per l'accesso alla modalità di correzione trapezoidale.
- 11 Tasto AUTO SYNC **[34, 50]**  
Per regolare automaticamente le immagini quando è collegato a un computer.
- 12 Tasto FUNCTION **[53]**  
Per azionare ed eseguire una funzione assegnata a "Tasto FUNCTION".
- 13 Tasto ECO+QUIET **[33]**  
Per ridurre il rumore della ventola di raffreddamento e prolungare la durata della lampada.
- 14 Tasto FREEZE **[34]**  
Per bloccare le immagini.
- 15 Tasto AV MUTE **[30]**  
Per visualizzare provvisoriamente la schermata nera e disattivare l'audio.
- 16 Tasti del VOL +/- (volume) **[30]**  
Per regolare il livello degli altoparlanti.
- 17 Tasto SPOT **[33]**  
Per mostrare lo spotlight.
- 18 Tasto ENTER **[39]**  
Per impostare le voci selezionate o regolate nel menu.
- 19 Tasto R-CLICK/RETURN **[35, 39]**
  - Equivale al clic con il pulsante destro del mouse in presenza del collegamento USB (utilizzando un cavo USB oppure un ricevitore remoto opzionale).
  - Per tornare alla schermata di menu precedente durante l'utilizzo del menu.
- 20 Tasto MENU **[39]**  
Per visualizzare le schermate di regolazione e di impostazione.
- 21 Tasto RESIZE **[31]**  
Per passare da una dimensione dello schermo all'altra (NORMALE, 16:9, ecc.).
- 22 Tasto 3D MODE  
Vedere il MANUALE DI ISTRUZIONI DEL PROIETTORE STEREOSCOPICO 3D fornito separatamente.
- 23 Tasto PICTURE MODE **[34]**  
Per la selezione dell'immagine appropriata.

## Inserimento delle batterie

**1** Abbassare la linguetta sul coperchio e tirare quest'ultimo nella direzione indicata dalla freccia.

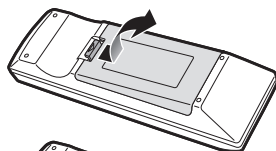

**2** Inserire le batterie.

- Inserire le batterie assicurandosi che le polarità corrispondano ai segni  $\oplus$  e  $\ominus$  riportati all'interno del vano batterie.

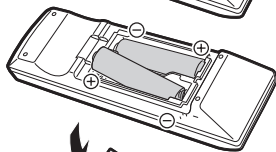

**3** Inserire la linguetta inferiore del coperchio nell'apertura e abbassare il coperchio fino a quando non si insedia perfettamente.

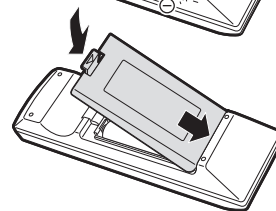

**L'uso incorretto delle batterie può provocare la fuoriuscita di sostanze chimiche o l'esplosione. Osservare le norme precauzionali riportate di seguito.**



### ATTENZIONE

- Se la batteria viene sostituita in modo errato esiste il pericolo di esplosione. Sostituire solamente con batterie alcaline o al manganese.
- Inserire le batterie assicurandosi che le polarità corrispondano ai segni  $\oplus$  e  $\ominus$  riportati all'interno del vano batterie.
- I diversi tipi di batterie hanno proprietà differenti. Evitare pertanto di utilizzare contemporaneamente tipi di batterie diversi.
- Non usare assieme batterie usate e batterie nuove.
- Ciò può ridurre la durata delle batterie nuove e provocare la fuoriuscita di sostanze chimiche dalle vecchie batterie.
- Quando le batterie sono esaurite, rimuoverle dal telecomando. In caso contrario potrebbe verificarsi la fuoriuscita di sostanze chimiche.
- Il liquido che fuoriesce dalle batterie è dannoso per la pelle. Pertanto, prima di rimuovere le batterie è necessario pulirle con un panno.
- Le batterie in dotazione con questo proiettore possono esaurirsi entro un breve periodo in base alla modalità di utilizzo. In tal caso sostituirle al più presto con batterie nuove.
- Se non si intende utilizzare il telecomando per un periodo di tempo prolungato, rimuovere le batterie.
- Osservare le norme vigenti relative allo smaltimento delle batterie esaurite.

## Raggio d'uso

Il telecomando può essere utilizzato per controllare il proiettore entro il raggio specificato nell'illustrazione.



### Nota

- Il segnale dal telecomando può essere riflesso su uno schermo in modo da consentire un più facile funzionamento. Tuttavia, l'effettiva distanza dal segnale può variare a seconda del materiale di cui è composto lo schermo.

### Quando si utilizza il telecomando

- Evitare di lasciar cadere il telecomando e di esporlo a umidità o a temperature elevate.
- Il telecomando potrebbe non funzionare correttamente se esposto alla luce di una lampadina fluorescente. Nel qual caso, spostare il proiettore lontano dalla lampadina fluorescente.

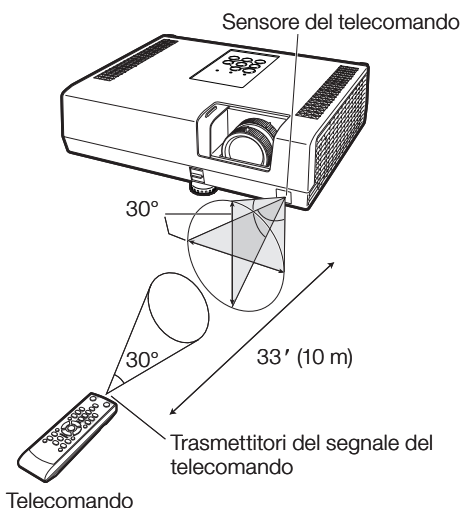

# Facile avvio

In questa sezione vengono illustrate le operazioni di base (collegamento del proiettore al computer). Per ulteriori dettagli, vedere la pagina indicata di seguito relativa a ogni passaggio.

## Installazione e proiezione

In questa sezione, il collegamento del proiettore e del computer è illustrato tramite un esempio.

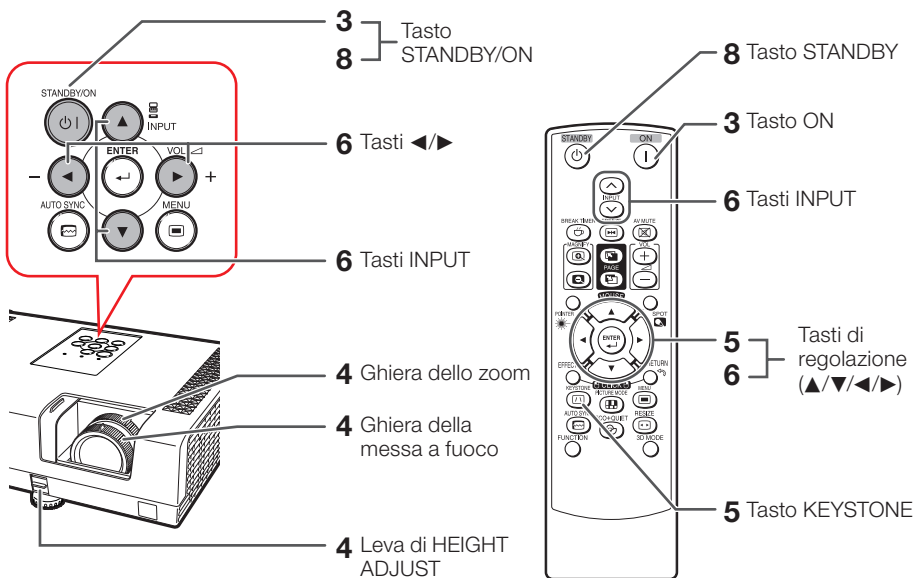

**1. Posizionare il proiettore davanti a una parete o uno schermo ➔ P.18**

**2. Collegare il proiettore al computer e inserire il cavo di alimentazione nella presa CA del proiettore**

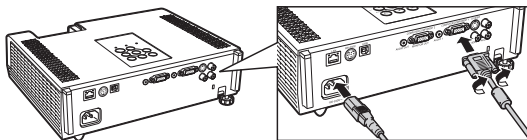

Per collegare un apparecchio diverso dal computer, vedere le pagine **22 e 23**.

➔ **PP. 21, 25**

**3. Aprire completamente il coperchio dell'obiettivo e accendere il proiettore**

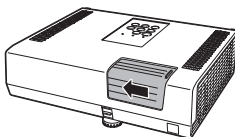

➔ **P. 26**



## 4. Regolare l'immagine proiettata con la guida di installazione

- 1 Quando si accende il proiettore, viene visualizzata la guida di installazione. (Quando la "Guida installaz." è impostata su "Attivata". Vedere pagina 49.)
- 2 Seguire i passaggi descritti nella guida all'installazione e regolare la messa a fuoco, la dimensione dell'altezza (angolo) e della larghezza.
- 3 Una volta regolata la messa a fuoco, la dimensione dell'altezza (angolo) e della larghezza, premere **ENTER** per chiudere la guida di installazione.

➔ P. 27

## 5. Correggere la distorsione trapezoidale

Correzione della distorsione trapezoidale utilizzando la funzione di correzione trapezoidale.

Sul telecomando

KEYSTONE



Ridurre il lato superiore.

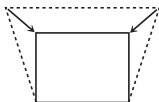

Ridurre il lato inferiore.

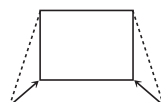

➔ P. 29

## 6. Selezionare il modo ingresso

Premere **INPUT** ▲/▼ per visualizzare l'elenco INGRESSI. Utilizzare **INPUT** ▲/▼ per selezionare il modo ingresso e utilizzare ◀/▶ per selezionare il terminale di ingresso audio.

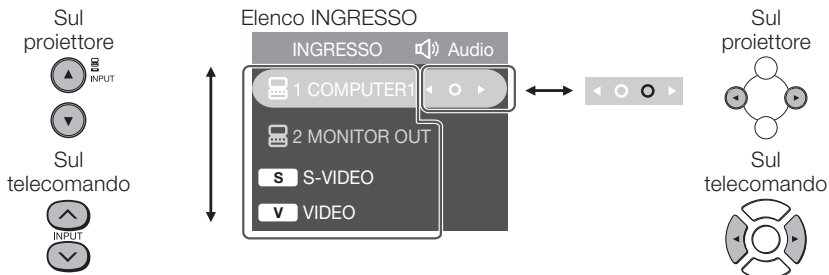

➔ P. 30

## 7. Accendere il computer

## 8. Spegnimento

Per impostare il proiettore in modo Attesa, premere **STANDBY/ON** sul proiettore o **STANDBY** sul telecomando, quindi premere nuovamente il pulsante mentre è visualizzato il messaggio di conferma.

Sul proiettore



Sul telecomando



Visualizzazione su schermo

⏻ Entrare modo ATTESA?

SI : Premere ancora

No : Attendere

➔ P. 26



# Installazione del proiettore

## Installazione del proiettore

Per ottenere una qualità di immagine ottimale, posizionare il proiettore perpendicolarmente rispetto allo schermo, assicurandosi che i piedi del proiettore siano a livello. In tal modo, per ottenere una qualità di immagine ottimale non sarà necessario effettuare la correzione trapezoidale. (Vedere pagina 29.)

## Installazione standard (Proiezione frontale)

- Posizionare il proiettore alla distanza indicata dallo schermo in base alle dimensioni desiderate dell'immagine. (Vedere pagina 19.)



### Indicazione delle dimensioni dell'immagine proiettata e della distanza di proiezione

Esempio: 4:3 Input segnale (Modo Normale)

Dimensioni dell'immagine

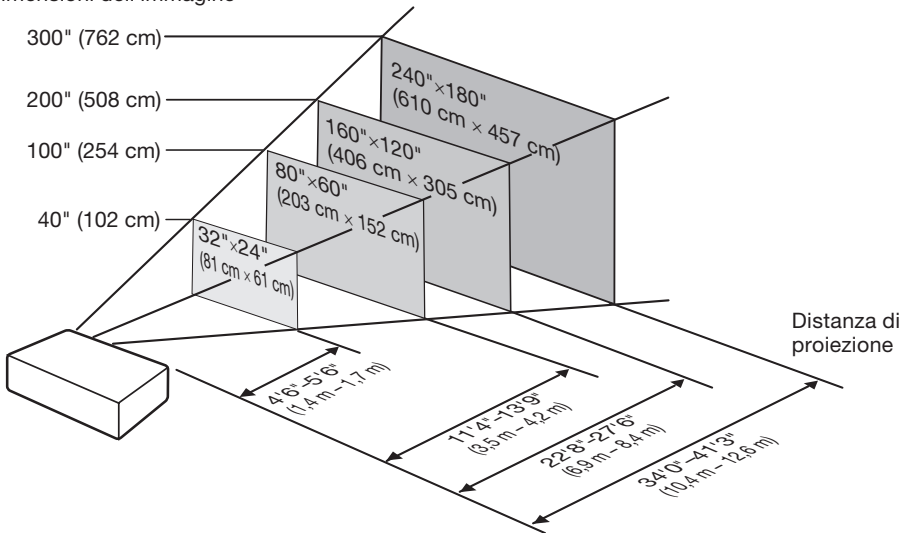

## Dimensioni dello schermo e distanza di proiezione

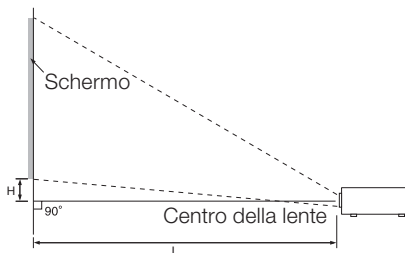

### 4:3 Input segnale (Modo Normale)

Dimensioni dell'immagine (Schermo)			Distanza di proiezione [L]		Distanza dal centro della lente alla base dell'immagine [H]
Diagonale [X]	Larghezza	Altezza	Minima [L1]	Massima [L2]	
300" (762 cm)	610 cm (240")	457 cm (180")	10,4 m (34' 0")	12,6 m (41' 3")	18 cm (7 1/4")
250" (635 cm)	508 cm (200")	381 cm (150")	8,6 m (28' 4")	10,5 m (34' 4")	15 cm (6 1/32")
200" (508 cm)	406 cm (160")	305 cm (120")	6,9 m (22' 8")	8,4 m (27' 6")	12 cm (4 53/64")
150" (381 cm)	305 cm (120")	229 cm (90")	5,2 m (17' 0")	6,3 m (20' 7")	9 cm (3 5/8")
120" (305 cm)	244 cm (96")	183 cm (72")	4,1 m (13' 7")	5,0 m (16' 6")	7 cm (2 57/64")
100" (254 cm)	203 cm (80")	152 cm (60")	3,5 m (11' 4")	4,2 m (13' 9")	6 cm (2 27/64")
80" (203 cm)	163 cm (64")	122 cm (48")	2,8 m (9' 1")	3,3 m (11' 0")	5 cm (1 15/16")
70" (178 cm)	142 cm (56")	107 cm (42")	2,4 m (7' 11")	2,9 m (9' 7")	4 cm (1 11/16")
60" (152 cm)	122 cm (48")	91 cm (36")	2,1 m (6' 10")	2,5 m (8' 3")	4 cm (1 29/64")
40" (102 cm)	81 cm (32")	61 cm (24")	1,4 m (4' 6")	1,7 m (5' 6")	2 cm (31/32")

### 16:9 Input segnale (Modo 16:9)

Dimensioni dell'immagine (Schermo)			Distanza di proiezione [L]		Distanza dal centro della lente alla base dell'immagine [H]	Intervallo regolabile della posizione dell'immagine [S]
Diagonale [X]	Larghezza	Altezza	Minima [L1]	Massima [L2]		
300" (762 cm)	664 cm (261")	374 cm (147")	11,3 m (37' 1")	13,7 m (44' 11")	82 cm (32 13/32")	±62 cm (±24 33/64")
250" (635 cm)	553 cm (218")	311 cm (123")	9,4 m (30' 11")	11,4 m (37' 5")	69 cm (27")	±52 cm (±20 27/64")
200" (508 cm)	443 cm (174")	249 cm (98")	7,5 m (24' 9")	9,1 m (29' 11")	55 cm (21 39/64")	±42 cm (±16 11/32")
150" (381 cm)	332 cm (131")	187 cm (74")	5,6 m (18' 6")	6,8 m (22' 5")	41 cm (16 13/64")	±31 cm (±12 1/4")
120" (305 cm)	266 cm (105")	149 cm (59")	4,5 m (14' 10")	5,5 m (18' 0")	33 cm (12 31/32")	±25 cm (±9 13/16")
100" (254 cm)	221 cm (87")	125 cm (49")	3,8 m (12' 4")	4,6 m (15' 0")	27 cm (10 51/64")	±21 cm (±8 11/64")
80" (203 cm)	177 cm (70")	100 cm (39")	3,0 m (9' 11")	3,6 m (12' 0")	22 cm (8 41/64")	±17 cm (±6 17/32")
60" (152 cm)	133 cm (52")	75 cm (29")	2,3 m (7' 5")	2,7 m (9' 0")	16 cm (6 31/64")	±12 cm (±4 29/32")
40" (102 cm)	89 cm (35")	50 cm (20")	1,5 m (4' 11")	1,8 m (6' 0")	11 cm (4 21/64")	±8 cm (±3 17/64")

Quando si utilizza il proiettore con le dimensioni dello schermo non elencate nelle tabelle sopra, calcolare i valori secondo le formule.

	Segnale 4:3		Segnale 16:9	
	[m/cm]	[Piedi/pollici]	[m/cm]	[Piedi/pollici]
L1: Distanza minima di proiezione (m/piedi)	0,03457X	0,03457X / 0,3048	0,03766X	0,03766X / 0,3048
L2: Distanza massima di proiezione (m/piedi)	0,04187X	0,04187X / 0,3048	0,04562X	0,04562X / 0,3048
H: Distanza dal centro della lente alla base dell'immagine (cm/pollici)	0,06134X	0,06134X / 2,54	0,27437X	0,27437X / 2,54
S: Intervallo regolabile della posizione dell'immagine (cm/pollici) Vedere pagina 47.	—	—	±0,20754X	±0,20754X / 2,54

X : Dimensione diagonale immagine : 40"-300"

#### Nota

- Permettete un margine di errore nei valori dei diagrammi sopra riportati.

# Installazione del proiettore (segue)

## Modalità di proiezione (Modo PRO)

Il proiettore consente quattro modalità di proiezione, come indicato nelle figure riportate di seguito. Selezionare la modalità più appropriata per l'impostazione di proiezione utilizzata. (È possibile impostare il modo PRO dal menu "REG-SCH". Vedere pagina 49.)

- Installazione su tavolo, proiezione frontale  
[Voce di menu → "Fronte"]

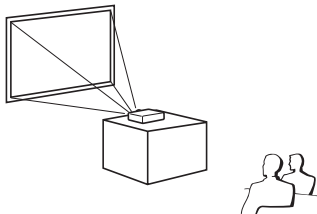

- Installazione a soffitto, proiezione frontale  
[Voce di menu → "Soff + fronte"]

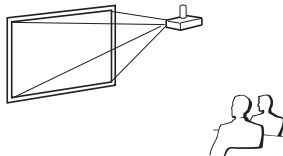

- Installazione su tavolo, proiezione verso il retro (con schermo traslucido)  
[Voce di menu → "Retro"]

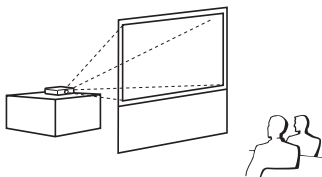

- Installazione a soffitto, proiezione verso il retro (con schermo traslucido)  
[Voce di menu → "Soff + retro"]

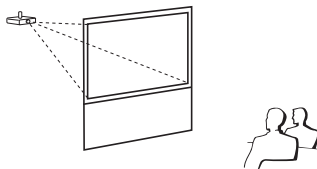

## ■ Configurazione con installazione a soffitto

Per questo tipo di installazione si consiglia di utilizzare l'adattatore e l'unità di montaggio a soffitto Sharp opzionali. Prima di installare il proiettore, rivolgersi al centro assistenza o al rivenditore autorizzato Sharp più vicino per ottenere l'adattatore e l'unità di montaggio a soffitto consigliati (questi componenti sono venduti separatamente).





# Come connettere il proiettore agli altri dispositivi

Prima di effettuare il collegamento, staccare il cavo di alimentazione del proiettore dalla presa di corrente e spegnere gli apparecchi da collegare. Dopo aver eseguito tutti i collegamenti, accendere in successione il proiettore e gli altri apparecchi. Quando si collega un computer, verificare che questo sia l'ultimo apparecchio a essere acceso dopo che sono stati effettuati tutti i collegamenti.

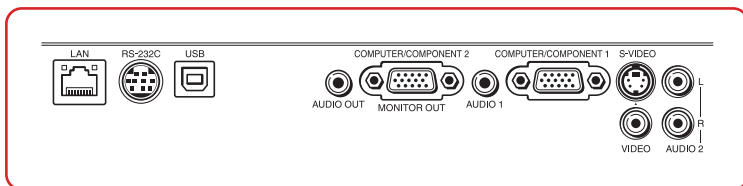
- Per ulteriori dettagli sul collegamento e sui cavi, si prega di consultare il manuale di istruzioni dell'apparecchio di collegamento.
- Potrebbero essere necessari altri cavi o connettori non elencati di seguito.

## Terminali sul proiettore













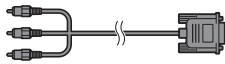
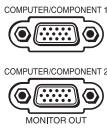

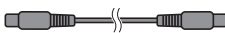

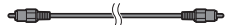

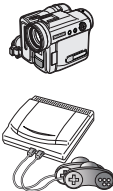
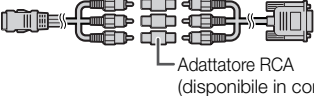
Apparecchio	Terminale sullo strumento collegato	Cavo	Terminale sul proiettore
	<b>Terminale di uscita RGB</b> 	<b>Cavo RGB (in dotazione)</b> 	<b>COMPUTER/COMPONENT 1, 2</b>   <small>MONITOR OUT</small>

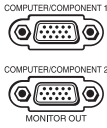
### Nota

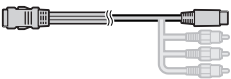

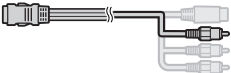







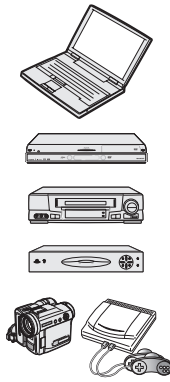

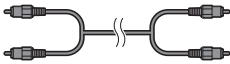

- È anche possibile utilizzare il terminale COMPUTER/COMPONENT 2 come il terminale MONITOR OUT. Per utilizzare questo terminale come un terminale di ingresso, impostare "Selezione COMPUTER2" su "Ingresso" prima di collegare l'apparecchiatura esterna. (Vedere pagina 52.)
- Vedere pagina 64 "Schema di compatibilità del computer" per un elenco dei segnali computerizzati compatibili con il proiettore. L'uso di segnali computerizzati diversi da quelli elencati potrebbe impedire ad alcune funzionalità di operare correttamente o del tutto.
- Potrebbe essere necessario un adattatore Macintosh per alcuni computer Macintosh. Contattare il rivenditore autorizzato Macintosh più vicino.
- **A seconda del computer utilizzato, è possibile che un'immagine non venga proiettata se non è attiva la porta di uscita del computer (ad esempio premere i tasti "Fn" e "F5" contemporaneamente quando si utilizza un computer notebook SHARP).** Per attivare la porta di uscita esterna del computer, consultare le relative istruzioni nel manuale di istruzioni del computer.

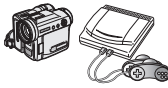
# Come connettere il proiettore agli altri dispositivi (segue)

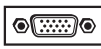
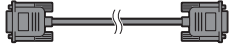
Apparecchio	Terminale sullo strumento collegato	Cavo	Terminale sul proiettore
<b>Apparecchiatura video</b> 	<b>Terminale di uscita video a componenti</b> 	<b>Cavo 3 RCA verso mini D-sub a 15 pin (opzionale, AN-C3CP2)</b> 	<b>COMPUTER/COMPONENT 1, 2</b> 
	<b>Terminale di uscita S-video</b> 	<b>Cavo S-video (disponibile in commercio)</b> 	<b>S-VIDEO</b> 
	<b>Terminale di uscita video</b> 	<b>Cavo video (disponibile in commercio)</b> 	<b>VIDEO</b> 
<b>Camera/videogioco</b> 	<b>Terminale di uscita video a componenti</b>  <p>Adattatore RCA (disponibile in commercio)</p>	<b>Cavi 3 RCA verso mini D-sub a 15 pin (opzionale, AN-C3CP2)</b> 	<b>COMPUTER/COMPONENT 1, 2</b> 
	<b>Terminale di uscita S-video</b> 	<b>Cavi per una camera o per un videogioco</b> 	<b>S-VIDEO</b> 
	<b>Terminale di uscita video</b> 	<b>Cavi per una camera o per un videogioco</b> 	<b>VIDEO</b> 

## Nota

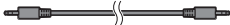
- È anche possibile utilizzare il terminale COMPUTER/COMPONENT 2 come il terminale MONITOR OUT. Per utilizzare questo terminale come un terminale di ingresso, impostare "Selezione COMPUTER2" su "Ingresso" prima di collegare l'apparecchiatura esterna. (Vedere pagina 52.)
- Quando si collega l'apparecchiatura video con un'uscita RGB a 21-pin (Euro-scart) al proiettore, utilizzare un cavo disponibile in commercio adatto per il terminale del proiettore da collegare.
- Il proiettore non supporta segnali RGBC attraverso Euro-scart.

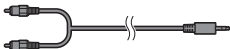
Apparecchio	Terminale sullo strumento collegato	Cavo	Terminale sul proiettore
<b>Apparecchiatura audio</b> 	<b>Terminale di uscita audio da <math>\varnothing 3,5</math> mm</b> 	<b>Cavo audio stereo o mono da <math>\varnothing 3,5</math> mm (disponibile in commercio o disponibile come parte di servizio Sharp QCNWGA038WJPZ)</b> 	<b>AUDIO 1</b> 
	<b>Terminale di uscita audio RCA</b> 	<b>Cavo audio RCA (disponibile in commercio)</b> 	<b>AUDIO 2</b> 
	<b>Terminale di uscita audio</b> 	<b>Cavi per una camera o per un videogioco</b> 	
<b>Monitor</b> 	<b>Terminale di ingresso RGB</b> 	<b>Cavo RGB (in dotazione o disponibile in commercio)</b> 	<b>MONITOR OUT</b> 
<b>Amplificatore</b> 	<b>Terminale di ingresso audio da <math>\varnothing 3,5</math> mm</b> 	<b>Cavo audio stereo o mono da <math>\varnothing 3,5</math> mm (disponibile in commercio o disponibile come parte di servizio Sharp QCNWGA038WJPZ)</b> 	<b>AUDIO OUT</b> 
	<b>Terminale di ingresso audio RCA</b> 	<b>Cavo audio RCA con minijack stereo di <math>\varnothing 3,5</math> mm (disponibile in commercio)</b> 	

### Nota

- È anche possibile utilizzare il terminale MONITOR OUT come il terminale COMPUTER/COMPONENT 2. Per utilizzare questo terminale come un terminale di uscita, impostare "Selezione COMPUTER2" su "Uscita monitor" prima di collegare l'apparecchiatura esterna. (Vedere pagina 52.)
- Quando si usa il cavo audio mono da  $\varnothing 3,5$  mm, il livello del volume sarà la metà del livello prodotto quando si utilizza il cavo audio stereo da  $\varnothing 3,5$  mm.
- È possibile selezionare AUDIO 1 o AUDIO 2 nell'elenco INGRESSI. (Vedere pagina 30.)
- È possibile inviare al monitor i segnali RGB e i segnali componente.

# Controllo del proiettore tramite un computer

Quando il terminale RS-232C sul proiettore è collegato a un computer con un adattatore DIN-D-sub RS-232C (in dotazione) e un cavo di controllo seriale RS-232C (di tipo intrecciato, disponibile in commercio), il computer può essere utilizzato per controllare il proiettore e per verificarne lo stato. Per ulteriori informazioni su “Specifiche RS-232C e impostazioni dei comandi”, vedere il “GUIDA DI IMPOSTAZIONE” incluso nel CD-ROM in dotazione.

## Quando il proiettore viene collegato a un adattatore DIN-D-sub RS-232C (in dotazione) e a un cavo di controllo seriale RS-232C

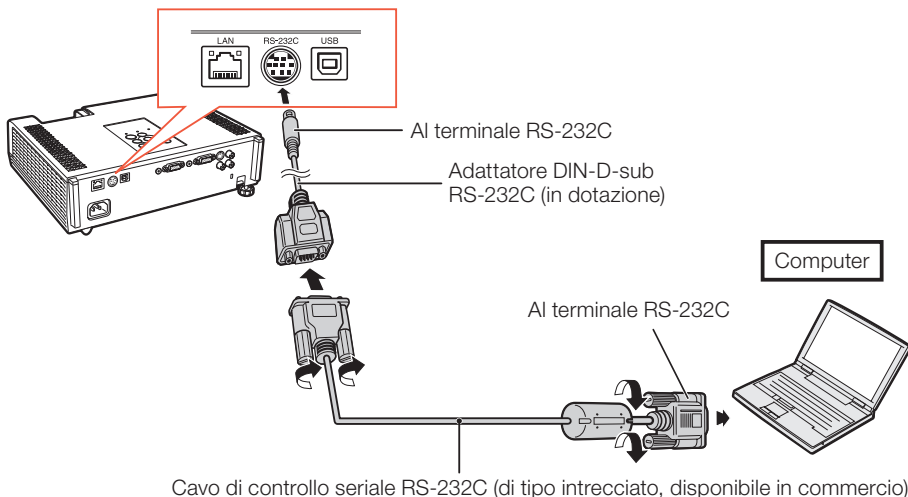

### Nota

- La funzione RS-232C potrebbe non essere disponibile se il terminale del computer non è impostato correttamente. Per ulteriori informazioni consultare il manuale di istruzioni del computer.
- Fare riferimento a pagine da **2** a **9** della “GUIDA DI IMPOSTAZIONE” contenuta nel CD-ROM in dotazione per “Corrispondenza dei pin di collegamento” e “Specifiche RS-232C e impostazioni dei comandi”.

### Informazioni

- Non collegare il cavo RS-232C a una porta diversa dal terminale RS-232C del computer. Ciò potrebbe provocare danni al computer o al proiettore.
- Non collegare al computer o scollegare un cavo di controllo seriale RS-232C mentre il computer è acceso. Ciò potrebbe provocare danni al computer.



## Quando si collega al terminale LAN con un cavo LAN

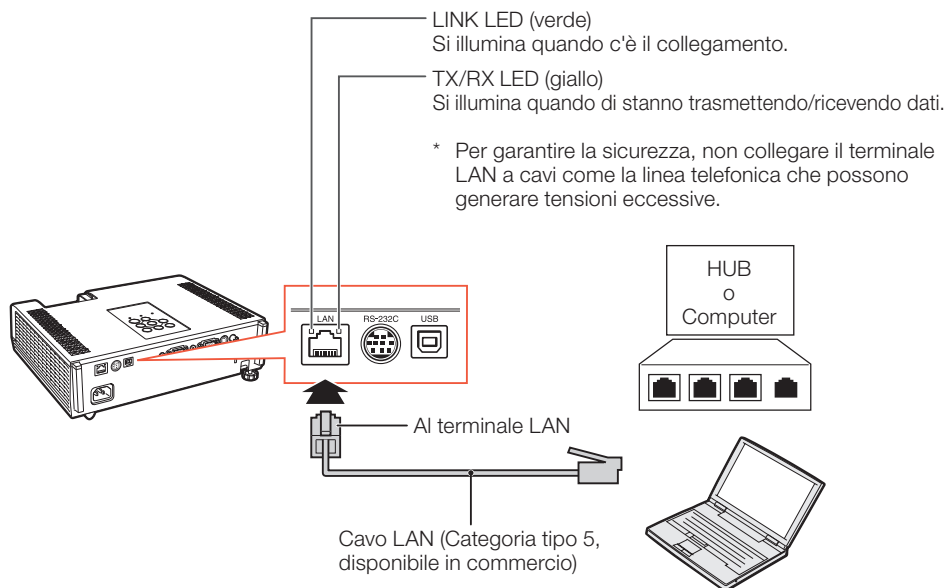

### Nota

- Per il collegamento all'hub, usare cavi diretti di tipo "Categoria 5" (CAT.5) (disponibile in commercio).
- Per il collegamento al computer, usare cavi incrociati di tipo "Categoria 5" (CAT.5) (disponibile in commercio).

## Collegamento del cavo di alimentazione

Collegare il cavo di alimentazione in dotazione nella presa CA sul retro del proiettore. Poi inserire nella presa a muro CA.

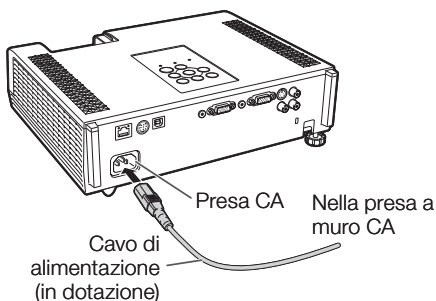

# Accensione del proiettore

## Accendere il proiettore

Notare che prima di eseguire le operazioni descritte di seguito, devono essere stati effettuati i collegamenti ai dispositivi esterni e alla presa dell'alimentazione. (Vedere le pagine da 21 a 25.)

**Aprire completamente il coperchio dell'obiettivo e premere **STANDBY/ON** sul proiettore o **ON** sul telecomando.**

- Si illumina di verde l'indicatore di alimentazione.
- Dopo l'illuminazione dell'indicatore lampada, il proiettore è pronto per iniziare l'operazione.

### Nota

#### • Informazioni sull'indicatore luminoso

La spia si illumina per indicare lo stato della lampada.

**Verde:** La lampadina è accesa.

**Verde lampeggiante:** La lampada si sta riscaldando.

**Rossa:** La lampada si spegne in maniera anomala o deve essere sostituita.

- Quando si accende il proiettore, l'immagine può apparire leggermente mossa o disturbata per circa un minuto dopo che la lampada si è illuminata. Questo è normale mentre il circuito elettrico di controllo della lampada stabilizza le funzioni di emissione della lampada. Non dovrebbe, pertanto, essere considerato come un malfunzionamento.
- Se il proiettore è messo nel modo Attesa e viene immediatamente riacceso, la lampada può impiegare alcuni secondi per iniziare la proiezione.
- Quando è impostata la Chiusura sistema, viene visualizzata la casella di immissione del codice. Per annullare l'impostazione del codice chiave, inserire il codice impostato in precedenza. Vedere pagina 51 per i dettagli.

## Informazioni

- Quando "Avvio automatico" è impostato su "Attivata": Se il cavo dell'alimentazione viene scollegato dalla presa, o se l'interruttore viene spento quando il proiettore è in funzione, il proiettore si accenderà automaticamente quando sarà inserito il cavo dell'alimentazione nella presa di corrente, o quando verrà acceso l'interruttore. (Vedere pagina 50.)
- La lingua predefinita è l'inglese. Per cambiare la lingua di visualizzazione su schermo, reimpostare la lingua attenendosi alla procedura descritta a pagina 49.

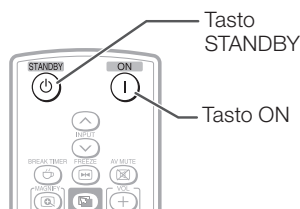
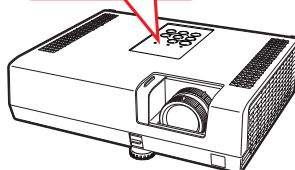
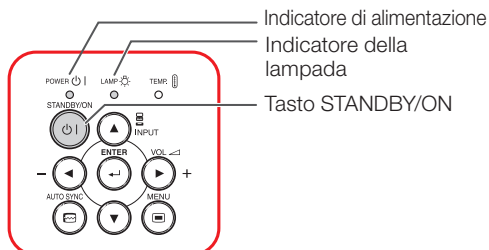

## Spegnimento (mettere il proiettore in modo Attesa)

**Premere **STANDBY/ON** sul proiettore o **STANDBY** sul telecomando, quindi premere nuovamente il tasto mentre viene visualizzato il messaggio di conferma per mettere il proiettore nel modo Attesa.**

- Il proiettore non può essere acceso mentre è in fase di raffreddamento.

Visualizzazione su schermo (messaggio di conferma)

⏻ Entrare modo ATTESA?

Sì : Premere ancora

No : Attendere

## Informazioni

#### • Funzione di spegnimento diretto:

Potete staccare il cavo di alimentazione dalla presa CA anche se la ventola di raffreddamento sta ancora funzionando.

# Proiezione dell'immagine

## Informazioni sulla guida di installazione

Quando si accende il proiettore, viene visualizzata la guida di installazione per assistere l'utente nel processo di installazione del proiettore.

Voci della guida

- 1 FOCUS
- 2 HEIGHT ADJUST
- 3 ZOOM

**Premere ENTER per uscire dalla schermata Guida installaz.**

### Nota

- Nella schermata Guida installaz. gli elementi sono automaticamente evidenziati nell'ordine seguente:

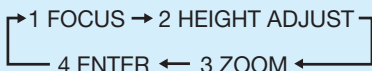

Tuttavia è possibile regolare la messa a fuoco o l'altezza (angolo) indipendentemente dall'elemento evidenziato.

- Se si desidera visualizzare la guida di installazione per la volta successiva, impostare "Menu" - "REG-SCH" - "Guida installaz." su "Disattivata". (Vedere pagina 49.)

## Regolazione dell'immagine proiettata

### 1 Regolazione della messa a fuoco

È possibile regolare la messa a fuoco con la relativa ghiera sul proiettore.

**Ruotare la ghiera in modo da regolare la messa a fuoco osservando l'immagine proiettata.**

- L'utilizzo della manopola sulla ghiera della messa a fuoco facilita le regolazioni.

Schermata della guida di installazione

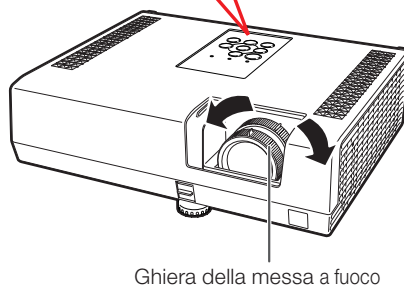
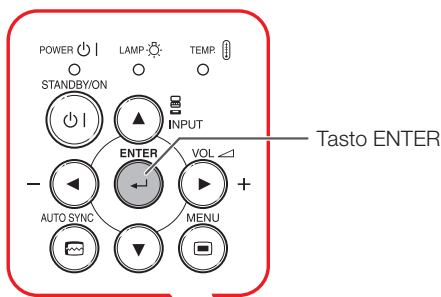
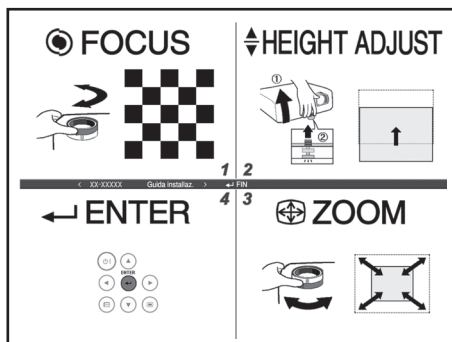

Ghiera della messa a fuoco

# Proiezione dell'immagine (segue)

## 2 Regolazione dell'altezza

È possibile regolare l'altezza del proiettore utilizzando i piedini di regolazione collocati nella parte anteriore e posteriore del proiettore.

Quando lo schermo si trova sopra il proiettore, l'immagine proiettata può essere alzata regolando il proiettore.

- 1 Sollevare il proiettore per regolare l'altezza mentre si alza la leva di HEIGHT ADJUST.

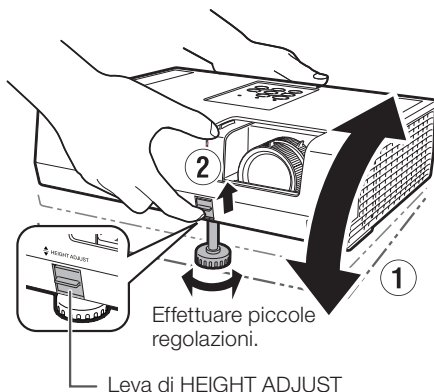

- 2 Rilasciare la leva di HEIGHT ADJUST del proiettore dopo aver effettuato la regolazione fine dell'altezza.

- L'angolo di proiezione è regolabile fino a 9 gradi dalla superficie del piano su cui il proiettore è collocato.

- 3 Utilizzare i piedini posteriori di regolazione per mettere a livello il proiettore.

- Il proiettore è regolabile di  $\pm 2$  gradi dalla posizione standard.

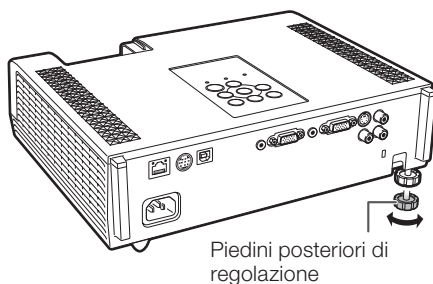

### Nota

- Quando si regola l'altezza del proiettore, si verifica una distorsione trapezoidale. Per correggere la distorsione, seguire le procedure della funzione di correzione trapezoidale. (Vedere pagine 29 e 47.)

### Informazioni

- Non applicare una pressione eccessiva sul proiettore quando i piedini anteriori di regolazione fuoriescono.
- Quando si abbassa il proiettore, fare attenzione a non farsi incastrare le dita nell'area compresa tra i piedini di regolazione e il proiettore.
- Quando si solleva o si trasporta il proiettore, afferrarlo saldamente.
- Non afferrare l'obiettivo e l'area circostante.

## 3 Regolazione delle dimensioni dello schermo

È possibile regolare le dimensioni dello schermo utilizzando l'ghiera dello zoom del proiettore.

Ruotare l'ghiera dello zoom per ingrandire o ridurre le dimensioni dello schermo.

- L'utilizzo della manopola sulla ghiera dello zoom facilita le regolazioni.

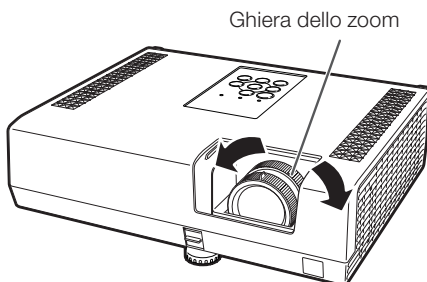

## Correzione della distorsione trapezoidale

Quando è proiettata dall'alto o dal basso verso lo schermo a un angolo, l'immagine diventa distorta in senso trapezoidale. La funzione per correggere la distorsione trapezoidale è chiamata Correzione trapezio.

### Nota

- È possibile regolare la correzione trapezoidale fino a un angolo di circa  $\pm 40$  gradi. Inoltre è possibile impostare lo schermo fino a un angolo di circa  $\pm 40$  gradi.

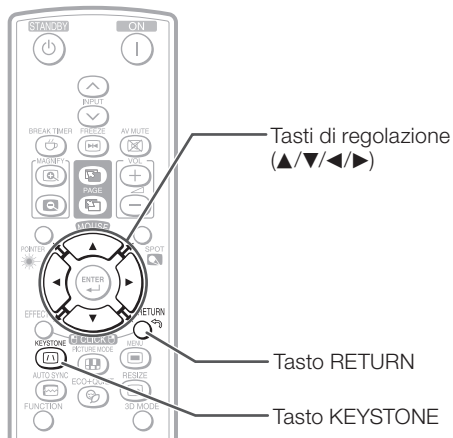

**1** Premere **KEYSTONE** per accedere alla modalità di correzione trapezoidale.

**2** Premere **▲/▶** o **◀/▼** per regolare la correzione trapezoidale.

### Nota

- Premere **RETURN** mentre è visualizzata la schermata della modalità di correzione trapezoidale per tornare all'impostazione predefinita.

**3** Premere **KEYSTONE**.

- La schermata della correzione trapezoidale scompare.

Visualizzazione su schermo (modalità di correzione trapezoidale)

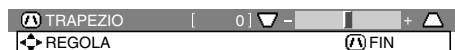

Ridurre il lato superiore.  
(Spostare la barra di scorrimento nella direzione +.)

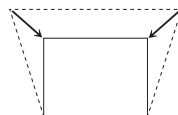

Ridurre il lato inferiore.  
(Spostare la barra di scorrimento nella direzione -.)

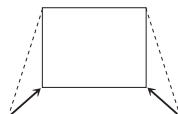

### Informazioni

- Mentre si effettua la regolazione dell'immagine tramite la correzione trapezoidale, è possibile che le linee rette e i bordi dell'immagine appaiano dentellati.

# Proiezione dell'immagine (segue)

## Passaggio al modo Ingresso

Selezionare il modo ingresso appropriato per l'apparecchio collegato.

Premere **INPUT**  $\wedge/\vee$  per visualizzare l'elenco **INGRESSI**.

Utilizzare **INPUT**  $\wedge/\vee$  per selezionare il modo ingresso e utilizzare  $\blacktriangleleft/\blacktriangleright$  per selezionare il terminale di ingresso audio.

## Regolazione del volume

Premere **VOL +/-** sul telecomando o  $\blacktriangleleft/\blacktriangleright$  + sul proiettore per regolare il volume.

### Nota

- Se si preme **VOL-/-**  $\blacktriangleleft$  si abbassa il volume.
- Se si preme **VOL+/-**  $\blacktriangleright$  + si alza il volume.
- Quando il proiettore è collegato a dispositivi esterni, il livello del volume dei dispositivi esterni cambia in base a quello del proiettore. Impostare il volume del proiettore sul livello più basso accendendo e spegnendo il proiettore e modificando il segnale di ingresso.
- Se non si desidera attivare la riproduzione audio dall'altoparlante del proiettore e il proiettore è collegato alle apparecchiature esterne, impostare "Altoparlante" nel menu "REG-PRO1" su "Disattivata". (Vedere pagina 50.)

## Visualizzazione dello schermo nero e disattivazione temporanea dell'audio

Premere **AV MUTE** sul telecomando o inserire il coperchio dell'obiettivo per visualizzare temporaneamente una schermata nera e disattivare l'audio.

### Nota

- Se si preme di nuovo **AV MUTE**, l'immagine proiettata viene ripristinata.
- Se si inserisce il coperchio dell'obiettivo, il proiettore entrerà in modalità AV MUTE e si spegnerà poi automaticamente dopo circa 30 minuti.

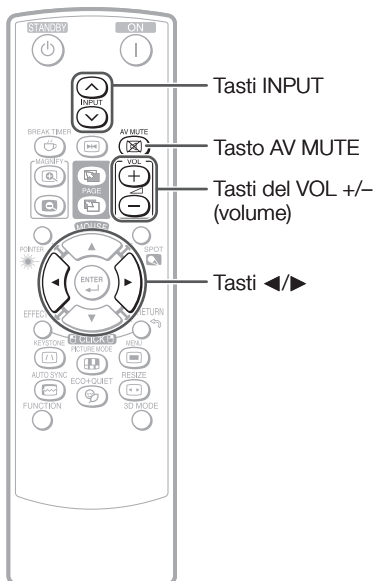

Visualizzazione su schermo



Visualizzazione su schermo

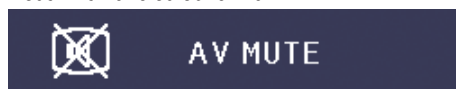

## Modo Ridimensiona

Questa funzione consente di modificare o personalizzare il modo Ridimensiona per migliorare l'immagine in ingresso. È possibile scegliere un'immagine in base al segnale di input.

### Premere RESIZE.

- Vedere pagina 47 per l'impostazione della schermata del menu.



Tasto  
RESIZE

### COMPUTER

	Risoluzione principale	NORMALE	PIENA	DOT BY DOT	BORDO	16:9
Rapporto di ingrandimento 4:3	SVGA (800 × 600)	1024 × 768	—	800 × 600	768 × 576	1024 × 576
	XGA (1024 × 768)			—		
	SXGA (1152 × 864)			1152 × 864		
	UXGA (1600 × 1200)			1600 × 1200		
Altri rapporti di ingrandimento	SXGA (1280 × 1024)	968 × 768	1024 × 768	1280 × 1024	720 × 576	1024 × 576
	1280 × 720	1024 × 576		1280 × 720	—	
	1360 × 768	1024 × 578		1360 × 768	—	
	1366 × 768	1024 × 576		1366 × 768	—	
	1280 × 768	1024 × 614		1280 × 768	960 × 576	
	1280 × 800	1024 × 640		1280 × 800	922 × 576	

Segnale di ingresso		Per schermi 4:3			Per schermi 16:9	
Computer	Tipo immagine	NORMALE	PIENA	DOT BY DOT	BORDO	16:9
<b>Risoluzione inferiore rispetto a XGA</b>	 Rapporto di ingrandimento 4:3	 NORMALE	—*2	 DOT BY DOT	 BORDO	 16:9
<b>XGA</b>				—*2		
<b>Risoluzione superiore rispetto a XGA</b>	 Rapporto di ingrandimento 5:4	 NORMALE	 PIENA	 DOT BY DOT	 BORDO	 16:9
<b>SXGA (1280 × 1024)</b>		 NORMALE	 PIENA	 DOT BY DOT	 BORDO	 16:9
<b>1280 × 720</b>		 NORMALE	 PIENA	 DOT BY DOT	 BORDO	 16:9
<b>1360 × 768</b> <b>1366 × 768</b>		 NORMALE	 PIENA	 DOT BY DOT	 BORDO	 16:9
<b>1280 × 768</b>	 Rapporto di ingrandimento 16:10	 NORMALE	 PIENA	 DOT BY DOT	 BORDO	 16:9
<b>1280 × 800</b>		 NORMALE	 PIENA	 DOT BY DOT	 BORDO	 16:9

: Area tagliata sulla quale le immagini non possono essere proiettate

























: Area in cui i segnali sono fuori dallo schermo

\*1 Per queste immagini è possibile utilizzare la funzione di Spost. imm.

\*2 Come in modo NORMALE.

# Proiezione dell'immagine (segue)

## VIDEO/DTV

Segnale di ingresso		Per schermi 4:3			Per schermi 16:9	
Video/DTV	Tipo immagine	NORMALE	ZOOM AREA	STIRATURA V	BORDO	16:9
480I, 480P, 576I, 576P, NTSC, PAL, SECAM	 Rapporto di ingrandimento 4:3				 *1	 *1
	 Compressione				 *1	 *1
	 Lettere					 *1
720P, 1035I, 1080I, 1080P	 Rapporto di ingrandimento 16:9	 *1				
540P	 Rapporto di ingrandimento 16:9				—*2	—*2
	 (Rapporto di ingrandimento 4:3 nello schermo 16:9)	 *1				

 : Area tagliata sulla quale le immagini non possono essere proiettate

 : Area nella quale le immagini non sono incluse nei segnali originali

\*1 Per queste immagini è possibile utilizzare la funzione di Spost. imm.

\*2 Come in modo NORMALE.

## Copyright

- Quando si utilizza la funzione RIDIMENSIONA per selezionare la dimensione di un'immagine di un programma televisivo o di un video con un diverso rapporto d'aspetto, l'immagine assumerà un aspetto differente dall'originale.
- L'uso della funzione Ridimensiona o Correzione Keystone per comprimere o allungare immagini per scopi commerciali/presentazioni pubbliche in locali, ristoranti, ecc. potrebbe infrangere la legge del diritto d'autore. Si prega di fare attenzione.



# Funzionamento con il telecomando

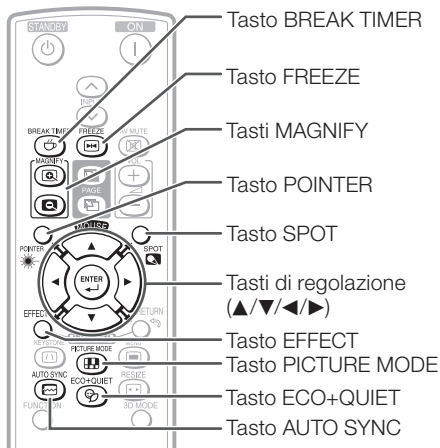

## Per mostrare il puntatore

**1** Premere **POINTER**, quindi premere ▲/▼/◀/▶ sul telecomando per muovere il puntatore.

- Premere **EFFECT** per cambiare l'icona del puntatore (5 tipi).

Stella	Dito1	Dito2	Cuore	Sottolineatura

**2** Premere di nuovo **POINTER**.

- Il puntatore scomparirà.

## Visualizzazione e impostazione del timer per l'intervallo

**1** Premere **BREAK TIMER**.

- Il timer inizia il conto alla rovescia da 5 minuti.

Visualizzazione su schermo



**2** Premere ▲/▼/◀/▶ per regolare la durata dell'intervallo.

- **Aumenta con ▲ o ▶**  
5 minuti → 6 minuti → 60 minuti
- **Diminuisce con ◀ o ▼**  
4 minuti → 3 minuti → 1 minuto
- La durata dell'intervallo può essere impostata in unità di un minuto (fino a 60 minuti).

Annullamento della funzione intervallo

**Premere BREAK TIMER.**

### Nota

- L'Intervallo non è disponibile mentre il proiettore esegue le seguenti funzioni.
  - Sinc. auto.
  - Fermo immagine
  - AV Mute
  - Cerca input

## Per usare la funzione spot

**1** Premere **SPOT**, quindi premere ▲/▼/◀/▶ sul telecomando per muovere l'area da localizzare.

- Premere **EFFECT** per cambiare le dimensioni dell'area spot (3 tipi).

1/9	1/25	1/8

**2** Premere di nuovo **SPOT**.

- L'area spot scomparirà.

## Attivazione/disattivazione del modo Eco+Silenzioso

**Premere ECO+QUIET per attivare e disattivare il Modo Eco+Silenzioso.**

- Se il Modo Eco+Silenzioso è "ATTIVATA", il rumore della ventola di raffreddamento si riduce, il consumo energetico si abbassa e la lampada dura più a lungo.

### Nota

- Consultare la pagina 44 alla voce "Eco+Sil." per maggiori dettagli.

# Funzionamento con il telecomando (segue)

## Sinc. auto (regolazione sinc. auto)

La funzione Sinc. auto si attiva quando viene rilevato un segnale di ingresso dopo l'accensione del proiettore.

**Premere AUTO SYNC per regolare manualmente la funzione Sinc. Auto.**

### Nota

- Quando non è possibile ottenere un'immagine ottimale tramite la regolazione Sinc. auto, effettuare la regolazione manualmente. (Vedere pagina 45.)

## Blocco di un'immagine in movimento

**1 Premere FREEZE.**  
• L'immagine proiettata viene bloccata.

**2 Premere nuovamente FREEZE per ritornare all'immagine in movimento dall'apparecchio collegato in quel momento.**

## Selezione del modo Immagine

È possibile selezionare il modo immagine adatto per l'immagine proiettata, ad esempio un film o un videogioco.

**Premere PICTURE MODE.**

- Quando si preme **PICTURE MODE**, la modalità dell'immagine cambia secondo l'ordine seguente:

→ STANDARD → PRESENTAZIONE → CINEMA → GIOCO → sRGB\*

### Nota

- Vedere la pagina 42 per dettagli sul modo Immagine.

\* "sRGB" viene visualizzato solo quando viene immesso un segnale RGB.



## Visualizzazione di una parte ingrandita dell'immagine

Grafici, tabelle o altre porzioni di immagini proiettate possono essere ingrandite. Questo è di aiuto quando si fanno spiegazioni più dettagliate.

**1 Premere  MAGNIFY sul telecomando.**

- Ingrandisce l'immagine.
- Premere  o  **MAGNIFY** per ingrandire o ridurre l'immagine proiettata.

### Nota

Premere .  
→  
×1 ×2 ×3 ×4  
←  
Premere .

- Potete cambiare l'ubicazione dell'immagine ingrandita usando ▲, ▼, ◀ o ▶.

**2 Premere RETURN sul telecomando per annullare l'operazione.**

- L'ingrandimento torna a ×1.

### Nota

- Gli ingrandimenti selezionabili differiscono a seconda del segnale di input.
- Nei seguenti casi, l'immagine ritorna al formato normale (×1).
  - Quando il modo ingresso viene cambiato.
  - Quando premete **RETURN**.
  - Quando è stato modificato il segnale di ingresso.
  - Quando cambia la risoluzione del segnale di ingresso e la velocità della frequenza verticale.
  - Quando si modifica il modo Ridimensiona.

## Uso del telecomando come un mouse da computer senza cavo

Se il proiettore e un computer vengono collegati mediante un cavo USB, è possibile utilizzare il telecomando come mouse.

Se il computer è troppo lontano dal proiettore per collegarli con il cavo USB, il ricevitore remoto (opzionale, AN-MR2) consente di gestire il proiettore con il telecomando. Per ulteriori informazioni, vedere il manuale di istruzioni del ricevitore.

### Collegamento con cavo USB

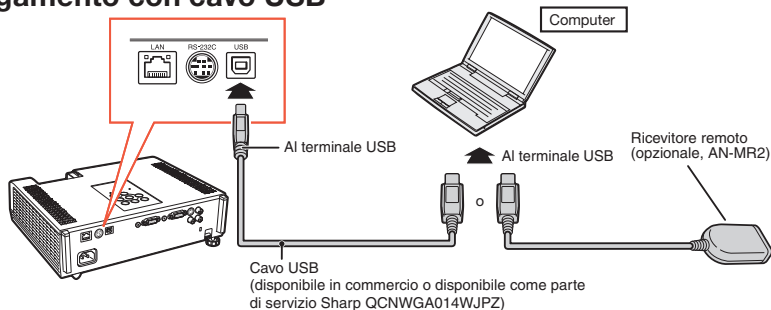

### Il puntatore del mouse può essere mosso e utilizzato nel modo seguente dopo che sia stato connesso.

- **Quando si muove il cursore**  
Premere i tasti di regolazione/MOUSE (▲/▼/◀/▶).
- **Per il click sinistro**  
Premere **L-CLICK**.
- **Per il click destro**  
Premere **R-CLICK**.
- **Se il vostro computer utilizza un mouse con un solo click (come Macintosh)**  
Premere **L-CLICK** o **R-CLICK**.  
I tasti **L-CLICK** e **R-CLICK** hanno funzioni comuni.
- **Se si utilizzano i tasti [Page Up] e [Page Down]**  
Equivalgono ai tasti [Page Up] e [Page Down] sulla tastiera di un computer.  
Premere **PAGE UP** o **PAGE DOWN**.

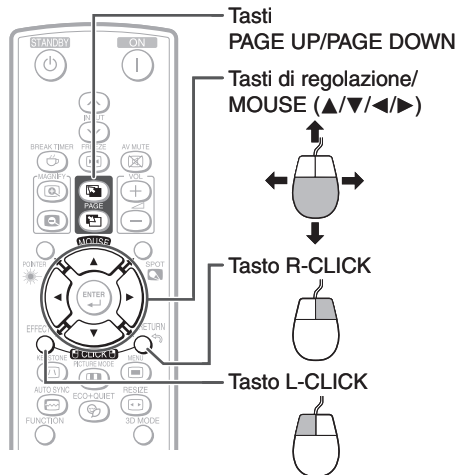

#### Nota

- Questa funzione opera solo con Microsoft® Windows® OS e Mac OS® che supportano USB.
- Non è possibile utilizzare questa funzione quando si visualizza lo schermo del menu.
- Conferma che il computer riconosce la connessione USB.

# Voci del menu

Di seguito sono riportate le voci che è possibile impostare nel proiettore.

## “Menu di scelta rapida”

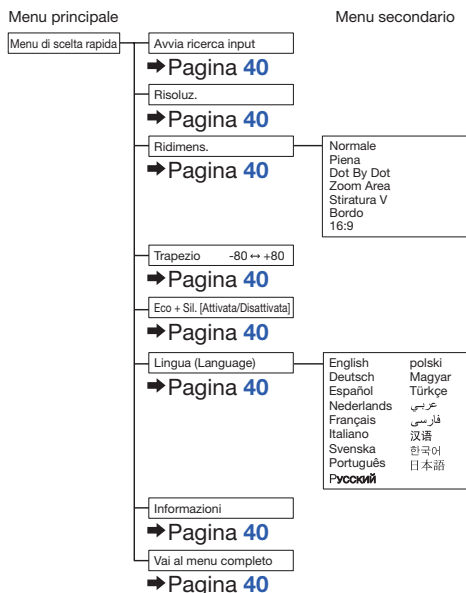

## Menu “Immagine”

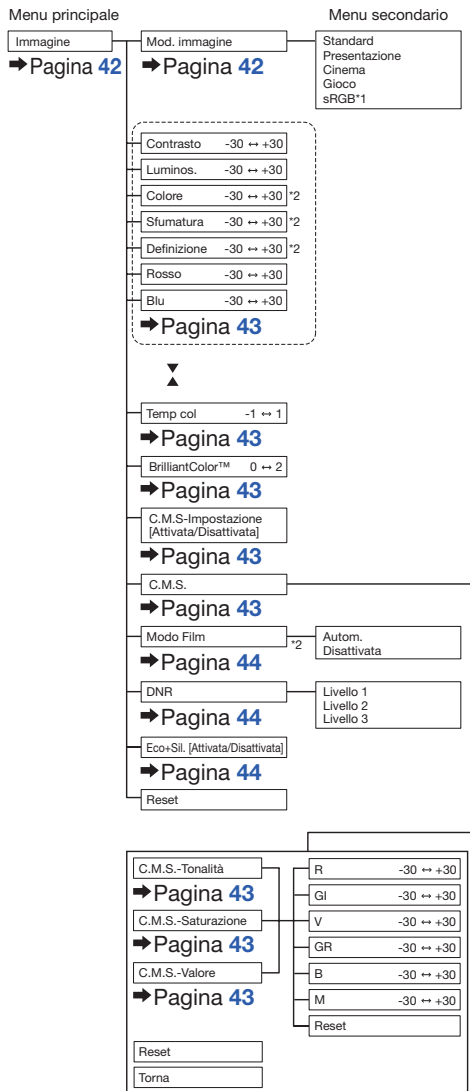

\*1 Elemento visualizzato quando viene immesso un segnale RGB in COMPUTER 1 o 2.

\*2 Elementi visualizzati quando viene immesso un segnale componente in COMPUTER 1 o 2 o quando si seleziona S-VIDEO o VIDEO.

## Menu "Regolazione segnale (REG-SEG)"

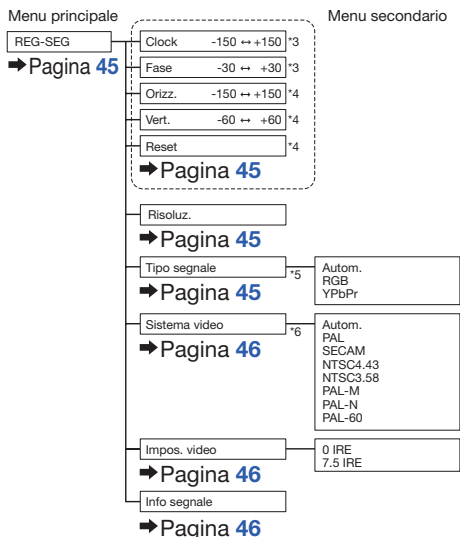

\*3 Elementi visualizzati quando si invia un segnale RGB tramite COMPUTER/COMPONENT 1 o 2.

\*4 Elementi visualizzati quando si invia COMPUTER/COMPONENT 1 o 2.

\*5 Elemento visualizzato quando si seleziona COMPUTER/COMPONENT 1 o 2.

\*6 Elemento visualizzato quando si seleziona S-VIDEO o VIDEO.

## Menu "Regolazione dello schermo (REG-SCH)"

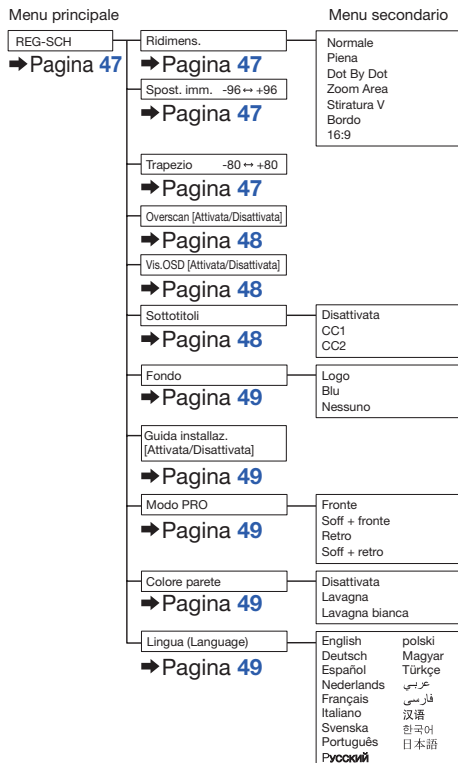

# Voci del menu (segue)

## Menu "Regolazione proiettore (REG-PRO1/2)"

Menu principale

REG-PRO1

→ Pagina 50

Sinc.auto.

[Attivata/Disattivata]

→ Pagina 50

Spegn. Automatico

[Attivata/Disattivata]

→ Pagina 50

Avvio automatico

[Attivata/Disattivata]

→ Pagina 50

Altoparlante

[Attivata/Disattivata]

→ Pagina 50

RS-232C

9600bps

38400bps

115200bps

→ Pagina 50

Modalità ventola

Normale

Alta

→ Pagina 51

Chiusura sistema

[Attivata/Disattivata]

→ Pagina 51

Blocco tasti

[Attivata/Disattivata]

→ Pagina 52

Menu secondario

## Menu "Rete"

Menu principale

Rete

→ Pagina 54

Parola d'ordine

[Attivata/Disattivata]

→ Pagina 54

Cliente DHCP

[Attivata/Disattivata]

→ Pagina 55

TCP/IP

→ Pagina 55

Ripristina imp. rete

→ Pagina 55

Riavvia rete

→ Pagina 55

Indirizzo IP

→ Pagina 56

Indirizzo MAC

→ Pagina 56

Proiettore

→ Pagina 56

Collega

→ Pagina 56

Menu principale

REG-PRO2

→ Pagina 50

Menu di scelta rapida

[Attivata/Disattivata]

→ Pagina 52

Selezione COMPUTER2

Ingresso

Uscita monitor

→ Pagina 52

Tasto FUNCTION

Cerca input

Disattiva audio

Spost. imm.

Info segnale

→ Pagina 53

Modalità ATTESA

Avvio rapido

Eco

→ Pagina 53

DLP® Link™

[Attivata/Disattivata]

→ Pagina 53

Inverti DLP® Link™

→ Pagina 53

Reattiva tutto

→ Pagina 53

Timer lam. (dur)

→ Pagina 53

Menu secondario

# Utilizzo della schermata del menu

Selezionare dal Menu di scelta rapida, che è una collezione delle funzioni più frequentemente utilizzate, o dal Menu completo, che consente le impostazioni e le regolazioni avanzate.

Tasti di regolazione (▲/▼/◀/▶)

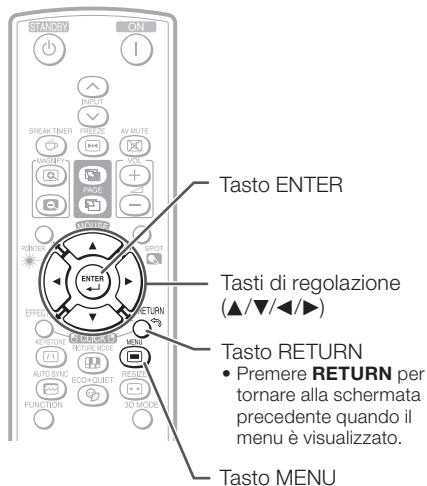
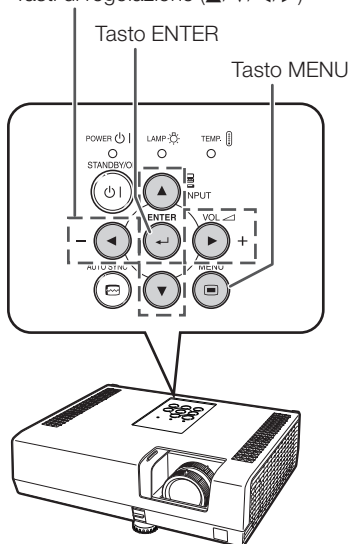

## Selezioni del menu (Menu di scelta rapida)

• Questa operazione può essere eseguita anche utilizzando i tasti sul proiettore.

- 1 Premere MENU.**
  - Viene visualizzata la schermata del "Menu di scelta rapida" per il modo ingresso selezionato.
- 2 Premere ▲ o ▼ per selezionare la voce desiderata, quindi premere ENTER.**
- 3 Premere ▲/▼/◀/▶ per regolare la voce selezionata, quindi premere ENTER.**

Esempio

Menu di scelta rapida

Avvia ricerca input	
Risoluz.	⇨ 1024×768
Ridimens.	⇨ Normale
Trapezio	[ 0 ] ▽ ————— ▹ + △
Eco+Sil.	⇨ Disattivata
Lingua(Language)	⇨ Italiano
Informazioni	
Vai al menu completo ...	

⇨ SEL/REG
⇨ INSER
⇨ FIN

### Informazioni

- Per visualizzare le impostazioni e le regolazioni avanzate, selezionare "Vai al menu completo". Premere **ENTER** per visualizzare la schermata Menu completo.
- Se non si desidera visualizzare il Menu di scelta rapida, impostare "Vai al menu completo" - "REG-PRO2" - "Menu di scelta rapida" su "Disattivata". (Vedere pagina 52.)

# Utilizzo della schermata del menu (segue)

## Menu di scelta rapida

Le seguenti voci possono essere configurate sul Menu di scelta rapida.

Voci selezionabili	Descrizione
Avvia ricerca input	Esegue la ricerca e il passaggio automatico al modo ingresso appropriato. Se si preme un pulsante di funzionamento durante la ricerca del modo ingresso, la ricerca è annullata.
Risoluz.	Cambiamento manuale della risoluzione. Utilizzare questa funzione quando la dimensione dell'immagine e dello schermo non corrispondono con la risoluzione selezionata automaticamente. (Vedere pagina 45.)
Ridimens.	Cambia la modalità Ridimensiona. Utilizzare questa funzione per allungare l'immagine verticalmente o orizzontalmente o quando i bordi dell'immagine non sono visibili. (Vedere pagina 47.)
Trapezio	Corregge la distorsione trapezoidale delle immagini proiettate. Utilizzare questa funzione per correggere la distorsione trapezoidale delle immagini causata quando si proiettano immagini a un'angolazione dello schermo. (Vedere pagina 47.)
Eco+Sil.	Quando è impostata su "Attivata", questa funzione riduce il rumore della ventola di raffreddamento e il consumo elettrico, prolungando così la durata di esercizio della lampada. (Vedere pagina 44.)
Lingua(Language)	Seleziona la lingua visualizzata sullo schermo. (Vedere pagina 49.)
Informazioni	Visualizza il segnale di ingresso, il tempo di utilizzo della lampada, la durata rimanente della lampada ecc.
Vai al menu completo	Visualizza il Menu completo per le impostazioni e le regolazioni avanzate.

### Nota

- L'impostazione della modalità Ridimens. sarà eseguita indipendentemente per ciascuna modalità di Ingresso.
- L'impostazione della modalità Eco+Sil. sarà eseguita indipendentemente per ciascuna modalità di Ingresso e ciascuna modalità di Immagine.

## Selezioni del menu (Menu completo)

Esempio: Regolazione della "Luminos.".

- Questa operazione può essere eseguita anche utilizzando i tasti sul proiettore.

1

### Premere **MENU**.

- Viene visualizzata la schermata del "Menu di scelta rapida".

2

### Premere **▲** o **▼** per selezionare "Vai al menu completo".

3

### Premere **▶** o **◀** e selezionare "Immagine" per effettuare la regolazione.



### Informazioni

- Quando "REG-PRO2" - "Menu di scelta rapida" è impostato su "Attivata", se si preme **MENU** viene visualizzata la schermata Menu di scelta rapida.

Esempio: Menu dello schermo "Immagine" per l'ingresso COMPUTER (RGB)

Voce del menu

Immagine	SEG	SCH	PRO1	PRO2	Rete
Mod.immagine			↔	Standard	
Contrasto	[	0]	▣	▣	+ ▣
Luminos.	[	0]	⊗	▣	+ ⊗
Rosso	[	0]	▣	▣	+ ▣
Blu	[	0]	▣	▣	+ ▣
Temp.col	[	0]	⊗	▣	+ ⊗
BrilliantColor™	[	1]	⊗	▣	+ ⊗
C.M.S-Impostazione			↔	Attivata	
C.M.S.					
DNR			↔	Livello 2	
Eco+Sil.			↔	Disattivata	
◆◆◆Reset					
◆SEL/REG					
←INSER					
					▣FIN



#### 4 Premere ▲ o ▼ e selezionare “Luminos.” per effettuare la regolazione.

- Viene evidenziata la voce selezionata.

### Per regolare l'immagine proiettata mentre la si osserva

#### Premere ENTER.

- L'elemento selezionato (ad esempio “Luminos.”) viene visualizzato da solo nella parte inferiore della schermata.
- Quando si preme ▲ o ▼, viene visualizzata la seguente voce (“Rosso” dopo “Luminos.”).

#### Nota

- Premere nuovamente **ENTER** per tornare alla schermata precedente.

#### 5 Premere ◀ o ▶ per regolare la voce selezionata.

- La regolazione viene memorizzata.

#### 6 Premere MENU.

- La schermata del menu non è più visualizzata.

#### Nota

- Il tasto **MENU** non è disponibile durante il funzionamento del proiettore:
  - Sinc. auto./Intervallo/Fermo immagine/AV Mute/Cerca input

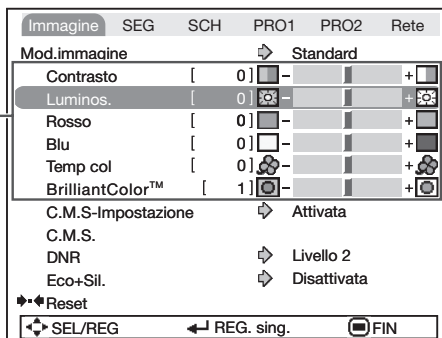

Elementi da regolare

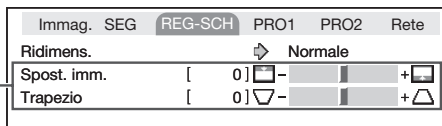

↕ Premere **ENTER**.

L'elemento viene visualizzato da solo

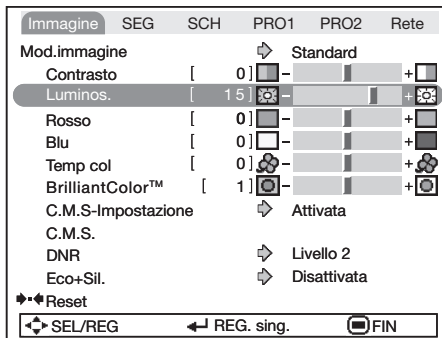

# Regolazione dell'immagine (menu "Immagine")

Funzioni del menu → Pagina 40

## ► PAGINA1

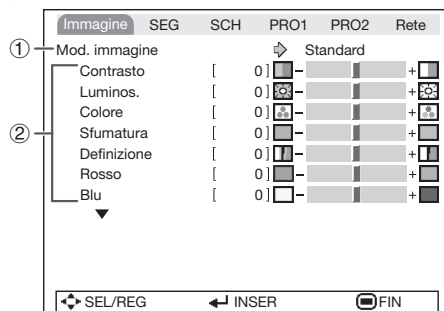

## ► PAGINA2

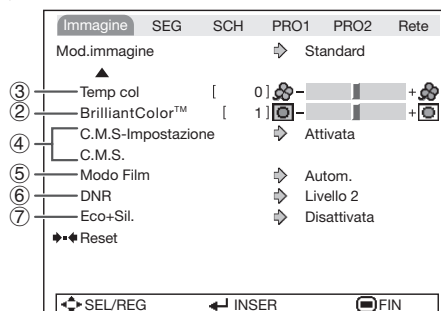

## 1 Selezione del modo Immagine

Voci selezionabili	Descrizione	Impostazioni predefinite di ciascun elemento quando si seleziona Modalità immagine		
		Temp col	BrilliantColor™	Eco+Sil.
Standard	Per un'immagine standard	0	1	Disattivata
Presentazione	Consente di aumentare la luminosità di determinate aree dell'immagine per rendere le presentazioni più vivaci.	0	2	Disattivata
Cinema	Applica una tonalità naturale all'immagine proiettata.	-1	0	Attivata
Gioco	Applica una maggiore definizione all'immagine proiettata.	0	1	Disattivata
*sRGB	Per la riproduzione ad alta fedeltà di immagini da un computer.	-	-	Disattivata

- "sRGB" viene visualizzato solo quando viene immesso un segnale RGB.
- È possibile impostare o regolare ciascuna voce del menu "Immagine" in base alle preferenze. Tutte le modifiche apportate vengono salvate nella memoria.

### Nota

- È anche possibile premere **PICTURE MODE** sul telecomando per selezionare il modo Immagine. (Vedere pagina 34.)
- \*sRGB è uno standard internazionale per la riproduzione del colore stabilito dall'IEC (International Electrotechnical Commission, Commissione elettrotecnica internazionale). Poiché l'area di colore fisso è stata stabilita dall'IEC, quando si seleziona "sRGB" le immagini vengono visualizzate con una tonalità naturale basata sull'immagine originale. Quando è selezionata l'opzione "sRGB" non è possibile impostare gli elementi "Rosso", "Blu", "Temp col" ed "BrilliantColor™".

### Informazioni

- Quando è selezionata l'opzione "sRGB", l'immagine proiettata può diventare scura, tuttavia non si tratta di un malfunzionamento.

## ② Regolazione dell'immagine

Elementi da regolare	Tasto ◀	Tasto ▶
Contrasto	Per minore contrasto.	Per maggiore contrasto.
Luminos.	Per minore luminosità.	Per maggiore luminosità.
Colore*1	Per minore intensità del colore.	Per maggiore intensità del colore.
Sfumatura*1	Per rendere violacei i toni della pelle.	Per rendere verdastri i toni della pelle.
Definizione*1	Per minore nitidezza.	Per maggiore nitidezza.
Rosso*2	Per un rosso meno acceso.	Per un rosso più acceso.
Blu*2	Per un blu meno acceso.	Per un blu più acceso.
BrilliantColor™*2 *3	Per rendere l'effetto più debole.	Per rendere l'effetto più forte.

\*1 Non visualizzato nel modo ingresso RGB.

\*2 Non regolabile/selezionabile quando è selezionata l'opzione "sRGB".

\*3 BrilliantColor™ utilizza la tecnologia Texas Instruments' BrilliantColor™. Quando il livello BrilliantColor™ viene aumentato, l'immagine diventa più luminosa mantenendo la riproduzione del colore ad un alto livello.



### Nota

- Quando è selezionata l'opzione "sRGB", non è possibile impostare le opzioni "Rosso", "Blu", "BrilliantColor™" e "Temp col".
- Per ripristinare tutte le voci di regolazione, selezionare "Reset", quindi premere **ENTER**.

## ③ Regolazione della temperatura del colore

Voci selezionabili	Descrizione
-1	Per ottenere una temperatura di colore più bassa che produce immagini più calde, di colore rosso incandescente.
0	↑ ↓
1	Per temperature di colore superiori per immagini più fredde, di colore bluastro fluorescente.



### Nota

- I valori su "Temp col" sono solo a usi generali standard.

## ④ Regolazione dei colori

Questa funzione regola i sei principali colori che formano la ruota cromatica modificando la loro "Tonalità", la loro "Saturazione" o il loro "Valore".

Voci selezionabili	Descrizione
C.M.S.-Tonalità	Stabilisce a tonalità dei colori principali.
C.M.S.-Saturazione	Stabilisce la saturazione dei colori principali.
C.M.S.-Valore	Stabilisce la luminosità dei colori principali.
Reset	Le regolazioni di "Tonalità", "Saturazione" e "Valore" di tutti i colori vengono ripristinate all'impostazione default.
Torna	Ritorna alla schermata del menu "Immagine".

Regolazione "Tonalità", "Saturazione" o "Valore".

- 1 Selezionare "Attivata" come "C.M.S.-Impostazione" nel menu "Immagine" e poi premere **ENTER**.
- 2 Selezionare "C.M.S." nel menu "Immagine" e poi premere **ENTER**.
- 3 Premere ▲ o ▼ per selezionare "Tonalità", "Saturazione" o "Valore" e poi premere **ENTER**.
- 4 Selezionare con ▲ o ▼ il colore da regolare e regolarlo con ◀ o ▶.

Esempio di come si regola la "Tonalità"

Colori principali	Tasto ◀	Tasto ▶
R (Rosso)	Più magenta	Più giallo
GI (Giallo)	Più rosso	Più verde
V (Verde)	Più giallo	Più grigio-azzurro
GR (Grigio-azzurro)	Più verde	Più blu
B (Blu)	Più grigio-azzurro	Più magenta
M (Magenta)	Più blu	Più rosso

- Quando è selezionata la voce "Saturazione" il colore selezionato diventa ◀: più chiaro. ▶: più intenso.
- Quando è selezionata la voce "Valore" il colore selezionato diventa ◀: più scuro. ▶: più intenso.
- Per ripristinare la regolazione di ogni colore alle impostazioni default selezionare "Reset" e premere **ENTER**.

# Regolazione dell'immagine (menu "Immagine") (segue)

Funzioni del menu → Pagina 40

## ⑤ Selezione del modo film

Questa funzione permette la riproduzione di alta qualità di immagini proiettate inizialmente a 24 fps, come ad esempio film su DVD.

Voci selezionabili	Descrizione
Autom.	Las películas se reconocen automáticamente.
Disattivata	Las películas no se reconocen.



### Nota

- Questa funzione è disponibile per i seguenti segnali.  
Con ingresso COMPUTER/COMPONENT 1 o 2:
  - 480I
  - 576I
  - 1035I
  - 1080ICon ingresso S-VIDEO o VIDEO:
  - Tutti i segnali

## ⑦ Eco+Sil.

Voci selezionabili	Luminosità e consumo	
Attivata	PG-D3510X PG-D3010X	Circa 65%
	PG-D2710X	Circa 75%
Disattivata	100%	



### Nota

- Se "Eco+Sil." è impostato su "Attivata", il rumore della ventola e il consumo di corrente sono minori che se fosse impostato su "Disattivata". (La luminosità di proiezione diminuisce come indicato nella tabella.)

## ⑥ Funzione DNR (riduzione del rumore digitale)

La funzione DNR (riduzione del rumore digitale) video permette di proiettare immagini di alta qualità con livelli minimi di distorsione dei contorni e interferenza acustica a colori incrociati.

Voci selezionabili	Descrizione
Livello 1	Permette di impostare il livello DNR per visualizzare un'immagine più chiara.
Livello 2	
Livello 3	



### Nota

- Questa funzione non è disponibile per alcuni segnali.

# Regolazione segnale (menu “REG-SEG”)

Funzioni del menu → Pagina 40

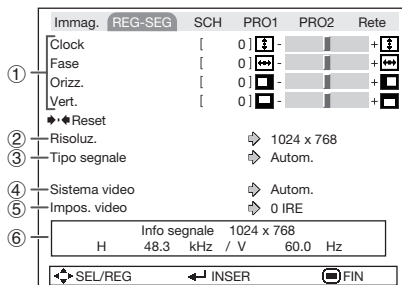

## 1 Regolazione delle immagini del computer

Se non è possibile ottenere l'immagine ottimale con la regolazione Sinc.auto., utilizzare la funzione REG-SEG.

Voci selezionabili	Descrizione
Clock	Regolare il rumore verticale.
Fase	Regolare il rumore orizzontale (simile alla registrazione nel videoregistratore).
Orizz.	Centrare l'immagine sullo schermo spostandola a sinistra o a destra.
Vert.	Centrare l'immagine sullo schermo spostandola in alto o in basso.

### Nota

- Per azzerare tutte le voci di regolazione, selezionate “Reset” e premere **ENTER**.
- La gamma regolabile di “Orizz.” (Posizione H) e “Vert.” (Posizione V) può variare a seconda della risoluzione dello schermo del computer.

## 2 Impostazione della risoluzione

Normalmente, viene rivelato il tipo del segnale d'entrata e viene selezionato automaticamente il modo della risoluzione corretta. Tuttavia, per alcuni segnali, la risoluzione ottimale in “Risoluz.” deve essere selezionata secondo il modo di visualizzazione del computer.

### Nota

- Per ulteriori informazioni sul segnale d'entrata attualmente selezionato, vedere “Controllo del segnale d'entrata” alla pagina 46.

## 3 Impostazioni del tipo di segnale

Questa funzione permette di selezionare il tipo di segnale di ingresso RGB o a componenti per COMPUTER/COMPONENT 1 o 2.

Voci selezionabili	Descrizione
Autom.	I segnali di ingresso vengono riconosciuti automaticamente come RGB o componente.
RGB	Impostato quando vengono ricevuti i segnali RGB.
YPbPr	Impostato quando vengono ricevuti i segnali componente.

# Regolazione segnale (menu “REG-SEG”) (segue)

Funzioni del menu → Pagina 40

## ④ Impostazione del sistema video

Il modo del sistema di ingresso video è preselezionato su “Autom.”; tuttavia si può non ricevere un'immagine nitida dal componente audiovisivo collegato, a seconda delle differenze tra i segnali video. In tal caso, commutate il segnale video.

Voci selezionabili
Autom.
PAL
SECAM
*NTSC4.43
NTSC3.58
PAL-M
PAL-N
PAL -60

\* Quando riproducete dei segnali NTSC in componenti video PAL.



### Nota

- Il segnale video può essere impostato solo nel modo S-VIDEO o VIDEO.
- Quando “Sistema video” è impostato su “Autom.”, la ricezione di un'immagine nitida può risultare impossibile a causa delle differenze di segnale. In tal caso, commutare il sistema video del segnale di origine.

## ⑤ Regolazione dell'impostazione video

Voci selezionabili	Descrizione
0 IRE	Regola il livello nero su 0 IRE.
7.5 IRE	Regola il livello nero su 7.5 IRE.



### Nota

- Questa funzione è disponibile per i seguenti segnali.  
Con ingresso COMPUTER/COMPONENT 1 o 2:  
- 480I  
Con ingresso S-VIDEO o VIDEO:  
- NTSC3.58

## ⑥ Controllo del segnale d'entrata

Questa funzione vi consente di controllare le informazioni correnti del segnale d'entrata.

# Regolazione dell'immagine proiettata (menu "REG-SCH")

Funzioni del menu → Pagina 40



## 1 Impostazione del modo ridimens

Utilizzare questa funzione per allungare l'immagine verticalmente o orizzontalmente o quando i bordi dell'immagine non sono visibili.

### Nota

- Per dettagli sul modo Ridimens., vedere le pagine 31 e 32.
- È anche possibile premere **RESIZE** sul telecomando per selezionare il modo Ridimensiona. (Vedere pagina 31.)

## 2 Regolazione della posizione dell'immagine

È possibile spostare verticalmente l'immagine proiettata.

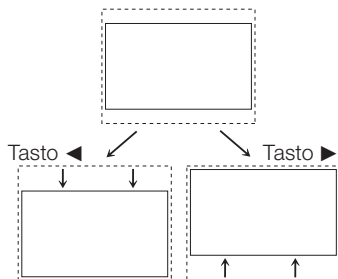

### Nota

- Questa funzione è possibile soltanto in alcune modo di visualizzazione delle immagini. (Vedere pagine 31 e 32.)

## 3 Correzione trapezio

Quando è proiettata dall'alto o dal basso verso lo schermo ad angolo, l'immagine diventa distorta a livello trapezoidale. La funzione per correggere la distorsione trapezoidale è chiamata Correzione trapezio.

**Selezionare "Trapezio" dal menu "REG-SCH" ed effettuare la regolazione utilizzando la barra di scorrimento.** Per ulteriori informazioni sulla correzione trapezoidale, vedere pagina 29.

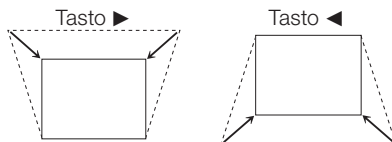

### Nota

- La correzione Keystone può essere regolata a un'angolazione di circa  $\pm 40$  gradi.
- Potete anche premere **KEYSTONE** sul telecomando per effettuare la correzione trapezoidale.

# Regolazione dell'immagine proiettata (menu "REG-SCH") (segue)

Funzioni del menu → Pagina 40

## ④ Impostazione dell'overscan

Questa funzione consente di impostare l'area di overscan (area visualizzata).

Voci selezionabili	Descrizione
Attivata	L'area di ingresso è visualizzata senza i bordi schermata.
Disattivata	L'intera area di ingresso è visualizzata.

### Nota

- Questa funzione è disponibile per i seguenti segnali.  
Con ingresso COMPUTER/COMPONENT 1 o 2:  
- 480P  
- 540P  
- 576P  
- 720P  
- 1035I  
- 1080I/1080P
- Se appaiono dei disturbi ai limiti dello schermo con "Disattivata" selezionato, impostare la funzione su "Attivata".
- Vedere anche "Copyright" a pagina 32.

## ⑤ Impostazione della visualizzazione su schermo

Voci selezionabili	Descrizione
Attivata	Sono mostrate tutte le visualizzazioni su schermo.
Disattivata	VOLUME/AV MUTE/FERMO/SINC. AUTO./RIDIMENSIONA/MOD. IMMAGINE/ECO + Sil./INGRANDISCI/Cerca input/Disattiva audio/ "È stato premuto un tasto non valido" non sono visualizzati.

## ⑥ Sottotitoli

<Solo per le Americhe>

### Informazioni

- Questa funzione è disponibile per segnale NTSC3.58.
- Questa funzione non è attiva quando il modo ridimensiona è impostata su "Bordo".
- Questa funzione è disponibile solo nei seguenti casi:

Modo ridimensiona	Correzione trapezio
Normale Zoom Area Stiratura V	-40 - +40
16:9	-12 - +12

- "Sottotitoli" è un sistema che consente di visualizzare dialoghi, narrazioni ed effetti sonori di programmi tv (di determinate aree), e video come sottotitoli sullo schermo.
- Non tutti i programmi e i video consentono di visualizzare i sottotitoli. Controllare il simbolo **CC** per accertarsi che i sottotitoli saranno visualizzati.
- Sono disponibili due canali: CC1 e CC2.

Voci selezionabili	Descrizione
Disattivata	—
CC1	Modalità sottotitoli per dati canale 1
CC2	Modalità sottotitoli per dati canale 2

### Nota

- I sottotitoli potrebbero non funzionare come dovuto (quadrati bianchi, caratteri strani, ecc.) se il segnale è debole o vi sono problemi alla sorgente di trasmissione. Ciò non indica necessariamente un problema al proiettore.
- Se si preme un qualsiasi tasto per richiamare un'immagine sullo schermo mentre si sta guardando una trasmissione con sottotitoli, questi scompariranno.



## 7 Selezione dell'immagine di fondo

Voci selezionabili	Descrizione
Logo	Schermata del logo Sharp
Blu	Schermo blu
Nessuno	—

## 8 Selezione della guida all'installazione

Voci selezionabili	Descrizione
Attivata	Guida di installazione visualizzata all'accensione del proiettore.
Disattivata	Guida di installazione non visualizzata

## 9 Inversione/capovolgimento delle immagini proiettate

Voci selezionabili	Descrizione
Fronte	Immagine normale (proiettata da una posizione davanti allo schermo)
Soff + fronte	Immagine capovolta (proiettata da una posizione davanti allo schermo con un proiettore capovolto)
Retro	Immagine invertita (proiettata da una posizione dietro lo schermo o con uno specchio)
Soff + retro	Immagine capovolta e invertita (proiettata con uno specchio)

Per ulteriori informazioni sulla Modalità proiezione (PRO) vedere pagina 20.

## 10 Selezione del colore parete

Questa funzione permette di proiettare l'immagine su una superficie o parete colorata (bianca o verde scuro) senza utilizzare uno schermo.

Voci selezionabili	Descrizione
Disattivata	La funzione Colore parete non è attivata.
Lavagna	Proietta le immagini su una lavagna (verde scuro).
Lavagna bianca	Proietta le immagini su una lavagna bianca.

## 11 Selezione della lingua di visualizzazione sullo schermo

Il proiettore dispone di 17 lingue per la visualizzazione sullo schermo.

English	polski
Deutsch	Magyar
Español	Türkçe
Nederlands	عربي
Français	فارسی
Italiano	汉语
Svenska	한국어
Portugués	日本語
Русский	

# Regolazione della funzione Proiettore (menu "REG-PRO1/2")

Funzioni del menu → Pagina 40

## ▶ REG-PRO1

	Immag.	SEG	SCH	REG-PRO1	PRO2	Rete
①	Sinc. auto.			↔	Attivata	
②	Spegn. Automatico			↔	Attivata	
③	Avvio automatico			↔	Attivata	
④	Altoparlante			↔	Attivata	
⑤	RS-232C			↔	9600bps	
⑥	Modalità ventola			↔	Normale	
⑦	Chiusura sistema			↔	Disattivata	
⑧	Blocco tasti			↔	Disattivata	

SEL/REG   
 INER   
 FIN

## ▶ REG-PRO2

	Immag.	SEG	SCH	PRO1	REG-PRO2	Rete
⑨	Menu di scelta rapida			↔	Attivata	
⑩	Selezione COMPUTER2			↔	Uscita monitor	
⑪	Tasto FUNCTION			↔	Cerca input	
⑫	Modalità ATTESA			↔	Avvio rapido	
⑬	DLP® Link™			↔	Disattivata	
⑭	Inverti DLP® Link™					
⑮	◆◆Reattiva tutto					
⑯	Timer lam. (dur)	[ 0 ] h	[ 0 ] min (100%)			

SEL/REG   
 INER   
 FIN

### ① Sinc. auto (regolazione sinc. auto)

Voci selezionabili	Descrizione
Attivata	La regolazione Sinc. auto viene effettuata quando il proiettore viene acceso o quando i segnali di ingresso vengono cambiati mentre il proiettore è collegato a un computer.
Disattivata	La regolazione Sinc. auto non viene effettuata automaticamente.

#### Nota

- È possibile effettuare la regolazione Sinc. auto anche premendo **AUTO SYNC**.
- La regolazione Sinc. auto potrebbe richiedere qualche minuto, a seconda dell'immagine del computer collegato al proiettore.
- Quando non è possibile ottenere un'immagine ottimale tramite la regolazione Sinc. auto, effettuare la regolazione manualmente. (Vedere pagina 45).

### ② Funzione spegn. automatico

Voci selezionabili	Descrizione
Attivata	Se non rileva alcun segnale di ingresso per più di 15 minuti, il proiettore entra automaticamente in modo Attesa.
Disattivata	La funzione Spegn. Automatico sarà disabilitata.

#### Nota

- Quando la funzione Spegn. Automatico è impostata su "Attivata", 5 minuti prima che il proiettore entri in modo Attesa sullo schermo verrà visualizzato il messaggio "Entrata modo ATTESA in X min." per indicare i minuti restanti.

### ③ Funzione di avvio automatico

Voci selezionabili	Descrizione
Attivata	Se il cavo dell'alimentazione viene scollegato dalla presa, o se l'interruttore viene spento quando il proiettore è in funzione, il proiettore si accenderà automaticamente quando sarà inserito il cavo dell'alimentazione nella presa di corrente, o quando verrà acceso l'interruttore.
Disattivata	Il proiettore non si accende automaticamente quando il cavo dell'alimentazione viene inserito nella presa di corrente, o quando l'interruttore viene acceso.

### ④ Impostazione dell'altoparlante

Voci selezionabili	Descrizione
Attivata	Il segnale audio viene emesso dall'altoparlante interno.
Disattivata	Il segnale audio non viene emesso dall'altoparlante interno.

### ⑤ Selezione della velocità di trasmissione (RS-232C)

Assicurarsi che il proiettore e il computer siano impostati sulla stessa velocità in baud.

Voci selezionabili	Descrizione
9600bps	La velocità di trasmissione è bassa.
38400bps	↕
115200bps	La velocità di trasmissione è alta.

## ⑥ Impostazione della modalità ventola

Questa funzione consente di cambiare la velocità della ventola.

Voci selezionabili	Descrizione
Normale	Adatta per ambienti normali.
Alta	Selezionare questa impostazione quando si utilizza il proiettore ad altitudini di circa 1.500 metri (4.900 piedi) o superiori.

Quando la “Modalità ventola” è impostata su “Alta”, la velocità di rotazione della ventola aumenta e di conseguenza aumenta anche la rumorosità della ventola.

## ⑦ Funzione chiusura sistema

Questa funzione impedisce l'uso non autorizzato del proiettore. Una volta attivata, gli utenti devono sempre inserire il codice corretto all'accensione del proiettore. **Si raccomanda di conservare il codice in un posto sicuro accessibile solo agli utenti autorizzati.**

### Informazioni

- Se si perde o si dimentica il codice, rivolgersi al centro assistenza o al rivenditore autorizzato Sharp più vicino (vedere pagina 67). Anche se la garanzia è ancora in corso di validità, il ripristino del codice comporta un addebito.

## Impostazione/modifica del codice

**1** Selezionare “Sistema blocco”, poi premere **ENTER** o ►.

**2** Selezionare “Avanti”, poi premere **ENTER**.

- Compare la schermata per inserire il codice.

**3** Premere i 4 tasti del telecomando o del proiettore per immettere il codice predefinito in “Codice vecchio”.

- Quando si imposta per la prima volta il codice, premere quattro volte ▼ sul proiettore.

### Nota

- Se si immette un codice errato, il cursore torna al primo punto in “Codice vecchio”.
- Il codice preimpostato è 4 pulsanti ▼ sul proiettore. Se si preme quattro volte il pulsante ▼, la schermata di inserimento del codice scompare dalla vista.

**4** Premere i 4 tasti sul telecomando o sul proiettore per inserire il nuovo codice in “Codice nuovo”.

### Nota

- Per il codice non è possibile utilizzare i seguenti tasti: **STANDBY/ON, ON, STANDBY, ENTER, L-CLICK, R-CLICK/RETURN e MENU**
- La funzione di chiusura del sistema riconosce singolarmente ciascun tasto del telecomando o del proiettore, anche se i tasti hanno lo stesso nome. Se è stato impostato utilizzando i pulsanti sul proiettore, il codice non può essere annullato dal telecomando.

**5** Inserire lo stesso codice in “Conferma”.

### Nota

Per annullare il codice impostato

- Premere quattro volte ▼ sul proiettore nei passaggi 4 e 5 sopra riportati.

Quando è impostata la Chiusura sistema

- Quando è impostata la Chiusura sistema, all'accensione del proiettore viene visualizzata la casella di immissione del codice. Inserire il codice corretto per iniziare la proiezione.

Schermata di immissione del codice

# Regolazione della funzione Proiettore (menu “REG-PRO1/2”) (segue)

Funzioni del menu → Pagina 40

## ⑧ Funzione di blocco tastiera

Utilizzare questa funzione per bloccare i pulsanti di funzionamento sul proiettore. Questa funzione può essere impostata utilizzando la schermata dei menu o **ENTER** sul proiettore.

### ■ Impostazione con la schermata dei menu

Voci selezionabili	Descrizione
Attivata	Tutti i pulsanti sul proiettore, eccetto <b>STANDBY/ON</b> , sono bloccati.
Disattivata	Disattiva la funzione di Blocco tastiera.

### ■ Impostazione con i pulsanti del proiettore

#### Blocco dei pulsanti di funzionamento

#### 1 Tenere premuto **ENTER** sul proiettore per circa 5 secondi durante l'accensione del proiettore.

- La schermata della funzione di Blocco tastiera è visualizzata.

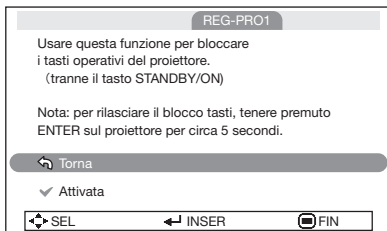

#### 2 Selezionare “Attivata”, poi premere **ENTER**.

Visualizzazione su schermo

Accendi blocco tastiera

- La funzione di Blocco tastiera non influisce sul funzionamento tramite i pulsanti del telecomando.
- Non è possibile utilizzare la funzione di Blocco tastiera durante la fase di riscaldamento del proiettore.

## Sblocco della tastiera

Tenere premuto **ENTER** sul proiettore per circa 5 secondi.

Visualizzazione su schermo

Spegni blocco tastiera



### Informazioni

- Anche quando la funzione di blocco tastiera è impostata su “Attivata”, **STANDBY/ON** sul proiettore può essere utilizzato per inserire e disinserire l'alimentazione.
- Il blocco tastiera non può essere impostato nei seguenti casi: mentre è visualizzata la schermata “Guida installaz.” o “Menu”, in modalità di attesa, durante la fase di riscaldamento, mentre vengono cambiati i segnali di ingresso, mentre viene utilizzata la funzione Sinc. auto. o Cerca input, in modalità Fermo immagine o mentre è visualizzata la schermata “Chiusura sistema” durante la fase di riscaldamento.

## ⑨ Selezione del menu di scelta rapida

Voci selezionabili	Descrizione
Attivata	Premendo <b>MENU</b> viene visualizzata la schermata del Menu di scelta rapida.
Disattivata	Premendo <b>MENU</b> viene visualizzata la schermata del Menu completo.

## ⑩ Selezione COMPUTER2

È anche possibile utilizzare il terminale MONITOR OUT come il terminale COMPUTER/COMPONENT 2. Selezionare se il terminale deve essere utilizzato come un terminale di ingresso o un terminale di uscita.

Voci selezionabili	Descrizione
Ingresso	Il terminale può essere utilizzato come un terminale di ingresso (COMPUTER/COMPONENT 2).
Uscita monitor	Il terminale può essere utilizzato come un terminale di uscita (MONITOR OUT).



### Nota

- Impostare prima di collegare l'apparecchiatura esterna.
- L'impostazione non può essere cambiata quando il modo ingresso è “COMPUTER 2”.

## 11 Impostazione del funzionamento del tasto FUNCTION

È possibile assegnare una delle seguenti funzioni al tasto **FUNCTION** sul telecomando. La funzione assegnata può essere eseguita semplicemente premendo **FUNCTION**.

Voci selezionabili	Descrizione
Cerca input	Esegue la ricerca e il passaggio automatici al modo ingresso appropriato.
Disattiva audio	Per disattivare temporaneamente l'audio. Premere nuovamente <b>FUNCTION</b> per attivare l'audio
Spost. imm.	Per spostare verticalmente l'immagine proiettata. (Vedere pagina 47.)
Info segnale	Le informazioni sui segnali di ingresso sono visualizzate.

## 12 Modalità ATTESA

Quando impostato su "Eco", il consumo di energia è ridotto al modo di attesa.

Voci selezionabili	Descrizione
Eco	L'output del monitor, le funzioni RS-232C e le funzioni network sono disattivate nel modo di attesa.
Avvio rapido	L'output del monitor, le funzioni RS-232C e le funzioni network sono attivate anche se il proiettore è in modo di attesa.

## 13 DLP® Link™

Vedere il MANUALE DI ISTRUZIONI DEL PROIETTORE STEREO SCOPICO 3D fornito separatamente.

## 14 Inverti DLP® Link™

Vedere il MANUALE DI ISTRUZIONI DEL PROIETTORE STEREO SCOPICO 3D fornito separatamente.

## 15 Ritorno alle impostazioni default

Questa funzione vi permette di inizializzare le impostazioni fatte nel proiettore.

### Nota

- Non è possibile inizializzare le seguenti voci.
  - Resoluz.
  - Lingua(Language)
  - Timer lam. (dur)
  - Chiusura sistema
  - Selezione COMPUTER2

## 16 Controllo dello stato di durata della lampada

È possibile confermare il tempo cumulativo di utilizzo della lampada e la durata restante della lampada (percentuale).

Condizioni di utilizzo della lampada	Durata rimanente della lampada	
	"Dur"(Durata)	
	100%	5%
Utilizzata esclusivamente con la voce "Eco+Sil." impostata su "Attivata"	Circa 4.000 ore	Circa 200 ore
Utilizzata esclusivamente con la voce "Eco+Sil." impostata su "Disattivata"	Circa 2.000 ore	Circa 100 ore

### Nota

- Si raccomanda di sostituire la lampada quando la percentuale rimanente di durata è al 5%.
- La durata della lampada può variare a seconda delle condizioni d'uso.

# Realizzazione dell'ambiente di rete del proiettore (menu "Rete")

Funzioni del menu → Pagina 40

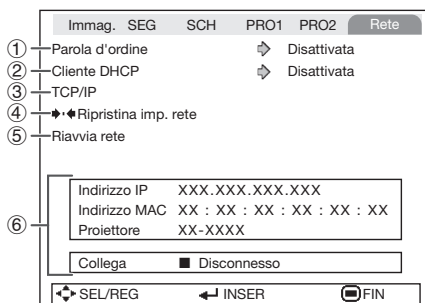

## 1 Impostare una parola d'ordine

Se non volete che altre persone cambino le impostazioni del menu "Rete", impostate una parola d'ordine.

### ■ Impostare una parola d'ordine

#### 1 Selezionare "Parola d'ordine", poi premere **ENTER** o **▶**.

- Compare la schermata per l'inserimento della parola d'ordine.

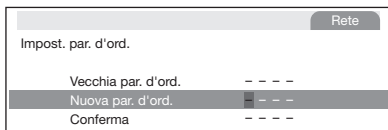

#### 2 Premere **▲** o **▼** per impostare la prima cifra in "Nuova par. d'ord.", poi premere **▶**.

#### 3 Inserire le rimanenti 3 cifre e poi premere **ENTER**.

- Per tornare alla cifra precedente premere **◀**.

#### 4 Inserire la stessa parola d'ordine in "Conferma" e poi premere **ENTER**.

- Lo stato di "Parola d'ordine" cambia in "Attivata".

#### Nota

- Una volta impostata la parola d'ordine dovete inserire la parola d'ordine per cambiare le impostazioni del menu "Rete".

### ■ Cambiare la parola d'ordine

#### 1 Selezionare "Parola d'ordine", poi premere **ENTER** o **▶**.

- Compare la schermata per l'inserimento della parola d'ordine.

#### 2 Inserire la parola d'ordine in "Vecchia par. d'ord." utilizzando **▲**, **▼**, **▶** e **◀**, poi premere **ENTER**.

#### 3 Inserire la parola d'ordine in "Nuova par. d'ord." utilizzando **▲**, **▼**, **▶** e **◀**, poi premere **ENTER**.

#### 4 Inserire nuovamente la stessa parola d'ordine in "Conferma" utilizzando **▲**, **▼**, **▶** e **◀**, poi premere **ENTER**.

#### Nota

- Se non necessitate più la protezione della parola d'ordine per le impostazioni menu "Rete", premere **ENTER** senza inserire la nuova parola d'ordine nella fase 3 e 4.
- Per cancellare le impostazioni della parola d'ordine premere **RETURN**.

### Se dimenticate la parola d'ordine

Se dimenticate la parola d'ordine eseguite la seguente procedura per cancellarla, poi impostate un'altra parola d'ordine.

#### Premere



sul proiettore.

#### Nota

- Se **ENTER** viene tenuto premuto per più di 5 secondi i tasti operativi sul proiettore verranno bloccati. (Si veda pagina 52.)
- Non potete utilizzare i tasti del telecomando per cancellare la parola d'ordine.

## ② Impostazione cliente DHCP

Collegare il cavo LAN prima di accendere il proiettore. In caso contrario la funzione cliente DHCP non funziona.

Voci selezionabili	Descrizione
Attivata	Si ottengono automaticamente i parametri di configurazione per la rete TCP/IP.
Disattivata	Imposta manualmente il TCP/IP

Selezionare “Attivata” per “Cliente DHCP”. Compare la scritta “Ottendendo l'indirizzo IP...” e poi compare la schermata di menu. Confermare i parametri dell'indirizzo IP, della maschera subnet e del gateway sulla schermata TCP/IP.

Se il server DHCP non è disponibile compare la scritta “Non è stato possibile ottenere l'indirizzo IP”. In questo caso impostare manualmente TCP/IP. (Si veda la voce ③.)

## ③ Impostazione TCP/IP

Impostare manualmente il TCP/IP.

**1** Selezionare “Disattivata” per il “Cliente DHCP”, poi premere **ENTER**.

**2** Selezionare “TCP/IP”, poi premere **ENTER**.

**3** Inserire “Indirizzo IP” utilizzando **▲**, **▼**, **▶** e **◀**, poi premere **ENTER**.

Rete	
Impost. TCP/IP	
Indirizzo IP	1 9 2 . 1 6 8 . 1 5 0 . 0 0 2
Masc. subnet	2 5 5 . 2 5 5 . 2 5 5 . 0 0 0
Gateway	0 0 0 . 0 0 0 . 0 0 0 . 0 0 0

**4** Inserire “Masc. subnet” utilizzando **▲**, **▼**, **▶** e **◀**, poi premere **ENTER**.

**5** Inserire “Gateway” utilizzando **▲**, **▼**, **▶** e **◀**, poi premere **ENTER**.

Voci selezionabili	Descrizione
Indirizzo IP	Impostazione iniziale di fabbrica: 192.168.150.002 Immettere un indirizzo IP appropriato per la rete.
Masc. subnet	Impostazione iniziale di fabbrica: 255.255.255.000 Impostare la subnet mask (maschera di sottorete) allo stesso modo come quella del computer e apparecchiatura sulla rete.
Gateway	Impostazione iniziale di fabbrica: 000.000.000.000 * Quando non è in uso, impostare a “000.000.000.000”.

### Nota

- Confermare il segmento di rete esistente (gruppo indirizzo IP) per evitare l'impostazione di un indirizzo IP che duplichi gli indirizzi IP di altre apparecchiature di rete o computer. Se “192.168.150.002” non è utilizzato nella rete avente un indirizzo IP di “192.168.150.XXX”, non dovete cambiare l'indirizzo IP del proiettore.
- Per maggiori dettagli riguardo ciascuna impostazione, consultare il vostro amministratore di rete.

## ④ Ritorno alle impostazioni predefinite (Rete)

Questa funzione permette di inizializzare le impostazioni Rete che sono state inserite nel proiettore.

### Nota

- Se i valori per Indirizzo IP, Masc. subnet o Gateway del proiettore sono stati ripristinati alle impostazioni di default, il computer non può essere connesso al proiettore dipendentemente dalle impostazioni di rete del computer.

## ⑤ Riavvio della funzione rete

Riavvia la funzione Rete. Eseguire questa funzione quando il proiettore non può essere controllato tramite la rete.

# Realizzazione dell'ambiente di rete del proiettore (menu “Rete”) (segue)

Funzioni del menu → Pagina 40

## ⑥ Confermando l'informazione proiettore

Le seguenti voci possono essere confermate.

Voci selezionabili	Descrizione	
Indirizzo IP	L'indirizzo IP del proiettore è visualizzato.	
Indirizzo MAC	L'indirizzo MAC del proiettore è visualizzato.	
Proiettore	Viene visualizzato il nome del proiettore.	
Collega	Visualizza lo stato della connessione di rete.	
	Connesso	Collegato alla rete.
	Disconnesso	Scollegato dalla rete.

### Nota

- Per informazioni su come cambiare il nome del proiettore si veda la “GUIDA DI IMPOSTAZIONE” presente nel CD-ROM fornito.



# Manutenzione

## Pulizia del proiettore

- Prima di effettuare la pulizia del proiettore scollegare il cavo di alimentazione.
- Il contenitore e il pannello sono di plastica. Evitare l'uso di benzolo o solvente in quanto potrebbero danneggiare la finitura del contenitore.
- Non utilizzare agenti volatili quali insetticidi sul proiettore. Non attaccare oggetti di gomma o plastica al proiettore per periodi prolungati. Gli effetti di alcuni degli agenti presenti nella plastica possono provocare danni alla qualità o alla finitura del proiettore.
- Eliminare con delicatezza la polvere con un panno morbido di flanella. L'utilizzo di un panno imbevuto di sostanze chimiche (spugna abrasiva umida o asciutta, ecc.) può deformare i componenti del contenitore o causare fessurazioni.
- Se si pulisce con un panno abrasivo o si strofina con forza la superficie del contenitore può riportare graffi.
- Per lo sporco particolarmente ostinato, immergere un panno in un detergente non aggressivo diluito con acqua, strizzare bene, quindi pulire il proiettore. I detersivi di pulizia aggressivi potrebbero scolorire, deformare o danneggiare il rivestimento del proiettore. Prima dell'uso, testare su una piccola area non visibile del proiettore.

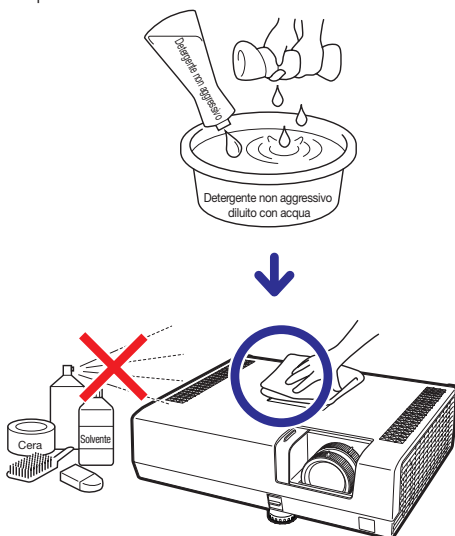

## Pulizia della lente

- Utilizzare un soffiatore disponibile in commercio o una salvietta detergente per lenti (di occhiali e macchine fotografiche) per pulire la lente. Non utilizzare agenti di pulizia liquidi che potrebbero rimuovere la pellicola di rivestimento dalla superficie della lente.
- Poiché la superficie della lente è facilmente danneggiabile, fare attenzione a non graffiare o urtare la lente.

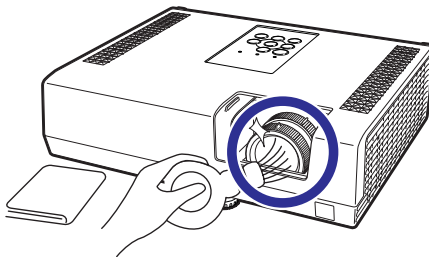

## Pulizia delle aperture di immissione e di emissione dell'aria

- Utilizzare un aspirapolvere per rimuovere la polvere dalle aperture di immissione e di emissione dell'aria.

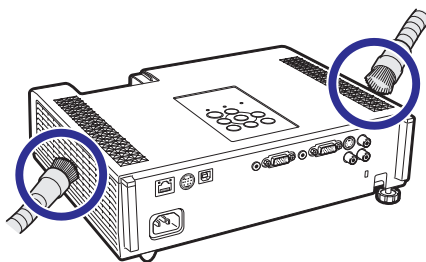

## Informazioni

- Se si desidera pulire le aperture d'aria durante il funzionamento del proiettore, premere **STANDBY/ON** sul proiettore o **STANDBY** sul telecomando per mettere il proiettore in modo Attesa. Quando la ventola di raffreddamento si spegne, pulire le aperture.

# Indicatori di manutenzione

- Le luci di avvertimento (indicatore di alimentazione, indicatore della lampada e indicatore di avvertimento della temperatura) sul proiettore indicano problemi all'interno del proiettore.
- Se si verifica un problema, l'indicatore di avvertimento della temperatura o l'indicatore della lampada si illuminano di rosso e il proiettore entra nel modo Attesa. Dopo che il proiettore è entrato nel modo Attesa, attenersi alla seguente procedura.

## Vista dall'alto

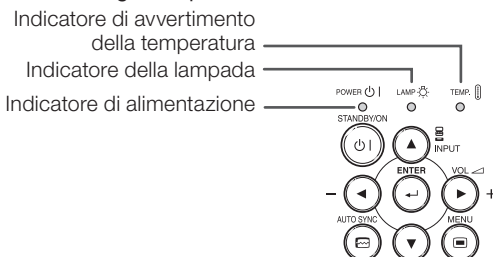



### Informazioni sull'indicatore di avvertimento della temperatura



Se la temperatura all'interno del proiettore aumenta a causa del blocco delle ventole o per problemi di installazione, l'indicatore di temperatura lampeggerà. Se la temperatura continua ad aumentare, la spia  si illuminerà nell'angolo in basso a sinistra dell'immagine, mentre l'indicatore di temperatura continuerà a lampeggiare. Se questo stato permane, la lampada si spegnerà, la ventola di raffreddamento si azionerà e il proiettore entrerà in modo attesa. Se si nota che l'indicatore di temperatura sta lampeggiando, eseguire le operazioni descritte a pagina 59.

### Informazioni sull'indicatore della lampada



- Quando la durata della lampada scende intorno al 5% o meno,  (giallo) e sullo schermo viene visualizzata la scritta "Sost. lampada". Quando la percentuale arriva a 0%, si trasforma in  (rosso), la lampada si spegne automaticamente e il proiettore entra nel modo Attesa. A questo punto l'indicatore della lampada diventa rosso.
- **Se si cerca di accendere il proiettore per la quarta volta senza aver sostituito la lampada, il proiettore non si accende.**

### Indicatori sul proiettore

Indicatore di alimentazione	Rosso acceso	Normale (attesa)
	Verde acceso	Normale (accesso)
	Rosso lampeggiante	Anomalia (Vedere pagina 59.)
	Verde lampeggiante	Normale (raffreddamento)
Indicatore della lampada	Verde e arancio lampeggiano alternandosi	Il coperchio dell'obiettivo è inserita. (Vedere pagina 30.)
	Verde acceso	Normale
	Verde lampeggiante	La lampada si sta riscaldando.
Indicatore di avvertimento della temperatura	Rosso acceso	La lampada si spegne in maniera anomala o deve essere cambiata. (Vedere pagina 59.)
	Disattivato	Normale
	Rosso acceso/ Rosso lampeggiante	La temperatura interna è eccessivamente alta. (Vedere pagina 59.)

Indicatore di manutenzione		Problema	Causa	Possibile soluzione	
	Normale				Anomalo
Indicatore di avvertimento della temperatura	Disattivato	Rosso lampeggiante (Attivato)/ Rosso acceso (Attesa)	La temperatura interna è eccessivamente alta.	<ul style="list-style-type: none"> <li>• La temperatura attorno al proiettore è elevata.</li> <li>• Apertura di immissione dell'aria bloccata</li> </ul>	<ul style="list-style-type: none"> <li>• Utilizzare il proiettore in un'area con una temperatura minore di 95°F (+35°C).</li> <li>• Ricollocare il proiettore in un'area dotata di adeguata ventilazione. (Vedere pagina <b>8</b>.)</li> </ul>
				<ul style="list-style-type: none"> <li>• Rottura della ventola di raffreddamento</li> <li>• Guasto del circuito interno</li> <li>• Apertura di immissione dell'aria intasata</li> </ul>	<ul style="list-style-type: none"> <li>• Portare il proiettore al centro assistenza o al rivenditore autorizzato Sharp più vicino (vedere pagina <b>67</b>) per la riparazione.</li> </ul>
Indicatore della lampada	Verde acceso (Verde lampeggia quando la lampada è in fase di riscaldamento.)	Rosso acceso	La lampada non si illumina.	<ul style="list-style-type: none"> <li>• La lampada si spegne in maniera anomala.</li> </ul>	<ul style="list-style-type: none"> <li>• Scollegare il cavo di alimentazione dalla presa CA, quindi ricollegarlo.</li> </ul>
		Rosso acceso (Attesa)	La lampada non si illumina.	<ul style="list-style-type: none"> <li>• La durata della lampada è scesa intorno al 5% o meno.</li> <li>• Lampada fulminata</li> <li>• Guasto del circuito della lampada</li> </ul>	<ul style="list-style-type: none"> <li>• Sostituire con cura la lampada. (Vedere pagina <b>60</b>.)</li> <li>• Portare il proiettore al centro assistenza o al rivenditore autorizzato Sharp più vicino (vedere pagina <b>67</b>) per la riparazione.</li> <li>• Prestare la massima cura quando si sostituisce la lampada.</li> <li>• Installare correttamente il coperchio.</li> </ul>
Indicatore di alimentazione	Verde acceso/ rosso acceso Verde lampeggiante (raffreddamento)	Rosso lampeggiante	L'indicatore rosso di alimentazione lampeggia quando il proiettore è acceso.	<ul style="list-style-type: none"> <li>• Il portafiltra della polvere o il coperchio dell'unità della lampada è aperto.</li> </ul>	<ul style="list-style-type: none"> <li>• Se l'indicatore di alimentazione lampeggia in rosso anche quando il coperchio dell'unità della lampada è posizionato correttamente, contattate il rivenditore autorizzato Sharp o il Servizio Clienti a voi più vicino (vedere pagina <b>67</b>) per ricevere aiuto.</li> </ul>



## Informazioni

- Se l'indicatore di avvertimento si illumina e il proiettore entra in modo Attesa, seguire le possibili soluzioni descritte in precedenza e attendere fino a quando il proiettore si raffredda completamente prima di collegare il cavo di alimentazione e riaccendere il proiettore (almeno 10 minuti).
- Se per alcuni minuti il proiettore si spegne a causa di un'interruzione di corrente o per altri motivi mentre è in funzionamento e si riaccende subito dopo, l'indicatore della lampada diventa rosso e la lampada potrebbe non essere accesa. In questo caso, scollegare il cavo di alimentazione dalla presa di corrente, sostituirlo e riaccendere il proiettore.
- La ventola di raffreddamento mantiene costante la temperatura interna del proiettore e questa funzione viene controllata automaticamente. Il rumore della ventola di raffreddamento potrebbe cambiare durante il funzionamento a seguito dei cambiamenti di velocità della ventola e ciò non indica un malfunzionamento.

# Informazioni sulla lampada

## Lampada

- Si raccomanda di sostituire la lampada (venduta separatamente) quando la durata rimanente è scesa intorno al 5% o meno o quando si nota un significativo deterioramento della qualità dell'immagine e del colore. È possibile verificare la durata della lampada (percentuale) con la visualizzazione su schermo (vedere pagina 53).
- Acquistare una lampada di sostituzione di tipo AN-D350LP presso il centro assistenza o il rivenditore autorizzato Sharp più vicino.

### NOTA IMPORTANTE PER I CITTADINI DEGLI STATI UNITI:

La lampada fornita in dotazione con questo proiettore è coperta da una garanzia limitata di 90 giorni. I servizi di assistenza per il proiettore coperti dalla garanzia, compresa la sostituzione della lampada, devono essere eseguiti da un centro assistenza o un rivenditore autorizzato Sharp. Per informazioni sui centri assistenza o i rivenditori autorizzati Sharp, contattare il numero verde: 1-888-GO-SHARP (1-888-467-4277).

SOLO STATI UNITI

## Precauzioni relative alla lampada

- Questo proiettore utilizza una lampada al mercurio pressurizzata. Un suono acuto potrebbe indicare un guasto della lampada. Un guasto della lampada potrebbe essere attribuito a diverse cause, quali: violenti scosse, raffreddamento inadeguato, graffi sulla superficie o deterioramento della lampada a seguito di una dimenticanza in relazione al tempo di utilizzo della stessa. L'intervallo di tempo fino al guasto dipende molto dalla singola lampada e/o dalle condizioni e dalla frequenza di utilizzo. È importante notare che il guasto produce frequentemente la rottura del bulbo.
- Quando l'indicatore di sostituzione della lampada e l'icona di visualizzazione su schermo si illuminano, si raccomanda di sostituire immediatamente la lampada con una lampada nuova, anche se sembra funzionare normalmente.
- In caso di rottura della lampada, è possibile che i frammenti di vetro si spargano all'interno del proiettore. In questo caso, si raccomanda di rivolgersi al centro assistenza o al rivenditore autorizzato Sharp più vicino in modo da assicurare un corretto funzionamento del proiettore.
- Se la lampada si rompe, i frammenti di vetro potrebbero riversarsi all'interno del vano della lampada o il gas contenuto nella lampada potrebbe spargersi nella stanza dall'apertura di emissione dell'aria. Poiché il gas contenuto in questa lampada contiene mercurio, arieggiare adeguatamente la stanza se la lampada si rompe ed evitare l'esposizione al gas. In caso di esposizione al gas, consultare immediatamente un medico.

## Sostituzione della lampada

### ⚠ Attenzione

- Non rimuovere il blocco lampada dal proiettore immediatamente dopo l'uso. La lampada è molto calda e potrebbe provocare ustioni o lesioni.
- Aspettate almeno un'ora dopo aver scollegato il cavo di alimentazione per lasciare raffreddare la superficie dell'unità lampada prima di rimuovere l'unità lampada.
- **Cambiare con cura la lampada attenendosi alle istruzioni riportate in questa sezione oppure richiedere la sostituzione della lampada presso il centro assistenza o il rivenditore autorizzato Sharp più vicino.\***

\* Se, dopo la sostituzione, la nuova lampada non si accende, portare il proiettore a riparare presso il centro assistenza o il rivenditore autorizzato Sharp più vicino.

## Rimozione e installazione del blocco lampada

### ⚠ Attenzione!

- Non rimuovere il blocco lampada dal proiettore immediatamente dopo l'uso. La lampada e le parti intorno ad essa saranno roventi e possono provocare ustioni o ferite.

### 📖 Informazioni

- Non toccare la superficie di vetro dell'unità della lampada o l'interno del proiettore.
- Per evitare lesioni personali e danni alla lampada, attenersi scrupolosamente alle seguenti istruzioni.
- Non allentare altre viti ad eccezione del coperchio del blocco lampada e del blocco lampada.

**1** Premere **STANDBY/ON** sul proiettore o **STANDBY** sul telecomando per mettere il proiettore in modo **Attesa**.

**2** Scollegamento del cavo di alimentazione.

- Scollegare il cavo di alimentazione dalla presa CA.
- Non toccare la lampada fino a quando non si è completamente raffreddata (circa 1 ora).

**3** Rimuovere il coperchio del blocco lampada.

- Inserire il coperchio dell'obiettivo e girare il proiettore. Allentare la vite di servizio (①) che tiene fermo il coperchio del blocco lampada. Rimuovere il coperchio del blocco lampada (②).

Accessorio  
opzionale

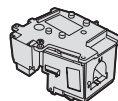

Blocco lampada  
AN-D350LP

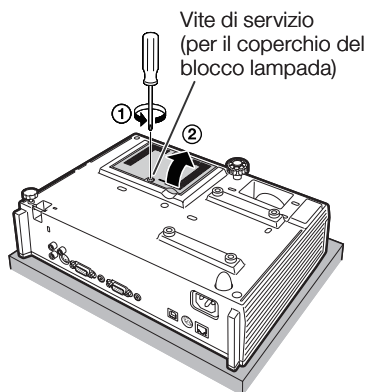
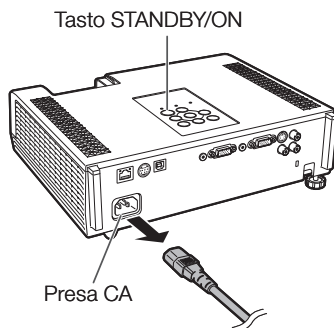

# Informazioni sulla lampada (segue)

## 4 Rimuovere il blocco lampada.

- Allentare la vite di fissaggio dal blocco lampada. Tenere il blocco lampada e tirarlo in direzione della freccia. Mantenere la lampada in direzione orizzontale e non inclinarla.

## 5 Inserire il nuovo blocco lampada.

- Premere saldamente il blocco lampada nell'apposito vano. Serrare la vite di fissaggio.

## 6 Sostituzione del coperchio del blocco lampada.

- Allineare la linguetta sul coperchio del gruppo lampada (1) e chiuderlo (2). Quindi serrare la vite di servizio (3) per fissare il coperchio del gruppo lampada.



### Informazioni

- Se il blocco lampada e il relativo coperchio non sono installati correttamente, il proiettore non si accende, anche se il cavo di alimentazione è collegato.

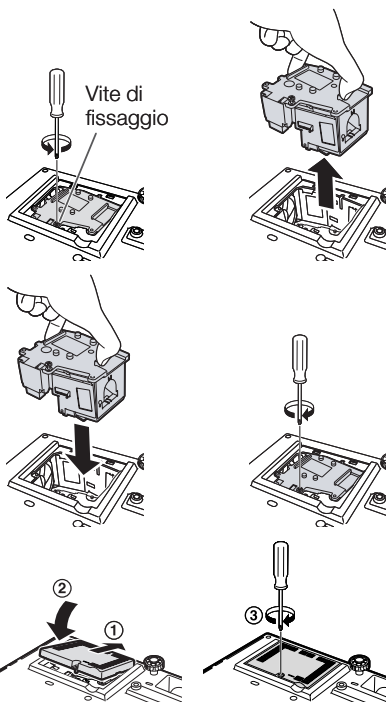

## Ripristino del timer della lampada

Ripristinare il timer della lampada al termine della sostituzione.



### Informazioni

- Ripristinare il timer della lampada solo al momento della sostituzione. Se si ripristina il timer della lampada e si continua a utilizzare la stessa lampada, questa potrebbe essere danneggiata o esplodere.

## 1 Connettere il cavo di alimentazione e aprire completamente il coperchio.

- Collegare il cavo di alimentazione nella presa CA del proiettore.

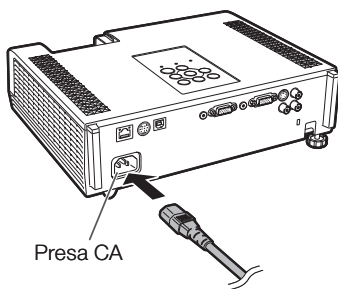

## 2 Ripristinare il timer della lampada.

- Tenendo contemporaneamente premuti **MENU**, **ENTER** e **▼** sul proiettore, premere anche **STANDBY/ON** e tenere premuti tutti e quattro i tasti finché sull'indicatore lampada non inizia a lampeggiare la luce verde.
- Viene visualizzato "LAMP 0000H" a indicare che il timer della lampada è stato ripristinato.

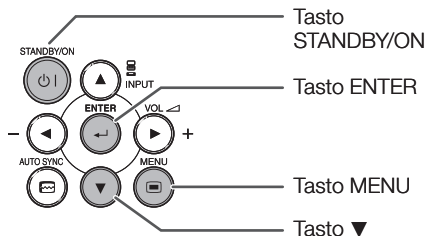

# Come conservare il proiettore

## Come usare la borsa a tracolla

Al momento di riporre il proiettore, chiudere il coperchio dell'obiettivo e collocare il proiettore nella borsa a tracolla in dotazione.

### 1 Aprire il coperchio della borsa a tracolla.

- Dispiegare verso l'esterno l'imbottitura interna.

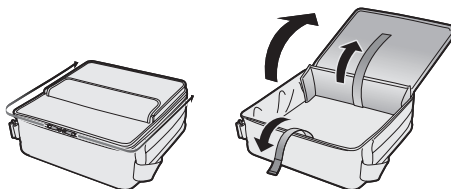

### 2 Collocare il proiettore nella borsa a tracolla.

#### Informazioni

- Assicurarsi che il proiettore si sia sufficientemente raffreddato prima di inserirlo nella borsa.
- Assicurare che il coperchio dell'obiettivo sia chiuso per una corretta protezione.
- **Collocare il proiettore nella borsa a tracolla con l'obiettivo rivolto nella direzione indicata nell'illustrazione.**
- Assicurarsi che il proiettore si mantenga fermo con l'aiuto della fascia di fissaggio.
- Non esporre la borsa a tracolla al sole diretto o nei pressi di fonti di calore. La borsa a tracolla potrebbe cambiare colore o deformarsi.

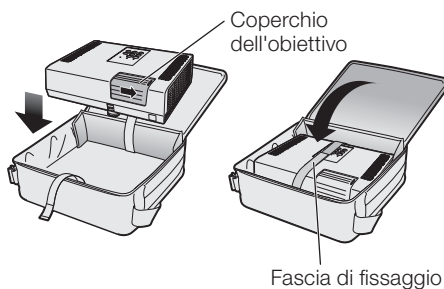

### 3 Chiudere il coperchio della borsa a tracolla.

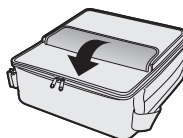

### 4 Collocare gli accessori nella tasca frontale della borsa a tracolla.

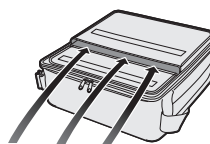

Accessori in dotazione  
(Telecomando, ecc.)

# Schema di compatibilità del computer

## Computer

- Supporto per segnali multipli  
Frequenza orizzontale: 15-110 kHz  
Frequenza verticale: 45-85 Hz

- Clock pixel: 12-165 MHz  
Segnale di sinc.: compatibile con livello TTL
- Compatibile con sinc. su segnale verde

PC/MAC	Modalità	Risoluzione	Frequenza orizzontale (kHz)	Frequenza verticale (Hz)	Visualizzazione		
PC	VGA	640 × 400	27,0	60	Ottimizzata		
			31,5	70			
			37,9	85			
		720 × 400	27,0	60			
			31,5	70			
			37,9	85			
			640 × 480	26,2		50	
				31,5		60	
				34,7		70	
		37,9		72			
	37,5	75					
	43,3	85					
	SVGA	800 × 600	31,3	50			
			35,2	56			
			37,9	60			
			46,6	70			
			48,1	72			
			46,9	75			
			53,7	85			
			40,3	50			
			XGA	1024 × 768		48,4	60
						58,5	70
	60,0	75					
	68,7	85					
	WXGA	1280 × 720				45,0	60
						47,8	60
		1280 × 768				49,7	60
						62,8	75
		1280 × 800				47,7	60
						47,8	60
1366 × 768		55,9	60				
		55,0	60				
1440 × 900		66,2	70				
		67,5	75				
SXGA	1152 × 864	60,0	60				
		75,0	75				
	1280 × 960	64,0	60				
		80,0	75				
	1280 × 1024	64,0	60				
		65,3	60				
SXGA+	1400 × 1050	65,3	60				
		65,3	60				
	1680 × 1050	75,0	60				
		75,0	60				
WSXGA+	1600 × 1200	34,9	67				
		34,9	67				
	640 × 480	49,7	75				
		60,2	75				
MAC 13"	VGA	640 × 480	34,9	67	Ottimizzata		
MAC 16"	SVGA	832 × 624	49,7	75	REALE		
MAC 19"	XGA	1024 × 768	60,2	75	REALE		
MAC 21"	SXGA	1152 × 870	68,7	75	Compressione intelligente		

## Nota





- Per ottenere una qualità di immagine ottimale, è necessario che la risoluzione di uscita del vostro computer corrisponda a "REALE" nella colonna "Visualizzazione" indicata sopra.
- Se la "Risoluzione dello schermo" del computer differisce dalla risoluzione dell'immagine proiettata, seguire questa procedura:
  - Riferirsi a "Risoluz." nel menu "REG-SEG" e selezionare la risoluzione corrispondente alla "Risoluzione dello schermo" del computer.
  - A seconda del computer che si utilizza, il segnale di uscita potrebbe non corrispondere alla "Risoluzione dello schermo" impostata. Controllare le impostazioni del segnale di uscita del computer. Se le impostazioni non possono essere modificate, si raccomanda di impostare la risoluzione sul valore corrispondente a "REALE" nella colonna "Visualizzazione".

## DTV

Segnale	Frequenza orizzontale (kHz)	Frequenza verticale (Hz)	Segnale	Frequenza orizzontale (kHz)	Frequenza verticale (Hz)
480I	15,7	60	720P	45,0	60
480P	31,5	60	1035I	33,8	60
540P	33,8	60	1080I	28,1	50
576I	15,6	50	1080I	33,8	60
576P	31,3	50	1080P	56,3	50
720P	37,5	50	1080P	67,5	60

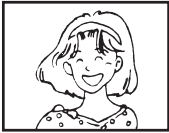

# Risoluzione dei problemi

Problema	Controllare	Pagina
 <p>Nessuna immagine e audio disattivato oppure il proiettore non si accende.</p>	<ul style="list-style-type: none"> <li>• Il cavo di alimentazione del proiettore non è inserito nella presa a muro.</li> </ul>	<b>25</b>
	<ul style="list-style-type: none"> <li>• I dispositivi esterni collegati non sono accesi.</li> </ul>	–
	<ul style="list-style-type: none"> <li>• Il coperchio dell'obbiettivo è inserita.</li> </ul>	<b>26, 30</b>
	<ul style="list-style-type: none"> <li>• Il modo ingresso selezionato è errato.</li> </ul>	<b>30</b>
	<ul style="list-style-type: none"> <li>• La funzione AV Mute è attivata.</li> </ul>	<b>30</b>
	<ul style="list-style-type: none"> <li>• I cavi non sono collegati correttamente al proiettore.</li> </ul>	<b>21–25</b>
	<ul style="list-style-type: none"> <li>• Batteria del telecomando scarica.</li> </ul>	<b>15</b>
	<ul style="list-style-type: none"> <li>• Produzione all'esterno non impostata durante il collegamento al notebook.</li> </ul>	<b>21</b>
	<ul style="list-style-type: none"> <li>• Coperchio del blocco lampada non installato correttamente.</li> </ul>	<b>61, 62</b>
	<ul style="list-style-type: none"> <li>• I cavi non sono collegati correttamente al proiettore.</li> </ul>	<b>21–25</b>
 <p>L'audio si sente, ma l'immagine non appare o è troppo scura.</p>	<ul style="list-style-type: none"> <li>• "Luminos." impostata sul valore minimo.</li> </ul>	<b>43</b>
	<ul style="list-style-type: none"> <li>• A seconda del computer utilizzato, potrebbe non essere proiettata un'immagine a meno che le impostazioni di uscita del segnale non siano regolate sull'uscita esterna. Consultare il manuale di istruzioni del computer per passare alle impostazioni di uscita del segnale del computer.</li> <li>• "Attivata" è selezionato in "DLP® Link™"?</li> </ul>	<b>53</b>
Immagine scura o bluastria	<ul style="list-style-type: none"> <li>• Controllare se "Colore parete" è configurato correttamente.</li> </ul>	<b>49</b>
 <p>Colore sbiadito o di scarsa qualità.</p>	<ul style="list-style-type: none"> <li>• Regolazioni dell'immagine non impostate correttamente.</li> <li>• Effettuare la regolazione di "Colore" e "Sfumatura" in "Modalità immagine" e ridurre il valore per "BrilliantColor™".</li> </ul>	<b>43</b>
	(Solo Ingresso S-video o video)	
	<ul style="list-style-type: none"> <li>• Sistema Ingresso video non installato correttamente.</li> <li>(Solo Ingresso COMPUTER/COMPONENT 1, 2)</li> <li>• Il tipo di segnale d'entrata (RGB/componente) è impostato in modo errato.</li> </ul>	<b>46</b> <b>45</b>
 <p>Immagine sfocata, disturbo su schermo.</p>	<ul style="list-style-type: none"> <li>• Regolare la messa a fuoco.</li> </ul>	<b>27</b>
	<ul style="list-style-type: none"> <li>• La distanza di proiezione supera il raggio di messa a fuoco.</li> </ul>	<b>19</b>
 <p>Immagine sfocata, disturbo su schermo.</p>	<ul style="list-style-type: none"> <li>• C'è una velatura sulle lenti. Se il proiettore viene spostato da una stanza fredda ad una calda, o se viene improvvisamente scaldato, potrebbe formarsi della condensa sulla superficie delle lenti e l'immagine risulterà indistinta. Se prega di preparare il proiettore almeno un'ora prima dell'utilizzo. Nel caso in cui si formi condensa, rimuovere il cavo di alimentazione dalla presa e attendere che la condensa sparisca.</li> </ul>	–
	(Solo Ingresso computer)	
	<ul style="list-style-type: none"> <li>• Effettuare le regolazioni "REG-SEG". (Regolazione "Clock" e "Fase")</li> <li>• A seconda del computer, potrebbero verificarsi dei disturbi.</li> </ul>	<b>45</b> –
 <p>Immagine presente ma senza audio.</p>	<ul style="list-style-type: none"> <li>• I cavi non sono collegati correttamente al proiettore.</li> </ul>	<b>21–25</b>
	<ul style="list-style-type: none"> <li>• Volume impostato sul valore minimo.</li> <li>• Quando il proiettore è collegato a un dispositivo esterno e il volume viene impostato sul minimo, il suono non viene riprodotto neanche se si alza il volume del dispositivo esterno.</li> </ul>	<b>30</b>
L'immagine dei dati non è centrata.	<ul style="list-style-type: none"> <li>• "Altoparlante" è impostato su "Disattivata".</li> <li>• La funzione Disattiva audio è attiva.</li> </ul>	<b>50</b> <b>53</b>
	<ul style="list-style-type: none"> <li>• Eseguire le regolazioni necessarie su ciascun item del menu "REG-SEG".</li> </ul>	<b>45</b>
Talvolta si sente un rumore proveniente dal contenitore del proiettore.	<ul style="list-style-type: none"> <li>• A seconda del computer che si sta usando, il segnale di risoluzione output potrebbe essere diverso da quello impostato. Per i dettagli, far riferimento al manuale di istruzioni del computer.</li> </ul>	–
	<ul style="list-style-type: none"> <li>• Se l'immagine è normale, il suono è prodotto dalla contrazione del contenitore causato dai cambiamenti di temperatura della stanza. Ciò non si ripercuote sul funzionamento o sulle prestazioni.</li> </ul>	–

## Risoluzione dei problemi (segue)

Problema	Controllare	Pagina
L'indicatore di manutenzione sul proiettore si illumina o lampeggia in colore rosso.	<ul style="list-style-type: none"> <li>• Vedere "Indicatori di manutenzione".</li> </ul>	<b>58</b>
Immagine verde su Componente COMPUTER.	<ul style="list-style-type: none"> <li>• Cambiare l'impostazione del tipo di segnale in ingresso.</li> </ul>	<b>45</b>
Immagine rosa (non verde) su RGB COMPUTER.		
Immagine troppo luminosa e biancastra.	<ul style="list-style-type: none"> <li>• Regolazioni dell'immagine non impostate correttamente.</li> </ul>	<b>43</b>
La ventola di raffreddamento emette dei rumori.	<ul style="list-style-type: none"> <li>• Quando la temperatura all'interno del proiettore aumenta, la ventola di raffreddamento gira più rapidamente.</li> </ul>	<b>8, 9 57, 58, 59</b>
La lampada non si accende neanche dopo aver acceso il proiettore.	<ul style="list-style-type: none"> <li>• L'indicatore della lampada è di colore rosso. Sostituire la lampada.</li> <li>• Il coperchio dell'obiettivo è inserita.</li> </ul>	<b>58, 61, 62 26, 30</b>
La lampada si spegne improvvisamente durante la proiezione		
Nell'immagine si verifica talvolta un'interferenza.	<ul style="list-style-type: none"> <li>• I cavi non sono collegati correttamente al proiettore o l'apparecchiatura collegata non funziona correttamente.</li> <li>• Se questo problema si verifica spesso, sostituire la lampada.</li> </ul>	<b>21-25 61</b>
La lampada impiega qualche secondo per accendersi.	<ul style="list-style-type: none"> <li>• Può essere necessario sostituire la lampada. Quando la durata della lampada sta per esaurirsi, sostituire la lampada.</li> </ul>	<b>61</b>
Immagine nera.		
Il telecomando non può essere utilizzato.	<ul style="list-style-type: none"> <li>• Utilizzare il telecomando puntandolo in direzione del sensore del proiettore.</li> <li>• Il telecomando potrebbe essere troppo distante da proiettore.</li> <li>• Se il sensore del telecomando del proiettore è esposto alla luce diretta del sole o a forte luce fluorescente, spostare il proiettore in un luogo in cui sia protetto dalla luce.</li> </ul>	<b>15</b>
		<ul style="list-style-type: none"> <li>• Le batterie possono essere scariche o non inserite correttamente. Assicurarsi che le batterie siano inserite correttamente o inserirne delle nuove.</li> </ul>

L'unità è dotata di un microprocessore, le cui prestazioni potrebbero venire compromesse dall'utilizzo inappropriato o da interferenze. In questo caso scollegare l'unità e attendere per 5 minuti prima di ricollegarla.

# Per l'assistenza SHARP

Se sorgono dei dubbi durante l'impostazione o l'utilizzo di questo proiettore, fare prima riferimento alla sezione "Risoluzione dei problemi" alle pagine 65 e 66. Se questo manuale di istruzioni non basta per risolvere il problema, rivolgersi al Reparto di servizio del vostro rivenditore autorizzato della SHARP elencato di seguito.

<b>Stati Uniti</b>	<b>Sharp Electronics Corporation</b> 1-888-GO-SHARP (1-888-467-4277) lcdsupport@sharpsec.com <a href="http://www.sharpusa.com">http://www.sharpusa.com</a>	<b>Benelux</b>	<b>SHARP Electronics Benelux BV</b> 0900-SHARPCE (0900-7427723) Nederland 9900-0159 Belgium <a href="http://www.sharp.nl">http://www.sharp.nl</a> <a href="http://www.sharp.be">http://www.sharp.be</a> <a href="http://www.sharp.lu">http://www.sharp.lu</a>
<b>Canada</b>	<b>Sharp Electronics of Canada Ltd.</b> (905) 568-7140 <a href="http://www.sharp.ca">http://www.sharp.ca</a>	<b>Australia</b>	<b>Sharp Corporation of Australia Pty. Ltd.</b> 1300-135-022 <a href="http://www.sharp.net.au">http://www.sharp.net.au</a>
<b>Messico</b>	<b>Sharp Electronics Corporation Mexico Branch</b> (525) 716-9000 <a href="http://www.sharp.com.mx">http://www.sharp.com.mx</a>	<b>Nouva Zelanda</b>	<b>Sharp Corporation of New Zealand</b> Telefono: (09) 573-0111 Fax: (09) 573-0112 <a href="http://www.sharp.net.nz">http://www.sharp.net.nz</a>
<b>America latina</b>	<b>Sharp Electronics Corp. Latin American Group</b> (305) 264-2277 <a href="http://www.servicio@sharpsec.com">www.servicio@sharpsec.com</a> <a href="http://www.siempresharp.com">http://www.siempresharp.com</a>	<b>Singapore</b>	<b>Sharp-Roxy Sales (S) Pte. Ltd.</b> 65-226-6556 <a href="mailto:cknmg@srs.global.sharp.co.jp">cknmg@srs.global.sharp.co.jp</a> <a href="http://www.sharp.com.sg">http://www.sharp.com.sg</a>
<b>Germania</b>	<b>Sharp Electronics (Europe) GMBH</b> 01805-234675 <a href="http://www.sharp.de">http://www.sharp.de</a>	<b>Hong Kong</b>	<b>Sharp-Roxy (HK) Ltd.</b> (852) 2410-2623 <a href="mailto:dcmktg@srh.global.sharp.co.jp">dcmktg@srh.global.sharp.co.jp</a> <a href="http://www.sharp.com.hk">http://www.sharp.com.hk</a>
<b>Regno Unito</b>	<b>Sharp Electronics (U.K.) Ltd.</b> 08705 274277 <a href="http://www.sharp.co.uk/customersupport">http://www.sharp.co.uk/customersupport</a>	<b>Taiwan</b>	<b>Sharp Corporation (Taiwan)</b> 0800-025111 <a href="http://www.sharp-scot.com.tw">http://www.sharp-scot.com.tw</a>
<b>Italia</b>	<b>Sharp Electronics (Italy) S.P.A.</b> (39) 02-89595-1 <a href="http://www.sharp.it">http://www.sharp.it</a>	<b>Malesia</b>	<b>Sharp-Roxy Sales &amp; Service Co.</b> (60) 3-5125678
<b>Francia</b>	<b>Sharp Electronics France</b> 01 49 90 35 40 <a href="mailto:hotlinecd@sef.sharp-eu.com">hotlinecd@sef.sharp-eu.com</a> <a href="http://www.sharp.fr">http://www.sharp.fr</a>	<b>U.A.E.</b>	<b>Sharp Middle East Fze</b> 971-4-81-5311 <a href="mailto:helpdesk@smef.global.sharp.co.jp">helpdesk@smef.global.sharp.co.jp</a>
<b>Spagna</b>	<b>Sharp Electronica Espana, S.A.</b> 93 5819700 <a href="mailto:sharplcd@sees.sharp-eu.com">sharplcd@sees.sharp-eu.com</a> <a href="http://www.sharp.es">http://www.sharp.es</a>	<b>Tailandia</b>	<b>Sharp Thebnakorn Co. Ltd.</b> 02-236-0170 <a href="mailto:svc@stcl.global.sharp.co.jp">svc@stcl.global.sharp.co.jp</a> <a href="http://www.sharp-th.com">http://www.sharp-th.com</a>
<b>Svizzera</b>	<b>Sharp Electronics (Schweiz) AG</b> 0041 1 846 63 11 <a href="mailto:cattaneo@sez.sharp-eu.com">cattaneo@sez.sharp-eu.com</a> <a href="http://www.sharp.ch">http://www.sharp.ch</a>	<b>Corea</b>	<b>Sharp Electronics Incorporated of Korea</b> (82) 2-3660-2002 <a href="mailto:lcd@sharp-korea.co.kr">lcd@sharp-korea.co.kr</a> <a href="http://www.sharpkorea.co.kr">http://www.sharpkorea.co.kr</a>
<b>Svezia</b>	<b>Sharp Electronics (Nordic) AB</b> (46) 8 6343600 <a href="mailto:vision.support@sen.sharp-eu.com">vision.support@sen.sharp-eu.com</a> <a href="http://www.sharp.se">http://www.sharp.se</a>	<b>India</b>	<b>Sharp Business Systems (India) Limited</b> (91) 11- 6431313 <a href="mailto:service@sharp-oa.com">service@sharp-oa.com</a>
<b>Austria</b>	<b>Sharp Electronics (Europe) GMBH Branch Office Austria</b> 0043 1 727 19 123 <a href="mailto:pogats@sea.sharp-eu.com">pogats@sea.sharp-eu.com</a> <a href="http://www.sharp.at">http://www.sharp.at</a>		

# Specifiche tecniche

Modello		PG-D3510X/PG-D3010X	PG-D2710X	
Dispositivi di visualizzazione		Chip DLP® a 0,55" x1		
Risoluzione		XGA (1024 x 768)		
Lente	Numero di F	F 2,4 - 2,6		
	Zoom	Manuale, x1,20 (f = 19,0 - 22,7 mm)		
	Fuoco	Manuale		
Terminali di ingresso	Computer/Componente (mini D-sub a 15 pin)	x2		
	S-Video (mini DIN a 4 pin)	x1		
	Video (RCA)	x1		
	Audio (minijack stereo di ø3,5 mm)	x1		
	Audio (RCA)	x1 (L/R)		
Terminali di uscita	Computer/Componente (mini D-sub a 15 pin)	x1 (Condivisi con COMPUTER/COMPONENT 2; commutabili)		
	Audio (minijack stereo di ø3,5 mm)	x1 (Uscita audio variabile)		
Terminali di controllo e comunicazione	LAN (RJ-45)	x1		
	USB (Tipo B)	x1		
	RS-232C (mini DIN a 9 pin)	x1		
Altoparlante		7 W (Mono)		
Lampada di proiezione		250 W	210 W	
Tensione		CA 100 - 240 V		
Frequenza		50/60 Hz		
Corrente di ingresso		3,2 A	2,8 A	
Consumo	Eco+Sil. Disattivata	CA 100 V	322 W	274 W
		CA 240 V	309 W	265 W
	Eco+Sil. Attivata	CA 100 V	215 W	
		CA 240 V	210 W	
Consumo (Modalità ATTESA)	Avvio rapido	CA 100 V	3,6 W	
		CA 240 V	4,4 W	
	Eco	CA 100 V	0,32 W	
		CA 240 V	0,77 W	
Temperatura operativa		Da 41°F a 95°F (Da +5°C a +35°C)		
Contenitore		Plastica		
Dimensioni (solo corpo principale) [L x A x D]		11 52/64" x 3 1/8" x 9 19/64" (300 x 79 x 236 mm)		
Peso (circa)		6,2 lbs. (2,8 kg)		

*In linea con la sua politica di miglioramento continuo dei prodotti, la SHARP si riserva il diritto di apportare modifiche al design e alle funzioni di questo prodotto senza preavviso. I dati relativi alle specifiche inerenti le prestazioni qui riportati rappresentano dei valori nominali misurati su determinate unità produttive e possono variare da unità a unità.*

Questo proiettore SHARP utilizza un chip DLP®. Questo sofisticatissimo pannello contiene 786.432 pixel (microspecchi). Al pari di altri grandi apparecchi elettronici ad alta tecnologia quali i televisori muniti di schermo di grandi dimensioni, i sistemi video e le videocamere, questo apparecchio deve essere conforme ad alcune tolleranze accettabili. Questa unità presenta alcuni pixel inattivi all'interno di tolleranze accettabili che possono produrre puntini inattivi sullo schermo dell'immagine. Ciò non si ripercuote sulla qualità dell'immagine o sulle aspettative di durata dell'unità.



# Dimensioni

Unità: pollici (mm)

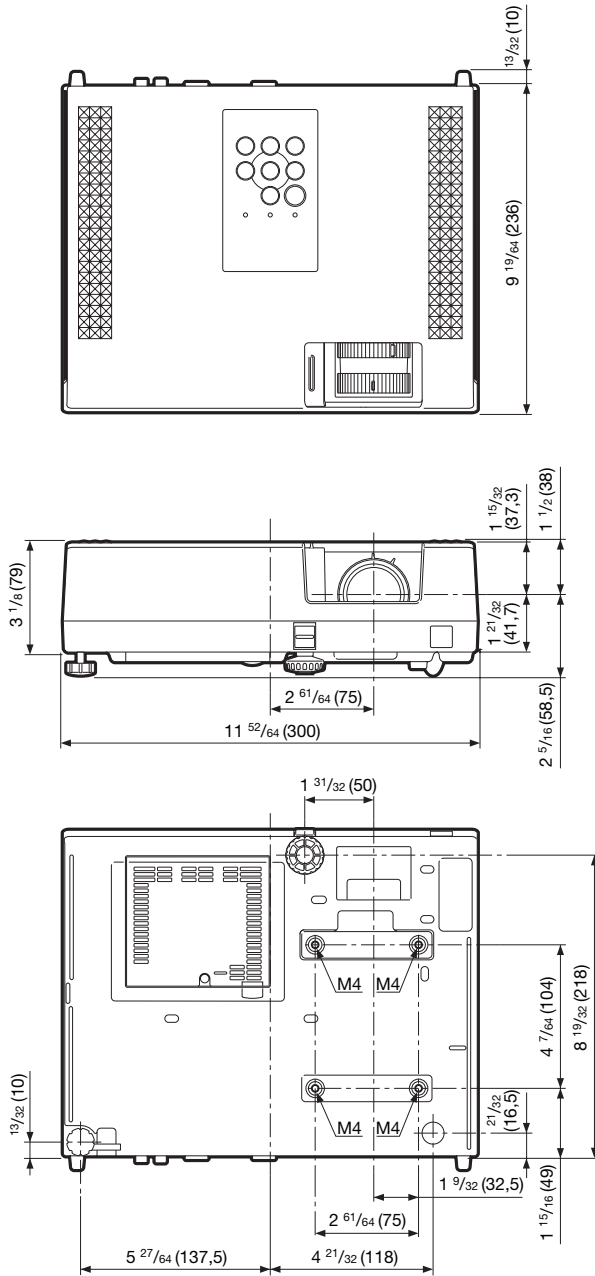

# Indice

16:9	31, 32
Accessori	11
Accessori forniti	11
Accessori opzionali	11
Adattatore RS-232C DIN-D-sub	11
Altoparlante	50
Apertura di emissione dell'aria	12, 57
Apertura di immissione dell'aria	12, 57
Avvia ricerca input	40
Avvio automatico	51
Barra di sicurezza	13
Batterie	15
Blocco lampada	61
Blocco tastiera	52
Blu	49
BORDO	31, 32
Borsa a tracolla	63
BrilliantColor™	43
Cavo di alimentazione	25
Cavo RGB	21
Chiusura sistema	51
Cliente DHCP	55
Clock	45
C.M.S.	43
Codice	51
Collega	56
Colore	43
Colore parete	49
Connettore standard di sicurezza Kensington	13
Contrasto	43
Coperchio dell'obiettivo	26, 30
Correzione trapezio	29, 47
Definizione	43
Dimensioni dello schermo e distanza di proiezione	19
Disattiva audio	53
DLP® Link™	53
DNR	44
DOT BY DOT	31
Eco+Sil.	33, 44
Fase	45
Fondo	49
Ghiera della messa a fuoco	27
Ghiera dello zoom	28
Guida installaz.	27, 49
Impos. video	46
Impostazione del tasto FUNCTION	53
Indicatore della lampada	58
Indicatore di alimentazione	58
Indicatore di avvertimento della temperatura	58
Indirizzo IP	56
Indirizzo MAC	56
Informazioni	40
Info segnale	46
Ingresso audio	30
Inverti DLP® Link™	53
Lampada	60
Leva di HEIGHT ADJUST	28
Lingua (lingua di visualizzazione sullo schermo)	49
Luminoso	43
Menu completo	40
Menu di scelta rapida	40
Modalità ATTESA	53
Modalità ventola	51
Modo Film	44
Modo Immagine	34, 42
Modo ingresso	30
Modo PFO	20, 49
NORMALE	31, 32
Orizz.	45
Overscan	48
Parola d'ordine	54
PDF	10
Piedini di regolazione	28
PIENA	31
Presa CA	25
Rapporto	31
Reattiva tutto	53
REG-PRO1/2	50
REG-SCH	47
REG-SEG	45
Regolazione immagine	42
Rete	54
Riavvia rete	55
Ridimensiona	31, 47
Ripristina imp. rete	55
Risoluz.	45
Rosso	43
Selezione COMPUTER2	52
Sensore del telecomando	15
Sfumatura	43
Sinc. auto (regolazione Sinc. auto)	34, 50
Sistema video	46
Sostituzione della lampada	60, 61
Sottotitoli	48
Spegnimento automatico	50
Spostamento immagine	47
STIRATURA V	32
Tasti del VOL (volume)	30
Tasti di regolazione	39, 40
Tasti di regolazione/MOUSE	35, 39
Tasti MAGNIFY	34
Tasto 3D MODE	14
Tasto AUTO SYNC	34
Tasto AV MUTE	30
Tasto BREAK TIMER	33
Tasto ECO+QUIET	33
Tasto ENTER	39
Tasto FUNCTION	14
Tasto FREEZE	34
Tasto KEYSTONE	29
Tasto L-CLICK/EFFECT	33, 35
Tasto MENU	39
Tasto ON	26
Tasto PAGE DOWN	35
Tasto PAGE UP	35
Tasto PICTURE MODE	34
Tasto POINTER	33
Tasto R-CLICK/RETURN	35, 39
Tasto RESIZE	31
Tasto SPOT	33
Tasto STANDBY	26
Tasto STANDBY/ON	26
TCP/IP	55
Telecomando	14
Temp col (temperatura del colore)	43
Terminale AUDIO OUT	23
Terminale LAN	25
Terminale MONITOR OUT	23
Terminale RS-232C	24
Terminale S-VIDEO	22
Terminale USB	35
Terminale VIDEO	22
Terminali AUDIO 1, 2	23
Terminali di ingresso COMPUTER/COMPONENT 1, 2	21, 22
Timer della lampada (Durata)	53
Tipo segnale	45
Vert.	45
Visualizzazione OSD	48
ZOOM AREA	32

**SHARP®**  
SHARP CORPORATION